



VONROC®

BUILD YOUR FUTURE

GLUE GUN S_GG501AC



EN	Original Instructions	03
DE	Übersetzung Der Originalbetriebsanleitung	05
NL	Vertaling van de oorspronkelijke gebruiksaanwijzing	07
FR	Traduction de la notice originale	10
ES	Traducción del manual original	12
IT	Traduzione delle istruzioni originali	15
SV	Bruksanvisning i original	17
DA	Original vejledning	19
PL	Tłumaczenie instrukcji oryginalnej	22
RO	Traducere a instrucțiunilor originale	24
PT	Instruções originais	27
HU	Az eredeti használati útmutató fordítása	29
CS	Překlad originálního návodu k obsluze	32
TR	Orijinal talimatların çevirisi	34

A

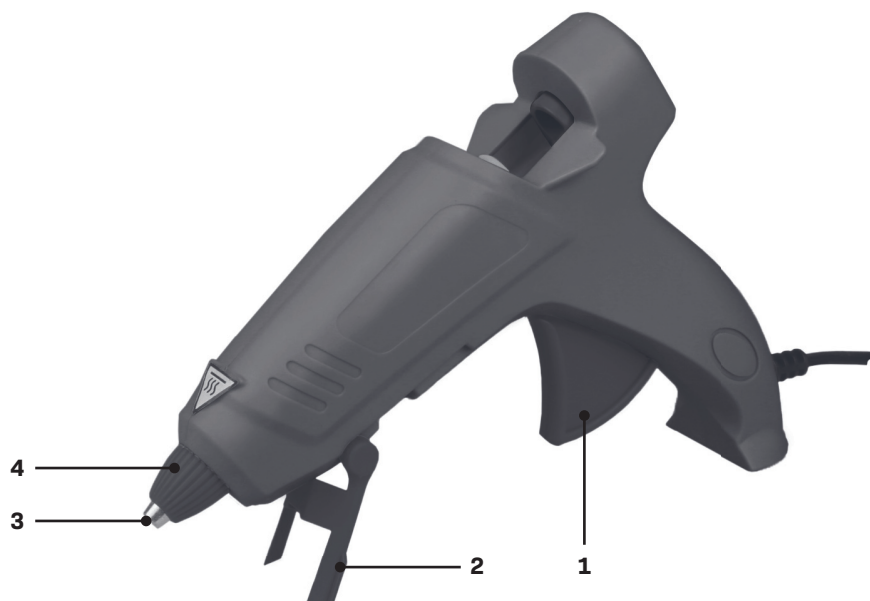

1. SAFETY INSTRUCTIONS

Read the enclosed safety warnings, the additional safety warnings and the instructions. Failure to follow the safety warnings and the instructions may result in electric shock, fire and/or serious injury. Save the safety warnings and the instructions for future reference.

The following symbols are used in the user manual or on the product:



Read the user manual.



Caution: hot



Denotes risk of personal injury, loss of life or damage to the tool in case of nonobservance of the instructions in this manual.



Risk of electric shock.



Indoor use only.



Immediately unplug the plug from the mains electricity in the case that the cord gets damaged and during maintenance.



Class II machine - Double insulation – You don't need any earthed plug.



The product is in accordance with the applicable safety standards in the European directives.

GENERAL SAFETY WARNINGS FOR POWER TOOLS IN HOUSEHOLD USE

- **This glue gun is not intended for use by children and persons with physical, sensory or mental limitations or a lack of experience or knowledge. This glue gun can be used by children aged 8 or older and by persons who have physical, sensory or mental limitations or a lack of experience or knowledge if a person responsible for their safety supervises them or has instructed them in the safe operation of the glue gun and they understand the associated dangers.** Otherwise, there is a danger of operating errors and injuries.
- **Supervise children.** This will ensure that children do not play with the glue gun.

- **Children must not be allowed to clean and perform maintenance on the glue gun without supervision.**

ADDITIONAL SAFETY INSTRUCTIONS FOR GLUE GUNS

- **Do not allow persons unfamiliar with the glue gun or these instructions to operate the device.**
- **Before each use of the unit, check the glue gun, cable and plug. If damage is detected, do not use the glue gun. Never open the glue gun yourself, and have repairs carried out only by a qualified repair person using only identical replacement parts.** Damaged glue guns, cables and plugs increase the risk of an electric shock.
- **Do not leave the switched on glue gun unattended.**
- **Keep the glue gun away from rain or moisture.** The penetration of water into the glue gun increases the risk of an electric shock.
- **Do not touch the hot nozzle.** Danger of burns.
- **The mains plug of the glue gun must match the socket outlet. Never modify the plug in any way.** Unmodified plugs and matching outlets will reduce the risk of electric shock.
- **Do not misuse the cord to carry the glue gun, hang it up, or for pulling the plug out of the outlet. Keep the cord away from heat, oil, sharp edges or moving parts.** Damaged or entangled cords increase the risk of electric shock.
- **Have your glue gun repaired only through a qualified repair person and only using original replacement parts.** This will ensure that the safety of the product is maintained.
- **After use, place down the glue gun in a safe manner and allow it to cool down completely before packing it away.** The hot nozzle can cause damage and/or burns.
- **Do not use the cable for pulling the plug out of the socket outlet. Keep the cable away from heat or oil.** Damaged or entangled cables increase the risk of an electric shock.

2. MACHINE INFORMATION

Intended use

The glue gun is intended for the quick gluing of clean, dry and grease-free materials with hot-melt adhesives. The tool is intended for hobby use at home only.

TECHNICAL SPECIFICATIONS

Model No.	S_GG501AC
Voltage	220-240V ~
Frequency	50 Hz
Power input	25W (70W max.)
Diameter glue stick	11.2 mm
Weight	ca. 0.24 kg

DESCRIPTION

Fig. A

1. Trigger
2. Stand
3. Nozzle
4. Thermal protection for nozzle

3. OPERATION

1. Fold out the stand (2). Put down the appliance.
2. Insert a glue stick into the glue gun via the opening at the rear.
3. Insert the mains plug into the socket to turn the glue gun on. Wait 3-5 minutes for the glue gun to heat up.
4. Press the trigger (1) to release the glue. The amount of pressure needed can be determined by practical testing. Replace the glue cartridge as soon as you notice little if any glue is released from the gun.
5. Rest the gun on the support stand (2) between individual gluing runs.
6. Remove the mains plug from the socket if you do not intend to use it for some time.

4. MAINTENANCE



Before cleaning and maintenance, always switch off the machine and remove the mains plug from the mains.

Clean the machine casings regularly with a soft cloth, preferably after each use. Make sure that the ventilation openings are free of dust and dirt. Remove very persistent dirt using a soft cloth moistened with soapsuds. Do not use any solvents such as gasoline, alcohol, ammonia, etc. Chemicals such as these will damage the synthetic components.

ENVIRONMENT



Faulty and/or discarded electrical or electronic apparatus have to be collected at the appropriate recycling locations.

Only for EC countries

Do not dispose of power tools into domestic waste. According to the European Guideline 2012/19/EC for Waste Electrical and Electronic Equipment and its implementation into national right, power tools that are no longer usable must be collected separately and disposed of in an environmentally friendly way.

WARRANTY

VONROC products are developed to the highest quality standards and are guaranteed free of defects in both materials and workmanship for the period lawfully stipulated starting from the date of original purchase. Should the product develop any failure during this period due to defective material and/or workmanship then contact VONROC directly.

The following circumstances are excluded from this guarantee:

- Repairs and or alterations have been made or attempted to the machine by unauthorized service centers;
- Normal wear and tear;
- The tool has been abused, misused or improperly maintained;
- Non-original spare parts have been used.

This constitutes the sole warranty made by company either expressed or implied. There are no other warranties expressed or implied which extend beyond the face hereof, herein, including the implied warranties of merchantability and fitness for a particular purpose. In no event shall VONROC be liable for any incidental or consequential damages. The dealers remedies shall be limited to repair or replacement of nonconforming units or parts.

The product and the user manual are subject to change. Specifications can be changed without further notice.

1. SICHERHEITSANWEISUNGEN

Lesen Sie die beiliegenden Sicherheitsanweisungen, die zusätzlichen Sicherheitsanweisungen sowie diese Bedienungsanleitung sorgfältig durch. Bei Nichtbeachten der Sicherheitsanweisungen und der Bedienungsanleitung kann es zu einem Stromschlag, einem Brand und/oder schweren Verletzungen kommen. Bewahren Sie die Sicherheitsanweisungen und die Bedienungsanleitung zur künftigen Bezugnahme sicher auf.

Folgende Symbole werden im Benutzerhandbuch oder auf dem Produkt verwendet:



Lesen Sie das Benutzerhandbuch.



Achtung: heiß



Lebens- und Verletzungsgefahr und Gefahr von Beschädigungen am Werkzeug/Gerät bei Nichteinhaltung der Anweisungen in dieser Bedienungsanleitung.



Gefahr eines Stromschlags.



Nur zur Benutzung in Innenräumen.



Ziehen Sie, falls das Kabel beschädigt wird und auch während Wartungsarbeiten, sofort den Netzstecker.



Werkzeug/Gerät der Schutzklasse II - geschützt - kein Schutzkontaktanschluss erforderlich.



Das Produkt entspricht den geltenden Sicherheitsnormen der europäischen Richtlinien.

ALLGEMEINE SICHERHEITSWARNUNGEN FÜR ELEKTROWERKZEUGE IM HAUSHALTSGEBRAUCH

- Diese Heißklebepistole ist nicht zur Verwendung durch Kinder oder Personen mit physischen, sensorischen oder geistigen Einschränkungen oder mit mangelnder Erfahrung oder mangelndem Wissen vorgesehen. Diese Heißklebepistole kann von Kindern ab 8 Jahren sowie von Personen mit physischen, sensorischen oder geistigen Einschränkungen

oder mangelnder Erfahrung oder mangelndem Wissen verwendet werden, wenn eine für ihre Sicherheit verantwortliche Person sie beaufsichtigt oder sie in den sicheren Betrieb der Heißklebepistole eingewiesen wurden und die damit verbundenen Gefahren verstehen.

Ansonsten besteht die Gefahr von Bedienfehlern und Verletzungen.

- **Kinder beaufsichtigen.** Dies stellt sicher, dass Kinder nicht mit der Heißklebepistole spielen.
- **Kinder dürfen die Heißklebepistole nicht unbeaufsichtigt reinigen und Wartungsarbeiten daran durchführen.**

ZUSÄTZLICHE SICHERHEITSANWEISUNGEN FÜR HEISSKLEBEPISTOLEN

- **Lassen Sie das Gerät nicht von Personen bedienen, die sich mit der Heißklebepistole nicht auskennen und denen die Betriebsanweisungen des Geräts nicht bekannt sind.**
- **Prüfen Sie vor jeder Verwendung des Geräts die Heißklebepistole, das Kabel und den Stecker. Wenn Sie einen Schaden entdecken, dann verwenden Sie die Heißklebepistole nicht. Öffnen Sie die Heißklebepistole niemals selbst und lassen Sie Reparaturen ausschließlich von einem qualifizierten Servicetechniker durchführen.** Beschädigte Heißklebepistolen, Kabel und Stecker erhöhen das Stromschlagrisiko.
- **Lassen Sie die eingeschaltete Heißklebepistole nicht unbeaufsichtigt.**
- **Schützen Sie die Heißklebepistole vor Regen und Feuchtigkeit.** Das Eindringen von Wasser in die Heißklebepistole erhöht das Stromschlagrisiko.
- **Nicht die heiße Düse berühren.** Verbrennungsgefahr.
- **Der Netzstecker der Heißklebepistole muss in die Steckdose passen. Den Stecker niemals modifizieren.** Nicht modifizierte Stecker und passende Steckdosen reduzieren das Stromschlagrisiko.
- **Missbrauchen Sie das Kabel nicht, um die Heißklebepistole zu tragen, sie aufzuhängen oder um den Stecker aus der Steckdose zu ziehen. Halten Sie das Kabel vor Wärme, Öl, spitzen Kanten oder sich bewegenden Teilen fern.** Beschädigte oder verwickelte Kabel erhöhen das Stromschlagrisiko.
- **Lassen Sie Ihre Klebepistole ausschließlich von einem qualifizierten Servicetechniker reparieren,**

der nur Originalersatzteile verwendet. So wird sichergestellt, dass die Sicherheit des Produkts gewahrt bleibt.

- **Stellen Sie die Heißklebepistole nach dem Gebrauch auf sichere Weise ab und lassen Sie sie abkühlen, bevor Sie sie wegpacken.** Die heiße Düse kann Schäden und/oder Verbrennungen verursachen.
- **Verwenden Sie das Kabel nicht, um den Stecker aus der Steckdose zu ziehen.** Halten Sie das Kabel von Wärme oder Öl fern. Beschädigte oder verwickelte Kabel erhöhen das Stromschlagrisiko.

2. ANGABEN ZUM WERKZEUG

Verwendungszweck

Die Heißklebepistole ist für das schnelle Kleben von sauberen, trockenen und fettfreien Materialien mit Schmelzkleber vorgesehen. Das Tool ist ausschließlich für den Hobbygebrauch zu Hause bestimmt.

TECHNISCHE DATEN

Modellnummer	S_GG501AC
Spannung	220-240V ~
Frequenz	50 Hz
Leistung	25W (70W max.)
Durchmesser Klebepatrone	11.2 mm
Gewicht	ca. 0.24 kg

BESCHREIBUNG

Abb. A

1. Abzug
2. Fuß
3. Düse
4. Wärmeschutz für Düse

3. BETRIEB

1. Klappen Sie den Ständer (2) aus. Legen Sie das Gerät ab.
2. Setzen Sie einen Klebestift in die Heißklebepistole über die Öffnung hinten ein.
3. Stecken Sie den Netzstecker in die Steckdose, um die Heißklebepistole einzuschalten. Warten Sie 3-5 Minuten, bis der Klebstoff erwärmt ist.

4. Drücken Sie den Auslöser (1), um den Klebstoff freizusetzen. Der aufzuwendende Druck kann durch praktisches Testen festgelegt werden. Tauschen Sie die Kleberkartusche aus, sobald Sie feststellen, dass, wenn überhaupt, nur noch wenig Kleber aus der Pistole austritt.
5. Lassen Sie die Klebepistole zwischen einzelnen Klebevorgängen auf dem Stützfuß (2) ruhen.
6. Entfernen Sie den Netzstecker aus der Steckdose, wenn Sie die Pistole einige Zeit keine Absicht haben, die Pistole zu verwenden.

4. WARTUNG



Vor allen Wartungsarbeiten ist der Netzstecker zu ziehen.

Reinigen Sie das Werkzeuggehäuse regelmäßig mit einem weichen Lappen, vorzugsweise nach jeder Verwendung. Stellen Sie sicher, dass die Lüftungsöffnungen frei von Staub und Schmutz sind. Entfernen Sie anhaftenden Schmutz mit einem weichen Lappen, der leicht mit Seifenwasser befeuchtet wurde. Verwenden Sie keine Lösungsmittel wie Benzin, Alkohol, Ammoniak usw., da Chemikalien dieser Art die Kunststoffteile beschädigen.

UMWELTSCHUTZ



Schadhafte und/oder zu entsorgende elektrische oder elektronische Werkzeuge und Geräte müssen an den dafür vorgesehenen Recycling-Stellen abgegeben werden.

Nur für EG-Länder

Entsorgen Sie Elektrowerkzeuge nicht über den Hausmüll. Entsprechend der EU-Richtlinie 2012/19/EG über Elektro- und Elektronik-Altgeräte sowie der Umsetzung in nationales Recht müssen Elektrowerkzeuge, die nicht mehr im Gebrauch sind, getrennt gesammelt und umweltschonend entsorgt werden.

GARANTIE

VONROC-Produkte werden nach den höchsten Qualitätsstandards entwickelt und sind für den gesetzlich festgelegten Zeitraum, ausgehend von dem ursprünglichen Kaufdatum, garantiert frei von Fehlern in Material und Ausführung. Sollte das

Produkt in diesem Zeitraum aufgrund von Material- und/oder Verarbeitungsmängeln Fehler aufweisen, wenden Sie sich bitte direkt an VONROC Kundendienst.

Folgende Umstände sind von der Garantie ausgeschlossen:

- Reparaturen und oder Änderungen an der Maschine, die durch nicht-autorisierte Servicestellen vorgenommen oder versucht wurden.
- Normale Abnutzung und Verschleiß.
- Das Werkzeug wurde übermäßig beansprucht, missbräuchlich verwendet oder falsch gewartet.
- Es wurden keine Original-Ersatzteile verwendet.

Dies stellt die einzige Gewährleistung des Unternehmens dar, sowohl ausdrücklich als auch implizit. Es gibt keine anderen ausdrücklichen oder stillschweigenden Garantien, die über das hier Genannte hinausgehen, einschließlich der stillschweigenden Garantien der Marktgängigkeit oder Eignung für einen bestimmten Zweck. In keinem Fall ist VONROC haftbar für Neben- oder Folgeschäden. Die Rechtsmittel des Händlers beschränken sich auf Reparatur oder Ersatz fehlerhafter Einheiten oder Teile.

Am Produkt und am Benutzerhandbuch können Änderungen vorgenommen werden. Die technischen Daten können sich ohne Vorankündigung ändern.

1. VEILIGHEIDSVOORSCHRIFTEN

Lees de bijgesloten veiligheidswaarschuwingen, de aanvullende veiligheidswaarschuwingen en de instructies. Het niet opvolgen van de veiligheidswaarschuwingen kan elektrische schokken, brand en/of ernstig letsel tot gevolg hebben. Bewaar de veiligheidswaarschuwingen en instructies als naslagwerk voor later.

De volgende symbolen worden gebruikt in de gebruikershandleiding of op het product:



Lees de gebruikershandleiding.



Pas op: heet



Gevaar voor lichamelijk letsel, overlijden of schade aan de machine wanneer de instructies in deze handleiding niet worden opgevolgd.



Gevaar voor elektrische schokken.



Alleen binnenshuis gebruiken.



Verwijder onmiddellijk de stekker uit het stopcontact bij beschadiging van het snoer en tijdens onderhoudswerkzaamheden.



Klasse II apparaat - Dubbel geïsoleerd - Een geaarde stekker is niet noodzakelijk.



Het product is in overeenstemming met de van toepassing zijnde veiligheidsnormen in de Europese richtlijnen.

ALGEMENE VEILIGHEIDSWAARSCHUWINGEN BIJ HUISHOUELIJK GEBRUIK VAN ELEKTRISCH GEREEDSCHAP

- **Het is niet de bedoeling dat dit lijmpistool wordt gebruikt door kinderen en door personen met verminderde fysieke of sensorische vermogens, of gebrek aan ervaring en kennis. Dit lijmpistool mag worden gebruikt door kinderen van de leeftijd vanaf 8 jaar en door personen die fysieke, zintuiglijke of psychische beperkingen hebben of een gebrek aan ervaring of kennis hebben, als een persoon die verantwoordelijk is voor hun veiligheid toezicht op hen houdt en**

hen heeft geïnstrueerd over de veilige werking van het lijmpistool en zij de ermee gepaard gaande gevaren begrijpen. Anders is er het gevaar van fouten in de werking en van letsel.

- **Houd toezicht op kinderen.** Dit zorgt ervoor dat kinderen niet met het lijmpistool spelen.
- **Het mag kinderen niet worden toegestaan het lijmpistool schoon te maken of er onderhoud aan te verrichten zonder dat iemand toezicht op hen houdt.**

AANVULLENDE VEILIGHEIDSINSTRUCTIES VOOR LIJMPISTOLEN

- **Laat niet personen die niet bekend zijn met de werking van het lijmpistool of met deze instructies, niet met het toestel werken.**
- **Controleer steeds voor gebruik het lijmpistool, de kabel en de stekker. Vindt u beschadigingen, gebruik het lijmpistool dan niet. Open het lijmpistool nooit zelf, en laat reparaties uitsluitend uitvoeren door een gekwalificeerde reparateur die uitsluitend identieke vervangende onderdelen gebruikt.** Beschadigde lijmpistolen, kabels en stekkers vergroten het risico van een elektrische schok.
- **Laat het lijmpistool niet onbeheerd ingeschakeld achter.**
- **Houd het lijmpistool weg bij regen of vocht.** Wanneer er water in het lijmpistool doordringt, neemt het risico van een elektrische schok toe.
- **Raak de hete spuitmond niet aan.** Gevaar van brandwonden.
- **De stekker van de stroomvoorziening van het lijmpistool moet in het stopcontact passen. Breng nooit op welke manier dan ook veranderingen in de stekker aan.** Originele stekkers en passende stopcontacten verminderen het risico van een elektrische schok.
- **Gebruik het snoer niet verkeerd, draag er het lijmpistool niet aan, hang er het lijmpistool niet aan op en trek er niet de stekker aan uit het stopcontact. Houd het snoer weg bij hete voorwerpen, olie, scherpe randen en bewegende onderdelen.** Beschadigde of in de war geraakte snoeren vergroten het risico van een elektrische schok.
- **Laat uw lijmpistool uitsluitend repareren door een gekwalificeerd monteur die uitsluitend originele vervangende onderdelen gebruikt.** Dit waarborgt dat de veiligheid van het product gehandhaafd blijft.

- **Leg na gebruik het lijmpistool op een veilige manier neer en laat het volledig afkoelen voordat u het in de verpakking opbergt.** De hete spuitmond kan beschadigingen en/of brandwonden veroorzaken.
- **Trek nooit aan de kabel de stekker uit het stopcontact.** Houd de kabel weg bij hete voorwerpen of olie. Beschadigde kabels of kabels die in de war zijn geraakt vergroten het risico van een elektrische schok.

2. TECHNISCHE INFORMATIE

Bedoeld gebruik

Het lijmpistool is bedoeld voor het snellijmen van schone, droge, vetvrije materialen met hete gesmolten lijmstoffen. Het gereedschap is uitsluitend bedoeld voor hobby-toepassingen thuis.

TECHNISCHE SPECIFICITEITEN

Modelnummer	S_GG501AC
Spanning	220-240V ~
Frequentie	50 Hz
Vermogen	25W (70W max.)
Diameter lijmpatroon	11.2 mm
Gewicht	ca. 0.24 kg

BESCHRIJVING

Fig. A

1. Trekker
2. Standaard
3. Spuitmond
4. Thermische beveiliging voor spuitmond

3. BEDIENING

1. Klap de standaard (2) open. Zet het apparaat neer.
2. Steek in de opening aan de achterzijde een lijmschijf in het lijmpistool.
3. Steek de stekker in het stopcontact en schakel zo het lijmpistool in. Wacht 3 -5 minuten zodat de lijm kan opwarmen.
4. Druk op de trekker (1) zodat de lijm vrijkomt. U kunt in de praktijk uitproberen hoe veel druk nodig is. Plaats een andere lijmpatroon als u merkt dat er bijna geen lijm meer uit het pistool komt.

5. Plaats tussen afzonderlijke lijmklusjes het pistool op de standaard (2).
6. Trek de stekker uit het stopcontact als u het lijmpistool enige tijd niet meer zult gebruiken.

4. ONDERHOUD



rek altijd de stekker uit het stopcontact voordat u onderhoudswerk gaat uitvoeren.

Reinig de machinebehuizing regelmatig met een zachte doek, bij voorkeur iedere keer na gebruik. Zorg dat de ventilatiesleuven vrij van stof en vuil zijn. Gebruik bij hardnekkig vuil een zachte doek bevochtigd met zeepwater. Gebruik geen oplosmiddelen als benzine, alcohol, ammonia, etc. Dergelijke stoffen beschadigen de kunststof onderdelen.

MILIEU



Defecte en/of afgedankte elektrische of elektronische gereedschappen dienen ter verwerking te worden aangeboden aan een daarvoor verantwoordelijke instantie.

Uitsluitend voor EG-landen

Werp elektrisch gereedschap niet weg bij het huisvuil. Conform de Europese Richtlijn 2012/19/EG voor Afgedankte Elektrische en Elektronische Apparatuur en de implementatie ervan in nationaal recht moet niet langer te gebruiken elektrisch gereedschap gescheiden worden verzameld en op een milieuvriendelijke wijze worden verwerkt.

GARANTIE

VONROC producten zijn ontworpen volgens de hoogste kwaliteitsstandaarden en gegarandeerd vrij van defecten, zowel materieel als fabrieksfouten, tijdens de wettelijk vastgestelde garantieperiode vanaf de eerste aankoopdatum. Mocht het product tijdens deze periode gebreken vertonen veroorzaakt door defecte materialen en/of fabrieksfouten, neem dan rechtstreeks contact op met VONROC.

De volgende situaties vallen niet onder de garantie:

- Er zijn reparaties of aanpassingen aan de machine uitgevoerd, of er is een poging daartoe ondernomen, door een nietgeautoriseerd servicecentrum.
- Normale slijtage.
- De machine is misbruikt, verkeerd gebruikt of slecht onderhouden.
- Er zijn niet-originele reserveonderdelen gebruikt

Dit vormt de enige garantie opgesteld door het bedrijf zowel expliciet als impliciet. Er bestaan geen andere garanties expliciet of impliciet welke verder gaan dan deze garantie, inclusief impliciete garanties van verkoopbaarheid en geschiktheid voor bepaalde doeleinden. In geen enkel geval kan VONROC aansprakelijk worden gesteld voor incidentele schade of gevolgschade. Reparaties van dealers zijn gelimiteerd tot de reparatie of vervanging van defecte producten of onderdelen.

Het product en de gebruikershandleiding zijn onderhevig aan wijzigingen. Specificaties kunnen zonder opgaaf van redenen worden gewijzigd.

1. CONSIGNES DE SÉCURITÉ

En plus des avertissements de sécurité suivants, veuillez également lire les avertissements de sécurité additionnels ainsi que les instructions. Le nonrespect des avertissements de sécurité et des instructions peut entraîner une décharge électrique, un incendie et/ou des blessures graves. Veuillez conserver les avertissements de sécurité et les instructions pour consultation ultérieure.

Les symboles suivants sont utilisés dans le manuel d'utilisation ou apposés sur le produit:



Lisez le manuel d'utilisation.



Attention: chaud



Signale un risque de blessures, un danger mortel ou un risque d'endommagement de l'outil en cas de non-respect des instructions de ce manuel.



Risque de décharge électrique.



Utilisation en intérieur uniquement.



Débranchez immédiatement la fiche de l'approvisionnement électrique principal dans le cas où la corde est endommagée et pendant la.



Machine de classe II - Double isolation - Vous n'avez pas besoin de prise avec mise à la terre.



Le produit est conforme aux normes de sécurité en vigueur spécifiées dans les directives européennes.

AVERTISSEMENTS DE SÉCURITÉ GÉNÉRALE POUR LES OUTILS ÉLECTRIQUES À USAGE DOMESTIQUE

- Ce pistolet à colle n'est pas conçu pour être utilisé par des enfants et des personnes aux capacités physiques, sensorielles ou mentales réduites ou manquant d'expérience et de connaissances. Ce pistolet à colle peut être utilisé par des enfants âgés de 8 ans et plus et par des personnes aux capacités physiques, sensorielles ou mentales réduites ou manquant d'expérience et de connais-

sances, à condition qu'une personne responsable de leur sécurité les supervise ou qu'ils aient été formés sur l'utilisation sûre du pistolet à colle et qu'ils comprennent les risques qui y sont associés. Il existe sinon un risque que son utilisation ne soit pas conforme et que cela conduise à des blessures.

- **Surveillez les enfants.** Afin de garantir qu'ils ne jouent pas avec le pistolet à colle.
- **Les enfants ne sont pas autorisés à nettoyer ou à procéder à la maintenance du pistolet à colle, sans surveillance.**

CONSIGNES DE SÉCURITÉ SUPPLÉMENTAIRES POUR LES PISTOLETS À COLLE

- **Ne laissez personne ne connaissant pas le pistolet à colle ou ces consignes, utiliser l'appareil.**
- **Avant chaque utilisation, contrôlez le pistolet à colle, son câble et sa prise. S'ils sont endommagés, n'utilisez pas le pistolet à colle. N'ouvrez jamais le pistolet à colle vous-même et ne faites effectuer les réparations que par un réparateur qualifié qui utilise des pièces d'origine.** Un pistolet à colle, un câble ou une prise qui serait endommagé augmente les risques de chocs électriques.
- **Ne laissez pas le pistolet à colle sans surveillance quand il est allumé.**
- **Gardez le pistolet à colle à l'abri de la pluie et de l'humidité.** La pénétration d'eau dans le pistolet à colle augmente les risques de chocs électriques.
- **Ne touchez pas l'embout chaud.** Risque de brûlure.
- **La prise de courant du pistolet à colle doit correspondre à la prise murale. Ne modifiez jamais la prise d'aucune sorte.** Les prises d'outils d'origine correspondant aux prises murales réduisent les risques de chocs électriques.
- **N'utilisez pas le cordon pour transporter le pistolet à colle, pour le suspendre ou pour débrancher la prise. Maintenez le cordon à l'abri de la chaleur, des substances grasses, des bords tranchants ou des pièces mobiles.** Les cordons endommagés ou emmêlés augmentent les risques de chocs électriques.
- **Ne faites réparer votre pistolet à colle que par un réparateur qualifié qui n'utilise que des pièces détachées d'origine.** Cela permet de garantir la sûreté du produit.

- **Après utilisation, reposez le pistolet à colle de façon sûre et laissez-le refroidir complètement avant de le ranger.** L'embout chaud peut provoquer des dommages et/ou des brûlures.
- **Ne vous servez pas du câble pour débrancher la prise de la prise murale.** Éloignez le câble des sources de chaleur et de la graisse. Les câbles endommagés ou emmêlés augmentent les risques de chocs électriques.

2. INFORMATIONS RELATIVES À LA MACHINE

Utilisation prévue

Le pistolet à colle a été conçu pour coller rapidement des matières propres, sèches et exemptes de graisse avec de la colle fondue à chaud. Cet outil n'est destiné qu'à un usage domestique pour les loisirs créatifs par exemple.

SPÉCIFICATIONS TECHNIQUES

N° de modèle	S_GG501AC
Tension	220-240V ~
Fréquence	50 Hz
Puissance	25W (70W max.)
Epais. max. d'enfoncement	11.2 mm
Poids	ca. 0.24 kg

DESCRIPTION

Fig. A

1. Gâchette
2. Support
3. Embout
4. Protection thermique de l'embout

3. FONCTIONNEMENT

1. Dépliez le support (2). Posez l'appareil.
2. Insérez un bâton de colle dans le pistolet à colle par l'ouverture à l'arrière.
3. Branchez la prise électrique dans une prise murale pour allumer le pistolet à colle. Patientez 3 à 5 minutes que la colle chauffe.
4. Enfoncez la gâchette (1) pour libérer la colle. Le nombre de pressions nécessaires peut être défini par des tests pratiques. Remplacez la cartouche de colle dès que vous détectez que

le pistolet à colle ne libère plus que peu ou pas du tout de colle.

5. Reposez le pistolet sur son support (2) entre chaque séquence de collage.
6. Débranchez la prise électrique de la prise murale si vous comptez faire une pause au cours de votre opération de collage.

4. ENTRETIEN



Débranchez toujours la prise de courant avant de commencer une quelconque opération de maintenance.

Nettoyez le corps de la machine régulièrement au moyen d'un chiffon doux, de préférence après chaque utilisation. Vérifiez que les ouvertures d'aération ne sont pas obstruées ni sales. Utilisez un chiffon doux légèrement humidifié avec de la mousse de savon pour nettoyer les taches persistantes. N'utilisez pas de produits de nettoyage tels que l'essence, l'alcool, l'ammoniac, etc. ; ces produits peuvent endommager les parties synthétiques.

ENVIRONNEMENT



Les équipements électroniques ou électriques défectueux ou destinés à être mis au rebut doivent être déposés aux points de recyclage appropriés.

Uniquement pour les pays de l'UE

Ne jetez pas les outils électriques avec les déchets domestiques. Selon la Directive européenne 2012/19/CE relative aux déchets d'équipements électriques et électroniques et sa mise en œuvre dans le droit national, les outils électriques hors d'usage doivent être collectés séparément et mis au rebut de manière écologique.

GARANTIE

Les produits VONROC sont développés aux plus hauts standards de qualité et ils sont garantis contre les défauts de pièces et de main d'œuvre pendant la durée légale stipulée à partir de la date d'achat d'origine du produit. En cas d'une quelconque panne du produit pendant cette durée qui serait due à un défaut matériel et/ou de main d'œuvre, contactez directement VONROC.

Les circonstances suivantes ne sont pas prises en charge par la garantie:

- Des réparations ou altérations ont été effectuées ou tentées sur la machine par un centre de réparation non agréé.
- L'usure normale.
- L'outil a été maltraité, mal utilisé ou mal entretenu.
- Des pièces détachées non d'origine ont été utilisées

Ceci constitue l'unique garantie accordée par la société explicitement ou implicitement. Il n'existe aucune autre garantie, explicite ou implicite, qui peut s'étendre au delà du contenu ici présent, y compris les garanties marchandes ou d'adaptation à des fins particulières. En aucun cas VONROC ne sera tenu responsable de dommages accidentels ou consécutifs. Les solutions proposées par les revendeurs devront se limiter à la réparation ou le remplacement des éléments ou pièces non conformes.

Le produit et le manuel d'utilisation sont sujets à modifications. Les spécifications peuvent changer sans préavis.

1. INSTRUCCIONES DE SEGURIDAD

Lea las advertencias de seguridad, las advertencias de seguridad adicionales y las instrucciones adjuntas. De no respetarse las advertencias de seguridad y las instrucciones, podrían producirse descargas eléctricas, incendios y/o lesiones graves. Conserve las advertencias de seguridad y las instrucciones para su posterior consulta.

Los siguientes símbolos se utilizan en el manual de usuario o en el producto:



Lea el manual de usuario.



Precaución: caliente



Denota riesgo de lesiones personales, pérdida de vida o daños a la herramienta en caso de incumplimiento de las instrucciones en este manual.



Riesgo de shock eléctrico.



Solamente para uso en interiores.



Inmediatamente desconecte el enchufe de la red eléctrica en el caso de que el cable se dañe y durante mantenimiento.



Máquina de clase II - Doble aislamiento - No necesita enchufe con puesta a tierra.



El producto es conforme con las normas de seguridad vigentes en las Directivas Europeas.

ADVERTENCIAS GENERALES DE SEGURIDAD PARA HERRAMIENTAS ELÉCTRICAS DE USO DOMÉSTICO

- Esta pistola de pegar no ha sido concebida para ser usada por niños o personas con capacidades físicas, sensoriales o mentales reducidas, o que carezcan de experiencia y conocimientos sobre su uso. Esta pistola de pegar puede ser utilizada por niños a partir de los 8 años y por personas con capacidades físicas, sensoriales o mentales reducidas, o que carezcan de experiencia y conocimientos sobre su uso solo bajo la supervisión de una persona responsable de su seguridad o si han sido instruidas en el manejo seguro de la

pistola de pegar y comprenden los peligros que supone. De lo contrario, existe el peligro de que se produzcan errores de manejo y lesiones.

- **Vigilar a los niños.** Esto asegurará que los niños no jueguen con la pistola de pegar.
- **No se debe permitir que los niños limpien y realicen el mantenimiento de la pistola de pegar sin supervisión.**

INSTRUCCIONES DE SEGURIDAD ADICIONALES PARA PISTOLAS DE PEGAR

- **No permita que personas que no estén familiarizadas con la pistola de pegar o con estas instrucciones utilicen el dispositivo.**
- **Antes de cada uso de la unidad, compruebe la pistola de pegar, el cable y el enchufe. Si detecta algún daño, no utilice la pistola de pegar. Nunca abra la pistola de pegar por su cuenta y hágala reparar solo por personal cualificado que utilice únicamente piezas de repuesto idénticas.** Las pistolas de pegar, cables y enchufes dañados aumentan el riesgo de descarga eléctrica.
- **No deje la pistola de pegar enchufada sin vigilancia.**
- **Mantenga la pistola de pegar alejada de la lluvia o la humedad.** En caso de que penetre agua en la pistola de pegar, aumenta el riesgo de descarga eléctrica.
- **No toque la boquilla cuando está caliente.** Peligro de quemaduras.
- **El enchufe de la pistola de pegar debe coincidir con la toma de corriente. Nunca modifique el enchufe de ningún modo.** Los enchufes no modificados y las tomas de corriente correspondientes reducen el riesgo de descarga eléctrica.
- **No utilice indebidamente el cable para transportar la pistola de pegar, colgarla o desconectar el enchufe de la toma de corriente. Mantenga el cable alejado del calor, el aceite, los cantos vivos y las piezas móviles.** Los cables dañados o enredados aumentan el riesgo de descarga eléctrica.
- **Haga reparar la pistola de pegar solo por una persona cualificada y que utilice únicamente piezas de repuesto originales.** Esto garantiza que se mantenga la seguridad del producto.
- **Después de su uso, coloque la pistola de pegar de modo seguro y deje que se enfríe completamente antes de guardarla.** La boquilla caliente puede causar daños y/o quemaduras.
- **No utilice el cable para desenchufar el enchufe de la toma de corriente.** Mantenga el cable ale-

jado del calor y del aceite. Los cables dañados o enredados aumentan el riesgo de descarga eléctrica.

2. INFORMACIÓN DE LA MÁQUINA

Uso previsto

La pistola de pegar ha sido diseñada para el encendido rápido de materiales limpios, secos y sin grasa con adhesivos termofusibles. Esta herramienta ha sido concebida solo para uso doméstico.

ESPECIFICACIONES TÉCNICAS

Modelo n.º	S_GG501AC
Voltaje	220-240V ~
Frecuencia	50 Hz
Potencia absorbida	25W (70W max.)
Cartuchas para cola	11.2 mm
Peso	ca. 0.24 kg

DESCRIPCIÓN

Fig. A

1. Gatillo
2. Soporte
3. Boquilla
4. Protección térmica de la boquilla

3. FUNCIONAMIENTO

1. Despliegue el soporte (2). Coloque el aparato.
2. Inserte una barra de pegamento en la pistola de pegar por la abertura de la parte trasera.
3. Inserte el enchufe de alimentación en la toma de corriente para encender la pistola de pegar. Espere 3 - 5 segundos a que se caliente la pistola de pegar.
4. Presione el gatillo (1) para soltar el pegamento. La cantidad de presión necesaria puede determinarse mediante pruebas prácticas. Reemplace el cartucho de pegamento cuando note que sale poco pegamento de la pistola.
5. Entre las distintas pasadas de pegamento, coloque la pistola en el soporte (2).
6. Desenchufe el cable de alimentación de la toma de corriente si no va a utilizar la inmediatamente la pistola de pegar.

5. MANTENIMIENTO



Desconecte siempre la máquina de la red eléctrica principal antes de realizar cualquier trabajo de mantenimiento.

Limpie regularmente la carcasa de la máquina

con un paño suave, preferentemente después de cada uso. Compruebe que los orificios de ventilación estén libres de polvo y suciedad. Elimine el polvo persistente utilizando un paño suave humedecido con agua y jabón. No use disolventes tales como gasolina, alcohol, amoníaco, etc. Tales productos químicos pueden dañar los componentes sintéticos.

MEDIOAMBIENTE



Los aparatos eléctricos o electrónicos defectuosos y/o desechados deben recogerse en lugares de reciclado apropiado.

Solo para países de la Comunidad Europea

No elimine las herramientas eléctricas como residuos domésticos. De acuerdo con la Directiva europea 2012/19/CE sobre residuos de aparatos eléctricos y electrónicos, y su transposición a las legislaciones nacionales, las herramientas eléctricas que ya no se utilizan deben recogerse por separado y eliminarse en modo ecológico.

CONDICIONES DE GARANTÍA

Los productos VONROC han sido desarrollados con los más altos estándares de calidad y VONROC garantiza que están exentos de defectos relacionados con los materiales y la fabricación durante el periodo legalmente estipulado, a contar desde la fecha de compra original. En caso de que el producto presente defectos relacionados con los materiales y/o la fabricación durante este periodo, póngase directamente en contacto VONROC.

La presente garantía se excluye en los siguientes casos:

- Si centros de servicios no autorizados han realizado o han intentado realizar reparaciones y/o alteraciones a la máquina.
- Si se ha producido un desgaste normal.
- Si la herramienta ha sido mal tratada o usada en modo impropio, o se ha realizado incorrectamente su mantenimiento.
- Si se han utilizado piezas de repuesto no originales.

La presente constituye la única garantía implícita y explícita que ofrece la compañía. No existen otras garantías explícitas o implícitas que excedan las citadas aquí, incluidas las garantías implícitas de comerciabilidad e idoneidad para una finalidad en especial. VONROC no será considerada responsable en ningún caso por daños incidentales o consecuentes. Los recursos a disposición de los distribuidores se limitan a la reparación o a la sustitución de las unidades o piezas no conformes.

El producto y el manual de usuario están sujetos a variaciones. Las especificaciones pueden variarse sin previo aviso.

1. ISTRUZIONI DI SICUREZZA

Leggere accuratamente gli avvisi di sicurezza, gli avvisi di sicurezza aggiuntivi e le istruzioni. La mancata osservanza degli avvisi di sicurezza e delle istruzioni potrebbe causare scosse elettriche, incendio e/o gravi lesioni. Mantenere gli avvisi di sicurezza e le istruzioni a portata di mano per future consultazioni.

I seguenti simboli sono utilizzati nel presente manuale utente o sul prodotto:



Leggere il manuale per l'utente.



Attenzione: caldo



Indica il rischio di lesioni personali, perdita di vite umane o danni a strumento in caso di mancata osservanza delle istruzioni in questo Manuale.



Rischio di shock elettrico.



Solo per uso interno.



Staccare immediatamente la spina dalla presa di corrente il caso che il cavo venga danneggiato e durante Manutenzione.



Apparecchio di Classe II - Doppio isolamento - Non è necessario il collegamento a terra.



Il prodotto è conforme agli standard pertinenti in materia di sicurezza previsti dalla legislazione Europea.

AVVERTENZE DI SICUREZZA GENERALI PER ELETTROUTENSILI PER USO DOMESTICO

- Questa pistola incollatrice non è destinata all'uso da parte di persone (compresi i bambini) con capacità fisiche, sensoriali o mentali ridotte, o prive di esperienza e conoscenze. Questa pistola incollatrice può essere usata da bambini a partire dagli 8 anni di età e da persone portatrici di handicap fisici, psichici o sensoriali o prive della dovuta esperienza o conoscenza, sempre che siano sorvegliate da una persona responsabile della loro sicurezza e siano stati istruiti in merito all'impiego sicuro della pistola incollatrice e ai relativi pericoli.

Diversamente vi è il pericolo che si verifichino errori di funzionamento e lesioni alle persone.

- **I bambini devono essere sorvegliati.** In questo modo ci si assicura che i bambini non giochino con la pistola incollatrice.
- **Non lasciare che siano i bambini a provvedere alla pulizia e manutenzione della pistola incollatrice senza la supervisione di un adulto.**

ISTRUZIONI DI SICUREZZA AGGIUNTIVE PER LE PISTOLE INCOLLATRICI

- **Non consentire l'uso della pistola incollatrice a persone inesperte o che non abbiano letto le istruzioni d'uso dell'apparecchio.**
- **Prima di ciascun utilizzo dell'unità controllare la pistola incollatrice, il cavo di alimentazione e la spina. Se tali elementi dovessero essere danneggiati non usare la pistola incollatrice. Non aprire mai la pistola incollatrice autonomamente e farla riparare esclusivamente da un tecnico qualificato e solo con ricambi originali.** Pistole incollatrici, cavi e spine danneggiati aumentano il rischio di scossa elettrica.
- **Non lasciare incustodita la pistola incollatrice quando è accesa.**
- **Tenere la pistola incollatrice lontano dall'acqua e dall'umidità.** L'eventuale infiltrazione di acqua all'interno della pistola aumenta il rischio che si verifichi una scossa elettrica.
- **Non toccare l'ugello bollente.** Pericolo di ustioni.
- **La spina della pistola incollatrice deve essere inserita in una presa di corrente idonea. Non modificare la spina in alcun modo.** Per ridurre il rischio di scossa elettrica evitare di modificare le spine e utilizzare sempre le prese di corrente adatte.
- **Non usare il cavo per scopi diversi da quelli previsti e, in particolare, non usarlo per trasportare o per appendere la pistola incollatrice oppure per estrarre la spina dalla presa di corrente. Non avvicinare il cavo di alimentazione a fonti di calore, olio, bordi taglienti o parti in movimento.** Se il cavo di alimentazione è danneggiato o impigliato, il rischio di scossa elettrica aumenta.
- **Fare riparare la pistola incollatrice esclusivamente da personale qualificato e solo impiegando ricambi originali.** In questo modo è possibile salvaguardare la sicurezza del prodotto.

- **Dopo l'uso appoggiare la pistola incollatrice in modo sicuro e attendere che si raffreddi completamente prima di riporla.** L'ugello bollente può causare danni e/o ustioni.
- **Non estrarre la spina dalla presa di corrente tirandola dal cavo. Tenere il cavo lontano da calore e bordi taglienti.** Se il cavo di alimentazione è danneggiato o impigliato, il rischio di scosse elettriche aumenta.

2. INFORMAZIONI RELATIVE ALL'E-LETTROUTENSILE

Uso previsto

La pistola incollatrice è concepita per incollare rapidamente materiali puliti, asciutti e privi di grasso con colla a fusione bollente. Questo apparecchio è destinato esclusivamente all'uso per l'hobbistica in ambiente domestico.

DATI TECNICI

Numero modello	S_GG501AC
Tensione	220-240V ~
Frequenza	50 Hz
Capacità	25W (70W max.)
Cartuccio colla	11.2 mm
Pesog	ca. 0.24 kg

DESCRIZIONE

Fig. A

1. Grilletto
2. Supporto
3. Ugello
4. Protezione termica per l'ugello

3. FUNZIONAMENTO

1. Aprire il supporto pieghevole (2). Appoggiarvi sopra l'apparecchio.
2. Inserire uno stick di colla nella pistola incollatrice attraverso l'apertura posteriore.
3. Inserire la spina nella presa di corrente per accendere la pistola incollatrice. Attendere 3-5 minuti per il riscaldamento della colla e della pistola.
4. Premere il grilletto (1) per espellere la colla. La quantità di pressione necessaria può essere

stabilita compiendo una prova pratica. Sostituire lo stick di colla appena si nota che scarseggia quando viene rilasciata dalla pistola.

5. Tra un'operazione di incollaggio e l'altra appoggiare la pistola incollatrice sul supporto (2).
6. Se non si intende utilizzare la pistola incollatrice per un periodo prolungato scollegare la spina dalla presa di corrente.

4. MANUTENZIONE



Prima di eseguire qualsiasi intervento di manutenzione scollegare sempre la macchina dalla presa di corrente.

Pulire regolarmente il corpo dell'elettROUTENSILE con un panno morbido, preferibilmente dopo ogni uso. Assicurarsi che le prese d'aria siano libere da polvere e sporcizia. Rimuovere lo sporco particolarmente ostinato con un panno morbido inumidito con acqua e sapone. Non utilizzare solventi come benzina, alcol, ammoniaca, ecc. Le sostanze chimiche di questo tipo danneggiano i componenti sintetici.

RISPETTO AMBIENTALE



Le apparecchiature elettriche o elettroniche difettose e/o scartate devono essere raccolte presso gli opportuni siti di riciclaggio.

Solo per i Paesi CE

Non smaltire gli elettROUTENSILI insieme ai rifiuti domestici. Secondo la Direttiva europea 2012/19/EC sui rifiuti delle apparecchiature elettriche ed elettroniche e relativa implementazione nelle normative locali, gli elettROUTENSILI ormai inutilizzabili devono essere raccolti separatamente e smaltiti in modo ecologico.

DEFINIZIONI DELLA GARANZIA

I prodotti VONROC sono sviluppati secondo i più elevati standard di qualità e viene garantita l'assenza di difetti nei materiali e nella manodopera per il periodo contrattuale a partire dalla data di acquisto originale. Qualora il prodotto dovesse subire un guasto qualsiasi durante questo periodo a causa di difetti nei materiali e/o nella manodopera, si prega di contattare direttamente il VONROC.

Le seguenti circostanze sono escluse da questa garanzia:

- Riparazioni e/o modifiche alla macchina sono state eseguite o tentate da centri di assistenza non autorizzati.
- Normale usura.
- L'utensile è stato abusato, utilizzato o mantenuto in modo improprio.
- Sono state utilizzate parti di ricambio non originali

Ciò costituisce l'unica garanzia espressa o implicita fornita dall'azienda. Non esistono altre garanzie espresse o implicite che si estendono oltre il presente documento, ivi comprese le garanzie implicite di commerciabilità e idoneità per uno scopo particolare. In nessun caso VONROC sarà responsabile di eventuali danni incidentali o consequenziali. I rimedi dei rivenditori saranno limitati alla riparazione o sostituzione di unità o parti non conformi.

Il prodotto e il manuale per l'utente sono soggetti a modifiche. I dati tecnici possono essere modificati senza ulteriore notifica.

1. SÄKERHETSANVISNINGAR

Läs de medföljande säkerhetsvarningarna, de kompletterande säkerhetsvarningarna och anvisningarna. Underlåtenhet att följa säkerhetsvarningarna och anvisningarna kan orsaka elstöt, brand och/eller allvarlig skada. Spara säkerhetsvarningarna och anvisningarna som framtida referensmaterial.

Följande symboler används i användarhandboken eller på produkten:



Läs användarhandboken.



Varning: mycket varmt



Anger risk för personskada, dödsfall eller skada på verktyget om anvisningarna i denna handbok inte följs.



Risk för elstöt.



Använd endast inomhus.



Dra omedelbart ur kontakten ur vägguttaget i det fall att sladden skadats och vid underhåll.



Klass II-maskin - dubbel isolering - du behöver ingen jordad kontakt.



Produkten uppfyller gällande säkerhetsnormer i EU-direktiven.

ALLMÄNNA SÄKERHETSANVISNINGAR FÖR ELVERKTYG FÖR HEMANVÄNDNING

- **Denna limpistol är inte avsedd att användas av barn eller personer med nedsatt fysisk eller mental förmåga eller brist på erfarenhet och kunskap. Denna limpistol kan användas av barn i åldern 8 år eller äldre och av personer som har fysiska, sensoriska eller mentala begränsningar eller brist på erfarenhet eller kunskap om en person som är ansvarig för deras säkerhet övervakar dem eller har instruerat dem om hur limmet ska fungera säkert och de förstår de därmed sammanhängande farorna.** Annars finns det risk för driftsfel och personskador.
- **Övervaka barn.** Detta säkerställer att barn inte leker med limpistolen.

- Barn får inte rengöra och utföra underhåll på limpistolen utan tillsyn.

YTTERLIGARE SÄKERHETSANVISNINGAR FÖR LIMPISTOLER

- Låt inte personer som inte har kunskap om limpistolen eller dessa instruktioner använda den.
- Kontrollera limpistolen, kabeln och kontakten före varje användning. Använd inte limpistolen om skador upptäcks. Öppna aldrig limpistolen själv och låt endast en kvalificerad reparatör utföra reparationer med endast identiska reservdelar. Skadade limpistoler, kablar och kontakter ökar risken för elektrisk stöt.
- Lämna inte den ikopplade limpistolen utan uppsikt.
- Håll limpistolen borta från regn och fukt. Vattnen som tränger in i limpistolen ökar risken för elstötar.
- Rör inte vid det varma munstycket. Risk för brännskador.
- Limpistolens nätkontakt måste matcha uttaget. Ändra inte kontakten på något sätt. Icke modifierade kontakter och passande uttag minskar risken för elektrisk stöt.
- Använd inte sladden för att bära limpistolen, hänga upp den eller dra ut kontakten ur uttaget. Håll sladden borta från värme, olja, vassa kanter eller rörliga delar. Skadade eller tilltrasslade sladdar ökar risken för elektrisk stöt.
- Låt reparera limpistolen endast av en kvalificerad reparatör och använd endast originaldelar. Detta säkerställer att verktygets säkerhet upprätthålls.
- Placera limpistolen på ett säkert sätt efter användning och låt den svalna helt innan du lägger undan den. Det heta munstycket kan orsaka skador och/eller brännskador.
- Använd aldrig sladden för att dra ut kontakten ur uttaget. Håll kabeln borta från värme eller olja. Skadade eller tilltrasslade kablar ökar risken för elektrisk stöt.

2. MASKININFORMATION

Avsedd användning

Limpistolen är avsedd för snabblimning av rena, torra och fettfria material med smältlim. Detta verktyg är endast avsett för hemmabruk.

TEKNISKA SPECIFIKATIONER

Modell-nr	S_GG501AC
Spänning	220-240 V ~
Frekvens	50Hz
Ineffekt	25W (70W max.)
Diameter limstift	11,2 mm
Vikt	ca. 0,24 kg

BESKRIVNING

Fig. A

1. Avtryckare
2. Stativ
3. Munstycke
4. Termiskt skydd för munstycke

3. DRIFT

1. Fäll ut stativet (2). Lägg ner apparaten.
2. Sätt in ett limstift i limpistolen via öppningen på baksidan.
3. Sätt i stickkontakten i uttaget för att slå på limpistolen. Vänta 3-5 minuter tills limpistolen värms upp.
4. Tryck på avtryckaren (1) för att frigöra lim. Lagom åtdragning kan bestämmas med praktiska tester. Byt ut limpatronen så fort du märker att lite lim lossnar från pistolen.
5. Låt limpistolen vila på stödstativet (2) mellan individuella limningssteg.
6. Dra ut stickkontakten ur uttaget om du inte tänker använda limpistolen på ett tag.

4. UNDERHÅLL



Stäng alltid av maskinen och ta ut strömkontakten från strömkällan innan rengöring och underhåll.

Rengör maskinens hus regelbundet med en mjuk trasa, helst efter varje gång du använder maskinen. Se till att ventilationsöppningarna är fria från damm och smuts. Ta bort mycket ihållande smuts med en mjuk trasa fuktad med tvållösning. Använd inte lösningsmedel som bensin, alkohol, ammoniak osv. Sådana kemikalier skadar de syntetiska komponenterna.

MILJÖ



Felaktig och/eller kasserad elektrisk eller elektronisk utrustning måste lämnas in på lämpliga återvinningsstationer.

Endast för EU-länder

Kassera inte elverktyg i hushållsavfall. Enligt den europeiska riktlinjen 2012/19/EC om kasserad elektrisk och elektronisk utrustning och dess tillämpning i nationell rätt måste elverktyg som inte längre är användbara samlas in separat och kasseras på ett miljövänligt sätt.

GARANTI

VONROC-produkter är utvecklade enligt högsta kvalitetsstandard och garanteras fria från defekter i både material och utförande under den period som lagen föreskriver från och med inköpsdatumet. Om produkten skulle utveckla fel under denna period på grund av defekt material och/eller utförande, kontakta då VONROC direkt.

Följande omständigheter är undantagna från denna garanti:

- Reparationer och/eller ändringar har gjorts eller försökts utföras på maskinen av obehöriga servicecenter;
- Normalt slitage;
- Verktyget har missbrukats, använts på fel sätt eller underhållits felaktigt;
- Reservdelar som inte är original har använts.

Detta utgör den enda garantin som företaget ger antingen uttryckt eller underförstått. Det finns inga andra garantier uttryckta eller underförstådda som sträcker sig bortom detta, inklusive de underförstådda garantierna för säljbarhet och lämplighet för ett visst syfte. Under inga omständigheter ska VONROC hållas ansvarigt för indirekta skador eller följdskador. Återförsäljarens åtgärder ska begränsas till reparation eller utbyte av avvikande enheter eller delar.

Produkten och användarhandboken kan ändras. Specifikationerna kan ändras utan förvarning.

1. SIKKERHEDSANVISNINGER

Læs de vedlagte sikkerhedsadvarsler, de yderligere sikkerhedsadvarsler og vejledningen. Hvis sikkerhedsadvarselene og vejledningen ikke følges, kan det resultere i elektrisk stød, brand og/eller alvorlige personskader. Gem sikkerhedsadvarselene og vejledningen til fremtidig brug.

Følgende symboler anvendes i brugervejledningen eller på produktet:



Læs brugervejledningen.



Forsigtig: varm



Angiver risiko for personskade, dødsfald eller beskadigelse af værktøjet i tilfælde af manglende overholdelse af anvisningerne i denne vejledning.



Risiko for elektrisk stød.



Kun til indendørs brug.



Træk straks stikket ud af stikkontakten, hvis ledningen bliver beskadiget og under vedligeholdelse.



Klasse II-maskine - Dobbeltisoleret - Du har ikke brug for et jordstik.



Produktet er i overensstemmelse med de gældende sikkerhedsstandarder i EU-direktiverne.

GENERELLE SIKKERHEDSADVARSLER FOR EL-VÆRKTØJER TIL HUSHOLDNINGSBRUG

- **Denne limpistol er ikke beregnet til at blive brugt af børn og personer med fysiske, sensoriske eller mentale begrænsninger eller manglende erfaring eller viden. Denne limpistol kan bruges af børn i alderen 8 år eller derover og af personer, der har fysiske, sensoriske eller mentale begrænsninger eller manglende erfaring eller viden, hvis en person, der er ansvarlig for deres sikkerhed, holder øje med dem eller har instrueret dem i den sikre betjening af limpistolen, og de forstår de dermed forbundne farer.** Ellers er der fare for driftsfejl og personskader.

- **Overvåg børn.** Dette vil sikre, at børn ikke leger med limpistolen.
- **Børn må ikke få lov til at rengøre og vedligeholde limpistolen uden overvågning.**

YDERLIGERE SIKKERHEDSINSTRUKTIONER FOR LIMPISTOLER

- **Lad ikke personer, der ikke er bekendt med limpistolen eller disse instruktioner, betjene enheden.**
- **Før hver brug af enheden bør du kontrollere limpistolen, kablet og stikket. Brug ikke limpistolen, hvis der opdages beskadigelse. Åbn aldrig limpistolen selv, og få kun reparationer udført af en kvalificeret reparatør, der kun bruger identiske reservedele.** Beskadigede limpistoler, kabler og stik øger risikoen for elektrisk stød.
- **Efterlad ikke den tændte limpistol uden opsyn.**
- **Hold limpistolen væk fra regn eller fugt.** Hvis der trænger vand ind i limpistolen, øges risikoen for elektrisk stød.
- **Rør ikke ved den varme dyse.** Fare for forbrændinger.
- **Limpistolens netstik skal stemme overens med stikkontakten. Stikket må aldrig modificeres på nogen måde.** Umodificerede stik og tilsvarende stikkontakter reducerer risikoen for elektrisk stød.
- **Brug ikke ledningen på forkert vis til at bære limpistolen, hænge den op eller til at trække stikket ud af stikkontakten. Hold ledningen væk fra varme, olie, skarpe kanter eller dele i bevægelse.** Beskadigede eller sammenfiltrede ledninger øger risikoen for elektrisk stød.
- **Få kun din limpistol repareret hos en kvalificeret reparatør og kun ved hjælp af originale reservedele.** Dette sikrer, at produktet fortsat er sikkert at bruge.
- **Efter brug skal du lægge limpistolen ned på en sikker måde og lade den køle helt af, inden du pakker den væk.** Den varme dyse kan forårsage beskadigelse og/eller forbrændinger.
- **Brug ikke kablet til at trække stikket ud af stikkontakten. Hold kablet væk fra varme eller olie.** Beskadigede eller sammenfiltrede kabler øger risikoen for et elektrisk stød.

2. MASKINOPLYSNINGER

Tilsigtet brug

Limpistolen er beregnet til hurtigt limning af rene, tørre og fedtfrie materialer med smeltelim. Værktøjet er kun beregnet til hobbybrug eller husholdningsbrug.

TEKNISKE SPECIFIKATIONER

Model nr.	S_GG501AC
Spænding	220-240 V ~
Frekvens	50 Hz
Indgangseffekt	25 W (70 W maks.)
Diameter limstift	11,2 mm
Vægt	ca. 0,24 kg

BESKRIVELSE

Fig. A

1. Afrækker
2. Stander
3. Dyse
4. Termisk beskyttelse til dyse

3. BETJENING

1. Fold standeren ud (2). Sæt apparatet ned.
2. Sæt en limstang ind i limpistolen via åbningen i enden.
3. Sæt strømstikket i stikkontakten for at tænde for limpistolen. Vent 3-5 minutter på at limpistolen varmes op.
4. Tryk på afrækkeren (1) for at frigøre limen. Den påkrævede mængde tryk kan afgøres gennem praktiske tests. Udskift limpatronen så snart du ser, at kun lidt eller ingen lim kommer ud af pistolen.
5. Læg pistolen på den understøttende stander (2) mellem limninger.
6. Fjern strømstikket fra stikkontakten, hvis du ikke påtænker at bruge pistolen inden for det nærmeste stykke tid.

4. VEDLIGEHOLDELSE



Før rengøring og vedligeholdelse skal du altid slukke for maskinen og trække netstikket ud af kontakten.

Rengør maskinbeklædningerne regelmæssigt med en blød klud, helst efter hver anvendelse. Sørg for, at der ikke er støv eller snavs i ventilationsåbningerne. Fjern snavs, der sidder meget godt fast, med en blød klud, der er fugtet i sæbevand. Brug ikke opløsningsmidler, som f.eks. benzin, sprit, ammoniak osv. Kemikalier som disse beskadiger de syntetiske komponenter.

skader eller følgeskader. Forhandlerens afhjælpning er begrænset til reparation eller udskiftning af afvigende enheder eller dele.

Produktet og brugervejledningen er med forbehold for ændringer. Specifikationer kan ændres uden yderligere varsel.

MILJØ



Defekte og/eller bortskaffede elektriske og elektroniske apparater skal afleveres på en passende genbrugsstation.

Kun for lande i EU

Maskinværktøj må ikke bortskaffes sammen med husholdningsaffald. Ifølge EC-direktiv 2012/19/EU om affald af elektrisk og elektronisk udstyr og dets gennemførelse i den nationale lovgivning skal maskinværktøjer, der ikke længere anvendes, afleveres separat og bortskaffes på en miljøvenlig måde.

GARANTI

VONROC-produkter er udviklet til de højeste kvalitetsstandarder og er garanteret fri for defekter i både materialer og udførelse i den periode, der er retsligt angivet fra datoen for det originale køb. Hvis produktet skulle udvikle fejl i denne periode på grund af defekt materiale og/eller udførelse, bedes du kontakte VONROC direkte.

Følgende omstændigheder er udelukket fra denne garanti:

- Uautoriserede servicecentre har foretaget eller gjort forsøg på at foretage reparationer og/eller ændringer på maskinen;
- Normal slitage;
- Værktøjet er blevet misbrugt, brugt forkert eller ikke passende vedligeholdt;
- Der er anvendt ikke-originale reservedele.

Dette udgør den eneste garanti, virksomheden har givet, enten udtrykt eller underforstået. Der er ingen andre garantier, udtrykt eller underforstået, som strækker sig ud over denne, herunder de underforståede garantier for salgbarhed og egnethed til et bestemt formål. Under ingen omstændigheder skal VONROC holdes ansvarlig for tilfældige

1. INSTRUKCJE BEZPIECZEŃSTWA

Przeczytać dołączone ostrzeżenia dotyczące bezpieczeństwa, dodatkowe ostrzeżenia dotyczące bezpieczeństwa oraz instrukcje. Nieprzestrzeganie ostrzeżeń dotyczących bezpieczeństwa oraz instrukcji może prowadzić do porażenia prądem, pożaru i/lub poważnych obrażeń ciała. Zachować ostrzeżenia dotyczące bezpieczeństwa oraz instrukcje na przyszłość.

Następujące symbole są umieszczone w instrukcji obsługi lub na produkcie:



Przeczytać instrukcje obsługi.



Przeostroga: gorąco



Oznacza ryzyko obrażeń ciała, śmierci lub uszkodzenia narzędzia w razie nieprzestrzegania poleceń z instrukcji.



Ryzyko porażenia prądem.



Tylko do użytku w pomieszczeniach.



Styk (wtyczkę) odłączyć od głównego przewodu.



Maszyna klasy II - Podwójna izolacja - Nie trzeba stosować wtyczek z uziemieniem.



Produkt spełnia wymogi odpowiednich norm bezpieczeństwa podanych w dyrektywach UE.

OGÓLNE ZASADY DOTYCZĄCE BEZPIECZEŃSTWA UŻYTKOWANIA ELEKTRONARZĘDZI W GOSPODARSTWIE DOMOWYM

- Ten pistolet do klejenia nie jest przeznaczony do użytku przez osoby (w tym dzieci) o ograniczonych zdolnościach fizycznych, sensorycznych lub umysłowych bądź też nieposiadające doświadczenia i wiedzy. Ten pistolet do klejenia może być używany przez dzieci w wieku od 8 lat i osoby o ograniczonych zdolnościach fizycznych, sensorycznych lub umysłowych bądź też nieposiadające doświadczenia i wiedzy wyłącznie pod nadzorem osoby odpowiadającej za ich bezpieczeństwo lub po poinstruowaniu przez tę osobę w zakresie bezpiecznej obsługi

pistoletu do klejenia i zrozumieniu związanych z tym zagrożeń. W przeciwnym razie istnieje ryzyko błędnej obsługi i obrażeń ciała.

- **Pilnować dzieci.** Pozwoli to zapewnić, by dzieci nie bawiły się pistoletem do klejenia.
- Dzieciom nie wolno zezwalać czyścić i konserwować pistoletu do klejenia bez nadzoru.

DODATKOWE INSTRUKCJE DOTYCZĄCE BEZPIECZEŃSTWA DLA PISTOLETÓW DO KLEJENIA

- **Nie zezwalać osobom niezaznajomionym z pistoletem do klejenia lub niniejszą instrukcją obsługiwać pistoletu do klejenia.**
- **Przed każdym użyciem sprawdzić pistolet do klejenia, kabel i wtyczkę. W przypadku stwierdzenia uszkodzenia nie używać pistoletu do klejenia. Nigdy samodzielnie nie otwierać pistoletu do klejenia, a naprawy zlecać wyłącznie odpowiednio wykwalifikowanym osobom korzystającym wyłącznie z części zamiennych identycznych z oryginalnymi.** Uszkodzone pistolety do klejenia, kable i wtyczki zwiększają ryzyko porażenia prądem.
- **Nie pozostawiać włączonego pistoletu do klejenia bez nadzoru.**
- **Chronić pistolet do klejenia przed deszczem i wilgocią.** Przedostanie się wody do pistoletu do klejenia zwiększa ryzyko porażenia prądem.
- **Nie dotykać gorącej dyszy.** Ryzyko poparzenia.
- **Wtyczka sieciowa pistoletu do klejenia musi pasować do gniazdka sieciowego. Nigdy w żaden sposób nie modyfikować wtyczki.** Niemodyfikowane wtyczki i pasujące do nich gniazdka zmniejszają ryzyko porażenia prądem.
- **Nie używać kabla do przenoszenia pistoletu do klejenia, nie wieszać urządzenia na kablu ani nie wyciągać wtyczki z gniazdka za kabel.** Trzymać kable z dala od gorąca, oleju, ostrych krawędzi i ruchomych części. Uszkodzone lub splątane kable zwiększają ryzyko porażenia prądem.
- **Naprawy pistoletu do klejenia zlecać wyłącznie odpowiednio wykwalifikowanym osobom korzystającym wyłącznie z części zamiennych identycznych z oryginalnymi.** Zapewni to zachowanie bezpieczeństwa produktu.
- **Po użyciu odłożyć pistolet do klejenia w bezpieczny sposób i poczekać na jego całkowite ostygnięcie przed schowaniem.** Gorąca dysza

może spowodować uszkodzenia i/lub poparzenia.

- **Nie ciągnąć za kabel w celu odłączenia wtyczki od gniazdka zasilania.** Chronić kabel przed gorącym i olejem. Uszkodzone lub splątane kable.

2. INFORMACJE O MASZYNI

Przeznaczenie

Pistolet do klejenia jest przeznaczony do szybkiego sklejania za pomocą klejów topliwych materiałów czystych, suchych i oczyszczonych ze środków smarnych. Narzędzie jest przeznaczone wyłącznie do użytku amatorskiego w domu.

DANE TECHNICZNE

Nr modelu	S_GG501AC
Napięcie	220-240V ~
Częstotliwość	50 Hz
Pobór mocy	25W (70W max.)
Średnica kleju w szyfcie	11.2 mm
Masa	ca. 0.24 kg

OPIS

Rys. A

1. Spust
2. Stojak
3. Dysza
4. Osłona termiczna dyszy

3. OBSŁUGA

1. Rozłożyć stojak (2). Odstawić urządzenie.
2. Włożyć szyft kleju przez otwór z tyłu urządzenia.
3. Włożyć wtyczkę zasilania do gniazdka w celu włączenia pistoletu do klejenia. Odczekać 3-5 minut na rozgrzanie pistoletu do klejenia.
4. Wcisnąć spust (1) w celu wypuszczenia kleju. Wymagany nacisk można określić, wykonując próby praktyczne. Wymienić szyft kleju niezwłocznie po zauważeniu, że z pistoletu uwalniane jest mało kleju albo klej zupełnie nie wypływa.
5. Opierać pistolet na stojaku (2) w przerwach między wykonywaniem klejenia.

6. Wyjąć wtyczkę sieciową z gniazdka, jeśli nie planuje się używać urządzenia przez jakiś czas.

4. KONSERWACJA



Przed rozpoczęciem czyszczenia i konserwacji zawsze wyłączać maszynę i wyjąć wtyczkę zasilania sieciowego z gniazdka.

Czyścić obudowę maszyny regularnie miękką ściereczką, najlepiej po każdym użyciu. Dopilnować, aby otwory wentylacyjne były wolne od pyłu, kurzu i zabrudzeń. Usuwać odporne zabrudzenia miękką ściereczką zwilżoną mydlinami. Nie używać żadnych rozpuszczalników, takich jak benzyna, alkohol, amoniak itp. Takie substancje chemiczne spowodują uszkodzenie części z tworzyw sztucznych.

SRODOWISKO



Uszkodzone i/lub niepotrzebne urządzenia elektryczne lub elektroniczne podlegają zbiórce w odpowiednich punktach recyklingu.

Tylko kraje WE

Nie wyrzucać elektronarzędzi wraz z odpadami z gospodarstw domowych. Zgodnie z dyrektywą 2012/19/WE dotyczącą zużytych urządzeń elektrycznych i elektronicznych oraz jej wdrożeniem do prawodawstwa krajowego, elektronarzędzia, które już nie nadają się do użytku, podlegają oddzielnej zbiórce oraz utylizacji w sposób przyjazny dla środowiska.

GWARANCJA

Produkty VONROC są wytwarzane zgodnie z najwyższymi standardami jakości i producent udziela gwarancji na wady materiałowe i wady wykonania na okres wymagany prawem, licząc od dnia zakupu. Jeśli wystąpi usterka produktu w tym okresie spowodowana wadą materiałową i/lub wadą wykonania, proszę bezpośrednio skontaktować się ze sprzedawcą VONROC.

Następujące okoliczności powodują unieważnienie gwarancji:

- Przeprowadzono naprawy lub modyfikacje narzędzia w serwisie innym lub autoryzowany lub podjęto ich próbę;

- Normalne zużycie nie jest objęte gwarancją;
- Narzędzie było używane niezgodnie z przeznaczeniem, źle z nim się obchodzono lub było nieprawidłowo konserwowane;
- Użyto części zamiennych innych niż oryginalne.

Niniejsza gwarancja to wyłączna gwarancja producenta i nie obowiązują żadne inne wyrażone ani dorozumiane gwarancje. Nie obowiązują żadne inne wyrażone ani dorozumiane gwarancje o zakresie przekraczającym niniejszą gwarancję, co obejmuje dorozumiane gwarancje przydatności do sprzedaży i przydatności do określonego celu. W żadnym przypadku firma VONROC nie ponosi odpowiedzialności za straty przypadkowe lub wynikowe. Zadośćuczynienie sprzedawcy jest ograniczone do naprawy lub wymiany niezgodnych urządzeń lub części.

Produkt i instrukcja obsługi podlegają zmianom. Dane techniczne podlegają zmianom bez uprzedzenia.

1. INSTRUCȚIUNI DE SIGURANȚĂ

Citiți avertizările de siguranță, avertizările de siguranță suplimentare și instrucțiunile. Nerespectarea avertizărilor de siguranță poate cauza producerea de electrocutări, incendii și/sau răniri grave. Păstrați avertizările de siguranță și instrucțiunile pentru referințe viitoare.

În manualul de utilizare sau pe produs se utilizează următoarele simboluri:



Citiți manualul de utilizare.



Precauție: suprafață fierbinte



Indică riscul de rănire personală, pierderea vieții sau deteriorarea sculei în cazul în care nu se respectă instrucțiunile din acest manual.



Pericol de electrocutare.



Destinat numai utilizării în interior.



Deconectați imediat ștecherul de la rețeaua electrică în cazul în care cablul este deteriorat și în timpul întreținerii.



Mașină clasa II - Izolație dublă - Nu aveți nevoie de o priză împământată.



Produsul este în conformitate cu standardele de siguranță aplicabile din directivele europene.

AVERTISMENTE GENERALE DE SIGURANȚĂ PENTRU UNELTELE ELECTRICE DE UZ CASNIC

- Acest pistol de lipit nu este destinat utilizării de către copii și persoane cu limitări fizice, senzoriale sau mentale sau lipsă de experiență sau cunoștințe. Acest pistol de lipit poate fi utilizat de copii cu vârsta de 8 ani sau mai mult și de persoane care au limitări fizice, senzoriale sau mentale sau lipsă de experiență sau cunoștințe în cazul în care o persoană responsabilă de siguranța lor le supraveghează sau le-a instruit în utilizarea sigură a pistolului și înțeleg pericolele asociate. În caz contrar, există pericolul de erori de funcționare și de rănire.

- **Supravegheați copiii.** Acest lucru va asigura că copiii nu se joacă cu pistolul de lipit.
- **Copiiiilor nu trebuie să li se permită să curețe și să efectueze întreținerea pistolului de lipit fără supraveghere.**

INSTRUCȚIUNI SUPLIMENTARE DE SIGURANȚĂ PRIVIND PISTOALELE DE LIPIT

- **Nu le permiteți persoanelor care nu sunt familiarizate cu pistolul de lipit sau cu aceste instrucțiuni să utilizeze aparatul.**
- **Înainte de fiecare utilizare a aparatului, verificați pistolul de lipit, cablul și ștecherul. Dacă se constată daune, nu utilizați pistolul de lipit. Nu deschideți niciodată pistolul de lipit și reparațiile trebuie să fie executate numai de către o persoană calificată care utilizează numai piese de schimb identice.** Pistoalele de lipit, cablurile și ștecherurile deteriorate cresc riscul de electrocutare.
- **Nu lăsați pistolul de lipit pornit nesupravegheat.**
- **Țineți pistolul de lipit departe de ploaie sau umezeală.** Pătrunderea apei în pistolul de lipit crește riscul de electrocutare.
- **Nu atingeți duza fierbinte.** Pericol de arsuri.
- **Ștecherul pistolului de lipit trebuie să corespundă prizei. Nu modificați niciodată în nici un fel mufele.** Ștecherurile nemodificate și prizele compatibile vor reduce riscul de electrocutare.
- **Nu folosiți cablul pentru a transporta pistolul de lipit, a-l decupla sau pentru a scoate ștecherul din priză. Țineți cablul de alimentare ferit de căldură, ulei, suprafețe ascuțite sau obiecte care se mișcă.** Cablurile distruse sau încurcate cresc riscul de electrocutare.
- **Solicitați repararea pistolului de lipire numai de către persoane calificate și folosind numai piese de schimb originale.** Acest lucru va asigura păstrarea caracterului sigur al produsului.
- **După utilizare, așezați pistolul de lipit în siguranță și lăsați-l să se răcească complet înainte de al depozita.** Duza fierbinte poate provoca daune și / sau arsuri.
- **Nu folosiți cablul pentru a scoate ștecherul din priză. Păstrați cablul ferit de căldură sau ulei.** Cablurile deteriorate sau încurcate cresc riscul electrocutării.

2. INFORMAȚII CU PRIVIRE LA MAȘINĂ

Domeniul de utilizare

Pistolul de lipit este destinat lipirii rapide a materialelor curate, uscate și fără grăsimi cu adezivi topiți la cald. Această unealtă este realizată doar pentru o utilizare casnică.

SPECIFICAȚII TEHNICE

Nr. model	S_GG501AC
Tensiune	220-240 V ~
Frecvență	50Hz
Puterea de alimentare	25W (70W max.)
Diametru baton adeziv	11,2 mm
Greutate	ca. 0,24 kg

DESCRIERE

Fig. A

1. Declanșator
2. Suport
3. Duză
4. Protecție termică pentru duză

3. OPERAREA

1. Rabatați suportul (2). Puneți aparatul jos.
2. Introduceți baghetă de adeziv în pistolul de lipit prin deschiderea din spate.
3. Introduceți fișa de alimentare în priză pentru a porni pistolul de lipit. Așteptați 3-5 minute pentru ca adezivul și pistolul de adeziv să se încălzească.
4. Apăsăți trăgaciul (1) pentru a elibera adezivul. Cantitatea de presiune necesară poate fi determinată prin teste practice. Înlocuiți cartușul de adeziv imediat ce observați că din pistol iese puțin sau deloc adeziv.
5. Așezați pistolul pe suportul de susținere (2) între două rânduri de lipire individuale.
6. Scoateți ștecherul de la priză dacă nu intenționați să îl utilizați pentru o perioadă de timp.

4. ÎNȚREȚINEREA



Înainte de curățare și întreținere, opriți alimentarea electrică a aparatului și deconectați fișa cablului de alimentare de la priza de rețea.

Curățați regulat carcasa cu o cârpă moale, de preferat după fiecare utilizare. Curățați fantele de aerisire de praf și murdărie. Îndepărtați murdăria persistentă cu o cârpă moale înmuiată în clăbuci de săpun. Nu folosiți solvenți precum benzină, alcool, amoniac, etc. Astfel de substanțe chimice vor deteriora componentele sintetice.

MEDIU



Aparatele electrice sau electronice deteriorate și/sau defecte trebuie colectate în locurile de reciclare corespunzătoare.

Numai pentru țările din CE

Nu aruncați echipamentele acționate electric împreună cu gunoiul menajer. Conform Indicației europene 2012/19/CE pentru echipamente electrice și electronice uzate și a implementării sale la nivel național, echipamentele acționate electric scoase din uz trebuie colectate separat și evacuate într-o manieră ecologică.

GARANȚIE

Produsele VONROC sunt realizate la cele mai înalte standarde de calitate și sunt garantate în privința materialelor și a manoperei pentru întreaga perioadă de utilizare în garanție, începând cu data achiziției. În cazul în care produsul prezintă defecțiuni în perioada de garanție din cauza materialului defect și/sau a manoperei, contactați direct VONROC.

Următoarele circumstanțe sunt excluse de la această garanție:

- Reparațiile sau modificările care realizate sau care s-au încercat a fi efectuate de centre de service neautorizate;
- Uzura în condiții normale de utilizare;
- Unealta care a fost abuzată, utilizată într-un mod neglijent sau întreținută în mod inadecvat;
- Folosirea unor piese de schimb neoriginale.

Aceasta acoperă garanția companiei, explicită sau implicită. Nu există alte garanții explicite sau implicite care să se extindă dincolo de cele indicate aici, incluzând garanțiile, vandabilitatea sau adecvarea pentru un anumit scop. În nicio situație, VONROC nu este responsabil pentru daunele incidentale sau consecvențiale. Remedierile dealerilor sunt limitate la repararea sau înlocuirea unităților sau pieselor neconforme.

Produsul și manualul de utilizare pot suferi modificări. Specificațiile se pot modifica fără notificare prealabilă.

1. INSTRUÇÕES DE SEGURANÇA

Leia os avisos de segurança fornecidos, os avisos de segurança adicionais e as instruções. O não cumprimento dos avisos de segurança e das instruções pode resultar em choque eléctrico, incêndio e/ou ferimentos graves. Guarde os avisos de segurança e as instruções para referência futura.

Os seguintes símbolos são utilizados no manual do utilizador ou no produto:



Leia o manual do utilizador.



Cuidado: está quente



Indica o risco de ferimentos, morte ou danos na ferramenta se as instruções indicadas neste manual não forem seguidas.



Risco de choque eléctrico.



Apenas para utilização em interiores.



Durante a manutenção e se o cabo ficar danificado, retire a ficha de imediato da tomada de rede.



Máquina de classe II - Isolamento duplo - Não é necessário uma ficha com ligação à terra.



O produto está em conformidade com as normas de segurança aplicáveis nas directivas europeias.

AVISOS DE SEGURANÇA GERAIS PARA FERRAMENTAS ELÉCTRICAS PARA USO DOMÉSTICO

- **Esta pistola de cola não foi concebida para ser utilizada por crianças e pessoas com capacidades físicas, sensoriais ou mentais reduzidas ou com falta de experiência e conhecimento. Esta pistola de cola pode ser utilizada por crianças com 8 ou mais anos de idade ou por pessoas com capacidades físicas, sensoriais ou mentais limitadas ou falta de experiência ou conhecimentos se a pessoa responsável pela sua segurança supervisioná-las ou se tiverem recebido instruções sobre o funcionamento**
- **seguro da pistola de cola e compreendem os riscos associados.** Caso contrário, há o risco de falhas de funcionamento e ferimentos.
- **Supervisione as crianças.** Isto garante que as crianças não brinquem com a pistola de cola.
- **As crianças não podem limpar e efectuar a manutenção na pistola de cola sem supervisão.**

INSTRUÇÕES DE SEGURANÇA ADICIONAIS PARA PISTOLAS DE COLA

- **Não permita que pessoas não familiarizadas com a pistola de cola ou estas instruções utilizem o dispositivo.**
- **Antes de cada utilização da unidade, verifique a pistola de cola, o cabo e a ficha. Se detectar danos, não utilize a pistola de cola. Nunca abra a pistola de cola. Se for necessário reparar a pistola, peça a um técnico de reparação qualificado para fazê-lo. Devem ser utilizadas peças sobresselentes idênticas.** As pistolas de cola, cabos e fichas danificados aumentam o risco de choque eléctrico.
- **Se a pistola de cola estiver ligada, não a deixe sem supervisão.**
- **Mantenha a pistola de cola afastada de chuva ou humidade.** A penetração de água na pistola de cola aumenta o risco de choque eléctrico.
- **Não toque no bocal quente.** Risco de queimaduras.
- **A ficha de alimentação da pistola de cola deve encaixar corresponder na tomada de parede. Nunca modifique, de forma alguma, a ficha.** As fichas e tomadas correspondentes não modificadas reduzem o risco de choque eléctrico.
- **Não utilize o cabo de maneira abusiva para transportar a pistola de cola, não a pendure e não puxe a ficha da tomada. Mantenha o cabo afastado de fontes de calor, óleo, extremidades afiadas ou peças móveis.** Cabos danificados ou enrolados aumenta o risco de choque eléctrico.
- **A pistola de cola só deve ser reparada por um técnico de reparação qualificado e utilizar apenas peças sobresselentes originais.** Desta forma, é garantida a segurança do produto.
- **Depois de utilizar a pistola de cola, coloque de maneira segura e aguarde até arrefecer por completo antes de armazená-la.** O bocal quente pode causar danos e/ou queimaduras.
- **Não utilize o cabo para puxar a ficha da tomada de parede. Mantenha o cabo afastado de fontes**

de calor ou óleo. Cabos danificados ou enrolados aumentam o risco de choque eléctrico.

2. INFORMAÇÕES SOBRE A MÁQUINA

Utilização pretendida

A pistola de cola é concebida para colagem rápida de materiais limpos, secos e sem gordura com colas termoplásticas. A ferramenta é concebida apenas para fins recreativos em casa.

ESPECIFICAÇÕES TÉCNICAS

Modelo n.º	S_GG501AC
Tensão	220-240 V ~
Frequência	50 Hz
Alimentação	25 W (máx. 70 W)
Diâmetro do tubo de cola	11,2 mm
Peso	cerca de 0,24 kg

DESCRIÇÃO

Fig. A

1. Gatilho
2. Suporte
3. Bocal
4. Protecção térmica do bocal

3. FUNCIONAMENTO

1. Dobre o suporte (2). Coloque o equipamento no chão.
2. Insira um tubo de cola na pistola de cola através da abertura na parte de trás.
3. Insira a ficha de alimentação na tomada para ligar a pistola de cola. Aguarde 3 a 5 minutos até a pistola de cola aquecer.
4. Carregue no gatilho (1) para libertar a cola.
A quantidade de pressão necessária pode ser determinada por um teste. Substitua o cartucho de cola assim que reparar que sai pouca cola da pistola.
5. Coloque a pistola na base de suporte (2) entre cada utilização da cola.
6. Retire a ficha de alimentação da tomada se não utilizá-la durante um período prolongado.

4. MANUTENÇÃO



Antes de efectuar a limpeza e a manutenção, desligue sempre a máquina e retire a ficha de alimentação da tomada de corrente.

Limpe a carcaça da máquina com regularidade com um pano macio, de preferência após cada utilização. Certifique-se de que as aberturas de ventilação não têm pó ou sujidade. Retire a sujidade muito persistente com um pano macio humedecido com água de sabão. Não utilize solventes, como gasolina, álcool, amoníaco, etc. Este tipo de produtos químicos danificam os componentes sintéticos.

AMBIENTE



Os equipamentos eléctricos ou electrónicos defeituosos e/ou eliminados devem ser recolhidos em locais de reciclagem adequados.

Apenas para os países da CE

Não elimine as ferramentas eléctricas em conjunto com os resíduos domésticos. De acordo com a directiva europeia 2012/19/CE sobre resíduos de equipamentos eléctricos e electrónicos e a respectiva implementação na legislação nacional, as ferramentas eléctricas que já não sejam utilizadas devem ser recolhidas em separado e eliminadas de maneira ecológica.

GARANTIA

Os produtos da VONROC são desenvolvidos de acordo com os padrões de qualidade mais elevados e não apresentam quaisquer defeitos em termos de materiais e mão-de-obra em relação ao período estipulado por lei, cujo início é a partir da data de compra original. Se o produto apresentar qualquer falha durante este período devido a qualquer defeito de material e/ou de mão-de-obra, contacte a VONROC directamente.

As seguintes circunstâncias estão excluídas desta garantia:

- Se forem efectuadas ou tentadas quaisquer reparações e/ou alterações na máquina por centros de assistência não autorizados;
- Desgaste normal;

- Se a ferramenta foi utilizada de maneira abusiva, indevida ou a manutenção for efectuada de maneira incorrecta;
- Se forem utilizadas peças sobresselentes não originais.

Isto constitui a única garantia feita pela empresa, de maneira expressa ou implícita. Não existem quaisquer outras garantias expressas ou implícitas que se prolonguem, incluindo as garantias implícitas de comercialização e adequação para fins específicos. A VONROC não será, em nenhuma circunstância, responsável por danos incidentais ou indirectos. As soluções do fornecedor estão limitadas à reparação ou substituição de unidades ou peças que não estejam em conformidade.

O equipamento e o manual do utilizador estão sujeitos a alterações sem aviso prévio. As especificações podem ser alteradas sem aviso prévio.

1. BIZTONSÁGI UTASÍTÁSOK

Olvassa el az összes mellékelt biztonsági figyelmeztetést. A figyelmeztetések és utasítások be nem tartása áramütéshez, tűz keletkezéséhez vagy akár súlyos személyi sérüléshez vezethet. Őrizze meg a biztonsági figyelmeztetéseket és utasításokat későbbre is.

A használati útmutatóban és a terméken a következő jelölésekkel találkozhat:



Olvassa el a használati útmutatót.



Vigyázat: forró felület



A jelen útmutató utasításainak be nem tartása esetén balesetveszély, életveszély vagy a szerszám károsodásának veszélyét jelöli.



Áramütés veszélye.



Csak beltéri használatra.



A vezeték sérülése esetén és karbantartásakor azonnal válassza le a csatlakozódugót a hálózati áramellátásról.



II. érintésvédelmi osztályú gép – kettős szigetelés: földelés nélküli csatlakozójelzőről is használható.



A termék megfelel az európai irányelvek releváns biztonsági követelményeinek.

ÁLTALÁNOS BIZTONSÁGI FIGYELMEZTETÉSEK A HÁZTARTÁSI HASZNÁLATÚ ELEKTROMOS SZERSZÁMOKRA VONATKOZÓAN

- A ragasztópisztoly nem alkalmas gyermekek és fizikai, érzékszervi vagy szellemi fogyatékkal élők, illetve kellő tapasztalattal vagy ismeretekkel nem rendelkező személyek általi használatra. A ragasztópisztolyt 8 éves vagy annál idősebb gyermekek, valamint fizikai, érzékszervi vagy szellemi fogyatékkal élők, illetve kellő tapasztalattal vagy ismerettel nem rendelkező személyek akkor használhatják, ha a biztonságukért felelős személy felügyeli őket, vagy eligazította őket a ragasztópisztoly biztonságos használatával kapcsolatban, és megértették

a vele járó veszélyeket. Egyéb esetben fennáll a működési hibák és sérülések veszélye.

- **Felügyelje a gyermekeket.** Ezzel biztosíthatja, hogy a gyermekek ne játsszanak a ragasztópisztollyal.
- **Gyermekek felügyelet nélkül nem végezhetnek el a ragasztópisztoly tisztítását és karbantartását.**

TOVÁBBI BIZTONSÁGI UTASÍTÁSOK A RAGASZTÓPISZTOLYOKRA VONATKOZÓAN

- **Ne engedje, hogy az eszközt olyan személyek kezeljék, akik nem ismerik a ragasztópisztolyt vagy a jelen használati utasítást.**
- **A készülék minden egyes használata előtt ellenőrizze a ragasztópisztolyt, a kábelt és a csatlakozódugót. Ha sérülést észlel, ne használja a ragasztópisztolyt. Soha ne nyissa fel saját kezűleg a ragasztópisztolyt, és a javításokat csak szakképzett szerelővel, kizárólag az eredetinek megfelelő cserealkatrészek felhasználásával végeztesse el. A sérült ragasztópisztoly, kábel és csatlakozódugó növeli az áramütés veszélyét.**
- **Ne hagyja felügyelet nélkül a bekapcsolt ragasztópisztolyt.**
- **Tartsa esőtől és nedvességtől védve a ragasztópisztolyt.** Ha víz jut a ragasztópisztolyba, az növeli az áramütés veszélyét.
- **Ne érjen a forró fúvókához.** Égési sérülés veszélye.
- **A ragasztópisztoly csatlakozódugója a hálózati csatlakozóaljzat kialakításának megfelelő legyen. Soha ne módosítsa a csatlakozódugót semmilyen módon.** Az eredeti (értsd: módosítás nélküli) dugók és megfelelő hálózati aljzatok használatával mérsékelhető az áramütés veszélye.
- **Ne használja a vezetéket a ragasztópisztoly hordozására, felakasztására vagy a csatlakozódugó konnektorból való kihúzására. Tartsa távol a vezetéket hőforrásoktól, olajtól, hegyes élektől és mozgó alkatrészekről.** A sérült vagy megtekeredett kábelek növelik az elektromos áramütés veszélyét.
- **A ragasztópisztolyt csak szakképzett szerelővel és csak eredeti cserealkatrészekkel javíttassa.** Ez biztosítja, hogy a termék továbbra is biztonságos marad.
- **Használat után biztonságosan tegye le a ragasztópisztolyt, és hagyja teljesen kihűlni,**

mielőtt elcsomagolná. A forró fúvóka sérüléseket és/vagy égési sérüléseket okozhat.

- **Ne használja a kábelt a csatlakozódugó konnektorból való kihúzására. Tartsa hőtől, olajtól védve a kábelt.** A sérült vagy megtekeredett kábelek növelik az áramütés veszélyét.

2. A GÉP ISMERTETÉSE

Rendeltetésszerű használat

A ragasztópisztoly tiszta, száraz és zsírmentes anyagok hot-melt (magas hőmérsékleten olvadó) ragasztóval történő, gyors ragasztására használható. A szerszám kizárólag otthoni használatra, hobbi célra szolgál.

MŰSZAKI ADATOK

Modellazonosító	S_GG501AC
Feszültség	220–240 V ~
Frekvencia	50 Hz
Felvett teljesítmény	25 W (max. 70 W)
Ragasztórúd átmérője	11,2 mm
Súly	kb. 0.24 kg

LEÍRÁS

„A” ábra

1. Indítókapcsoló
2. Állvány
3. Fúvóka
4. Hővédelem a fúvókához

3. KEZELÉS

1. Hajtsa ki az állványt (2). Tegye le a készüléket.
2. Helyezzen egy ragasztórudat a ragasztópisztolyba a hátulján található nyíláson keresztül.
3. A ragasztópisztoly bekapcsolásához dugja be a hálózati csatlakozódugót a konnektorbába. Várjon 3–5 percet, amíg a ragasztópisztoly felmelegszik.
4. Nyomja meg az indítókapcsolót (1) a ragasztó kinyomásához. A szükséges nyomást próbateszteléssel tudja meghatározni. Cseréljen ragasztópatront, ha azt észleli, hogy a pisztolyból nem vagy csak kevés ragasztó jön.
5. Az egyes ragasztások között támassza a pisztolyt a tartóállványra (2).

6. Húzza ki a hálózati csatlakozódugót a konnektorból, ha egy ideig nem kívánja használni.

4. KARBANTARTÁS



Tisztítás és karbantartás előtt mindig kapcsolja ki a gépet, és húzza ki a hálózati csatlakozódugót.

A gép burkolatát rendszeresen, lehetőleg minden használat után törölje át puha ronggyal. Ügyeljen arra, hogy a szellőzőnyílások portól és szennyeződéstől mentesek legyenek. Makacs szennyeződésekhez használjon szappanos vízzel átitatott ruhát. Oldószert, benzint, alkoholt, ammóniát stb. ne használjon. Ezek a vegyszerek kárt tesznek a szintetikus részekben.

KÖRNYEZETVÉDELEM



A hibás vagy már feleslegessé vált elektromos, elektronikus készülékeket az ezzel foglalkozó gyűjtőpontokon kell leadni.

Csak EU országokban

Elektromos szerszámokat ne dobjon a háztartási hulladékba. Az elektromos és elektronikai hulladékokra vonatkozó, 2012/19/EU európai irányelv és annak a nemzeti törvénykezésbe történő átültetése értelmében az elhasználdott elektromos készülékeket külön kell gyűjteni és környezetbarát módon kell kiselejtezni.

JÓTÁLLÁS

A VONROC termékei a legmagasabb minőségi normák szerint készülnek, és az eredeti vásárlás napjától számított, törvényileg előírt időtartamig garantáljuk, hogy anyag- és gyártási hibáktól mentesen fognak működni. Ha a terméken ezen időszak alatt bármilyen hiba jelentkezik anyag- és/vagy gyártási hiba miatt, kérjük, forduljon közvetlenül a VONROC forgalmazójához.

A jelen garancia nem érvényes a következő körülmények egyikére sem:

- Nem hivatalos szervizközpontok javítást vagy módosítást végeztek (vagy megkíséreltek javítást vagy módosítást végezni) a gépen;
- Normál elhasználódás és kopás;

- A szerszámot szabálytalanul vagy nem rendeltetésszerűen használták, vagy a karbantartása nem volt megfelelő;
- Nem eredeti pótalkatrészeket használtak.

A jelen garancia a vállalat által (akár kifejezetten, akár hallgatólagosan) biztosított kizárólagos garancia. Nem biztosítunk olyan egyéb garanciákat (sem kifejezett, sem hallgatólagos garanciákat, beleértve az értékesíthetőségre és az adott célra való alkalmasságra vonatkozó hallgatólagos garanciákat is), amelyek a jelen garancia hatókörén túlmutatnak. A VONROC semmilyen esetben sem felelős semmilyen járulékos vagy következményes kárért. A kereskedők jogorvoslata a nem megfelelő készülékek vagy alkatrészek javítására vagy cseréjére korlátozódnak.

A termék és a használati útmutató változtatásának jogát fenntartjuk. A műszaki adatok előzetes bejelentés nélkül változhatnak.

1. BEZPEČNOSTNÍ POKYNY

Přečtěte si přiložené bezpečnostní výstrahy, dodatečné bezpečnostní výstrahy a bezpečnostní pokyny. Nebudete-li dodržovat tyto bezpečnostní výstrahy a pokyny, může dojít k úrazu elektrickým proudem, k vzniku požáru nebo k vážnému zranění. Uschovejte tyto bezpečnostní výstrahy a pokyny pro budoucí použití.

V této uživatelské příručce a na tomto výrobku jsou použity následující symboly:



Přečtěte si uživatelskou příručku.



Pozor: horké



Upozorňuje na nebezpečí zranění osob, ztráty života nebo poškození nářadí, nebudou-li dodržovány pokyny uvedené v tomto návodu.



Nebezpečí úrazu elektrickým proudem.



Není určeno pro venkovní použití.



Okamžitě vytáhněte zástrčku ze sítě v případě poškození kabelu a před zahájením údržby.



Výrobek třídy II – Dvojitá izolace – Není nutné použít uzemňovací vodiče.



Tento výrobek je vyroben v souladu s platnými bezpečnostními normami, které jsou uvedeny ve směrnících EU.

ZÁKLADNÍ BEZPEČNOSTNÍ VAROVÁNÍ PRO ELEKTRICKÁ NÁŘADÍ POUŽÍVANÁ V DOMÁCNOSTI

- **Tato tavná pistole není určena pro použití dětmi a osobami se sníženými fyzickými, smyslovými nebo duševními schopnostmi, ani osobami s nedostatečnými zkušenostmi a znalostmi. Tuto tavnou pistoli mohou používat děti starší 8 let a osoby, které mají fyzické, smyslové nebo duševní omezení nebo nedostatek zkušeností a znalostí, pokud na ně osoba, která odpovídá za jejich bezpečnost, řádně dohlíží nebo pokud je instruovala o bezpečném použití této tavné pistole a pokud tyto osoby chápou nebezpečí**

související s jejím použitím. Nebude-li dodržen tento pokyn, hrozí nebezpečí nesprávného použití a zranění.

- **Dávejte pozor na děti.** Musíte zajistit, aby si děti s touto tavnou pistolí nehrály.
- **Děti nesmí čistit ani provádět údržbu tavné pistole bez dozoru.**

DALŠÍ BEZPEČNOSTNÍ POKYNY PRO TAVNÉ PISTOLE

- **Nedovolte osobám, které nejsou seznámeny s touto tavnou pistolí nebo s těmito pokyny, aby toto zařízení používaly.**
- **Před každým použitím této jednotky zkontrolujte tavnou pistoli a její napájecí kabel i se zástrčkou. Zjistíte-li jakékoliv poškození, tuto tavnou pistoli nepoužívejte. Nikdy nerozebírejte tuto tavnou pistoli sami a svěřte její opravy pouze kvalifikovanému opraváři, který bude používat pouze identické náhradní díly.** Poškozené tavné pistole, kabely a zástrčky zvyšují riziko úrazu elektrickým proudem.
- **Nenechávejte zapnutou tavnou pistoli bez dozoru.**
- **Nevystavujte tuto tavnou pistoli dešti ani působení vlhkosti.** Vniknutí vody do této tavné pistole zvyšuje riziko úrazu elektrickým proudem.
- **Nedotýkejte se horké hubice.** Riziko popálení.
- **Zástrčka napájecího kabelu této tavné pistole musí odpovídat síťové zásuvce. Zástrčku nikdy žádným způsobem neupravujte.** Neupravené zástrčky a odpovídající zásuvky budou snižovat riziko úrazu elektrickým proudem.
- **Nepoužívejte napájecí kabel k přenašení této tavné pistole, nezavěšujte ji za tento kabel, ani za kabel netahejte při vypořádání zástrčky ze zásuvky. Dbejte na to, aby tento kabel nepřecházel přes horké a mastné povrchy, ani přes ostré hrany, a aby se nedostal do kontaktu s pohyblivými díly.** Poškozené nebo zamotané kabely zvyšují riziko úrazu elektrickým proudem.
- **Svěřte opravu vaší tavné pistole pouze kvalifikovanému opraváři, který bude používat pouze originální náhradní díly.** Tak bude zajištěn bezpečný provoz i údržba tohoto výrobku.
- **Po použití skladujte tuto tavnou pistoli bezpečným způsobem a před uložením do obalu ji nechejte zcela vychladnout.** Horká hubice může způsobit poškození anebo popálení.
- **Nikdy netahejte za napájecí kabel, abyste vypořídali zástrčku ze zásuvky. Udržujte napájecí**

kabel mimo horké nebo mastné plochy. Poškozené nebo zamotané kabely zvyšují riziko úrazu elektrickým proudem.

2. INFORMACE O ZAŘÍZENÍ

Zamýšlené použití

Tato tavná pistole je určena pro rychlé spojování čistých, suchých a nemastných materiálů pomocí tavného lepidla. Toto nářadí je určeno pouze pro použití v domácnosti.

TECHNICKÉ ÚDAJE

Model č.	S_GG501AC
Napětí	220 - 240 V
Frekvence	50 Hz
Příkon	25 W (max. 70 W)
Průměr tavné tyčinky	11,2 mm
Hmotnost	asi 0,24 kg

POPIS

Obr. A

1. Spoušť
2. Stojánek
3. Hubice
4. Tepelný ochranný kryt hubice

3. POUŽITÍ

1. Vyklopte stojánek (2). Položte do něj tavnou pistoli.
2. Přes otvor v zadní části zasuněte do tavné pistole tavnou tyčinku.
3. Zasuňte zástrčku napájecího kabelu do síťové zásuvky, aby se tavná pistole zapnula. Počkejte 3 až 5 minut, dokud se tavná pistole nenahřeje.
4. Stiskněte spoušť (1), aby došlo k vytlačení lepidla. Potřebnou tlačnou sílu můžete určit praktickou zkouškou. Vložte novou tavnou tyčinku, jakmile zaznamenáte, že z tavné pistole nevychází žádné lepidlo.
5. Mezi jednotlivými lepicími úkony odkládejte tuto tavnou pistoli na stojánek (2).
6. Nebudete-li tavnou pistoli určitou dobu používat, vypojte zástrčku napájecího kabelu tavné pistole ze síťové zásuvky.

4. ÚDRŽBA



Před čištěním a prováděním údržby nářadí vždy vypněte a vypojte zástrčku napájecího kabelu ze síťové zásuvky.

Pravidelně čistěte kryt zařízení jemným hadříkem, ideálně po každém použití. Ujistěte se, že nejsou větrací otvory zaneseny prachem nebo jinými nečistotami. Odolnější nečistoty odstraňte pomocí jemného hadříku navlhčeného v mýdlové pěně. Nepoužívejte žádná rozpouštědla, jako je benzín, líh, čpavek atd. Takové chemické látky mohou způsobit poškození dílů z umělé hmoty.

OCHRANA ŽIVOTNÍHO PROSTŘEDÍ



Poškozená a likvidovaná elektrická nebo elektronická zařízení musí být odevzdána ve sběrných dvorech, které jsou určeny pro tento účel.

Pouze pro země EU

Nevyhazujte elektrická nářadí do běžného domácího odpadu. Podle evropské směrnice 2012/19/EC týkající se likvidace elektrických a elektronických zařízení a její implementace do vnitrostátního práva, musí být nepoužívaná elektrická nářadí shromažďována odděleně a jejich likvidace musí být provedena tak, aby nedošlo k ohrožení životního prostředí.

ZÁRUKA

Výrobky VONROC jsou vyvíjeny v souladu s požadavky norem na nejvyšší kvalitu a je zaručeno, že po dobu platné záruky, která začíná běžet dnem původního nákupu, nebudou na těchto výrobcích žádné vady materiálu, ani vady způsobené špatným dílenským zpracováním. Dojde-li během tohoto období k závadě v důsledku vady materiálu nebo dílenského zpracování, kontaktujte přímo firmu VONROC.

Z této záruky jsou vyloučeny následující případy:

- Opravy nebo úpravy tohoto zařízení byly provedeny nebo byly provedeny pokusy o jejich provedení v neautorizovaných servisech;
- Běžné opotřebení;
- Toto zařízení bylo nesprávně použito, nevhodně použito nebo nebyla prováděna jeho správná údržba;

- Byly použity neoriginální náhradní díly.

Výše uvedené představuje jedinou záruku poskytovanou společností, ať už výslovnou nebo předpokládanou. Neexistují žádné další záruky, výslovné ani nebo předpokládané, které přesahují rámec zde uvedeného, včetně předpokládaných záruk prodejnosti a vhodnosti pro určitý účel. VONROC v žádném případě neodpovídá za jakékoliv náhodné nebo následné škody. Opravné prostředky prodejců se omezují výhradně na opravu nebo výměnu nevyhovujících jednotek nebo dílů.

Na tomto výrobku a v tomto návodu mohou být prováděny změny. Technické údaje mohou být změněny bez předchozího upozornění.

1. GUVENLİK TALİMATLARI

Ekteki güvenlik uyarılarını, ilave güvenlik uyarılarını ve talimatları okuyun. Güvenlik uyarılarını ve talimatları izlememek elektrik çarpması, yangın ve/veya ciddi yaralanma ile sonuçlanabilir. Güvenlik uyarılarını ve talimatları gelecekte referans olması için saklayın.

Aşağıdaki semboller kullanıcı kılavuzunda veya ürün üzerinde kullanılmaktadır:



Kullanıcı kılavuzunu okuyun.



Dikkat: sıcak



Bu kılavuzdaki talimatlara uymama durumunda bedensel yaralanma, can kaybı veya alete hasar riskini belirtir.



Elektrik çarpması riski.



Yalnızca kapalı mekan kullanımı.



Sebeke kablosu temizlik ve bakım sırasında hasar görürsebeke fi sini hemen prizden çıkarın.



Sınıf II makine- Cift İzolasyon - Topraklanmış prize ihtiyacınız yok.



Urun, Avrupa yonergelerinde belirtilen, yururlukteki güvenlik standartlarına uygundur.

EVDE KULLANILAN ELEKTRİKLİ EL ALETLERİ İÇİN GENEL GÜVENLİKUYARILARI

- Bu tutkal tabancası, çocuklar ve fi ziksel, duyuşal veya zihinsel kısıtlamaları olan veya deneyim veya bilgi eksikliği bulunan kişiler tarafından kullanılmak üzere tasarlanmamıştır. Bu tutkal tabancası güvenliklerinden sorumlu bir kişinin kontrolü altında veya kendilerine tutkalın emniyetli bir şekilde çalıştırılması konusunda talimat verilmiş ve ürünün kullanımına eslik edebilecek tehlikeler konusunda bilgi sahibi olmuslarsa, 8 yaşından büyük çocuklar ve fi ziksel, duyuşal veya zihinsel kısıtlamaları olan veya deneyim ya da bilgi eksikliği bulunan kişiler tarafından kullanılabilir. Aksi takdirde, çalıştırma hataları ve yaralanma tehlikesi mevcuttur.

- **Çocuklara dikkat edin.** Bu, çocukların tutkal tabancasıyla oynamamalarını sağlayacaktır.
- **Çocukların tutkal tabancasını gözetimsiz temizlemesine ve üzerinde bakım yapmasına izin verilmemelidir.**

TUTKAL TABANICALARI İÇİN EK GÜVENLİK TALİMATLARI

- **Tutkal tabancasının kullanımına veya bu cihazı çalıştırma talimatlarına asına olmayan kişilerin kullanımına izin vermeyin.**
- **Ünitenin her kullanımı öncesinde, tutkal tabancasını, kabloyu ve fi si kontrol edin. Hasar tespit edilirse, tutkal tabancasını kullanmayın. Tutkal tabancasını asla kendiniz açmayın ve onarımların yalnızca orijinal yedek parçaları kullanan kalifi ye bir tamir personeli tarafından gerçekleştirilmesini sağlayın.** Hasar görmüş tutkal tabancaları, kablolar ve fi sler elektrik çarpması riskini artırır.
- **Tutkal tabancasını çalıştırma düğmesine basılı durumda denetimsiz bırakmayın.**
- **Tutkal tabancasını yağmurdan veya nemden uzak tutun.** Tutkal tabancasına su girmesi, elektrik çarpması riskini artırır.
- **Sıcak ağız kısmına dokunmayın.** Yanık tehlikesi.
- **Tutkal tabancasının fi si prize uygun olmalıdır. Fisi, hiçbir şekilde modifi ye etmeyin.** Modifi ye edilmemiş fi sler ve buna uygun prizler, elektrik çarpması riskini azaltır.
- **Tutkal tabancasını tasımak, bir yere asmak veya aleti prizden çekmek için kabloyu kullanmayın. Kabloyu ısı, yağ, keskin kenarlar ya da hareketli parçalardan uzak tutun.** Hasar görmüş ya da dolasmış kablolar, elektrik çarpması riskini artırır.
- **Tutkal tabancanızı yalnızca kalifi ye bir tamir elemanı tarafından ve sadece orijinal yedek parçalar kullanarak tamir ettirin.** Bu, ürün güvenliğinin korunmasını sağlayacaktır.
- **Kullandıktan sonra, tutkal tabancasını güvenli bir şekilde yerleştirin ve kutusuna koymadan önce tamamen soğumasını bekleyin.** Sıcak ağız kısmı, hasara ve/veya yanıklara neden olabilir.
- **Fisi prizden çıkarmak için kabloyu kullanmayın. Kabloyu yüksek ısıdan veya yağdan uzak tutun.** Hasar görmüş ya da dolasmış kablolar, elektrik çarpması riskini artırır.

2. MAKİNE BİLGİSİ

Kullanım amacı

Tutkal tabancası, temiz, kuru ve gres içermeyen malzemelerin sıcakta eriyen yapıştırıcılarla hızlı bir şekilde yapıştırılması için tasarlanmıştır. Bu alet sadece evde hobi kullanımı için tasarlanmıştır.

TEKNİK SPESİFİKASYONLAR

Model No.	S_GG501AC
Sebeke voltajı	220-240V ~
Sebeke frekansı	50 Hz
Güç girişi	25W (70W max.)
Çap tutkal çubuğu	11.2 mm
Ağırlık	ca. 0.24 kg

ACIKLAMA

Sekil A

1. Tetik
2. Altlık
3. Ağız
4. Ağız için ısı koruyucu

3. MONTAJ

1. Altlığı (2) katlayın. Aleti yere koyun.
2. Tutkal tabancasına arkadaki açıklıktan bir tutkal çubuğu yerleştirin.
3. Tutkal tabancasını çalıştırmak için elektrik fi sini prize takın. Tutkal tabancasının ısınması için 3-5 dakika bekleyin.
4. Tutkalı serbest bırakmak için tetige (1) basın. Gereken basınç miktarı uygulama testleriyle belirlenebilir. Tabancadan herhangi bir tutkal serbest kaldığını fark eder etmez tutkal kartusunu degistirin.
5. Yapıştırma işlemleri arasında tabancayı destek altlığına (2) yerleştirin.
6. Bir süre kullanmayı düşünmüyorsanız aletin fi sini prizden çekin.

4. BAKIM



Temizlik ve bakımdan önce her zaman makineyi kapatın ve şebeke fişini şebeke den çıkarın.

Makine kaplamalarını yumuşak bir bezle, tercihen her kullanımdan sonra düzenli olarak temizleyin.

Havalandırma deliklerinin toz ve kirden arınmış olduğundan emin olun. Çok inatçı kirleri sabun kopuğuy-le ıslatılmış yumuşak bir bezle çıkarın. Benzin, alkol, amonyak vs. gibi çözücü maddeleri kullanmayın. Bunlar gibi kimyasallar sentetik bileşenlere zarar verecektir.

CEVRE



Arızalı ve/veya atılmış elektrikli veya elektronik ekipmanların uygun geri dönüşüm konularında toplanması gerekir.

Yalnızca AT ülkeleri için

Elektrikli aletleri evsel atık olarak atmayın. Atık Elektrikli ve Elektronik Donanım için Avrupa İlkeleri 2012/19/EU'ya ve bunun yerel hukuk çerçevesinde uygulamasına göre, artık kullanılamaz olan elektrikli aletler ayrı olarak toplanmalı ve çevre dostu bir yolla imha edilmelidir.

GARANTİ

VONROC ürünleri yüksek kalite standartları doğrultusunda geliştirilmiştir ve ilk satın alımdan itibaren kanunen belirlenen süre boyunca materyal ve işçilik açısından kusursuz olacağı garanti edilmektedir. Bu süre zarfında, kusurlu materyal ve/veya işçilikten dolayı urunde herhangi bir arıza meydana gelmesi durumunda, doğrudan VONROC iletişim kurun.

Takip eden durumlar bu garanti kapsamı dışındadır:

- Yetkisiz servis merkezleri tarafından yapılan veya yapılmaya teşebbüs edilen onarım ve/veya değişiklikler.
- Normal aşınma ve eskime.
- Cihazın kötü ve yanlış kullanılması veya cihaza yanlış bakım yapılması.
- Orijinal olmayan yedek parçaların kullanılması

Bu, şirket tarafından acık ya da zımni verilmiş tek garantiyi oluşturur. Belirli bir amaç için ticarete elverişlilik ve uygunluğun zımni garantileri dahil dış görünüşünün ötesine uzanan acık veya zımni başka hiçbir garanti yoktur. VONROC herhangi bir arızı veya dolaylı zarardan hiçbir halukarda sorumlu olmayacaktır. Bayilerin getireceği çözümler uygunsuz birimlerin veya parçaların onarımı veya değiştirilmesiyle sınırlı olacaktır.

Urun ve kullanıcı kılavuzu değişikliğe tabidir. Spesifikasyonlar başka bir uyarı olmaksızın değiştirilebilir.



DECLARATION OF CONFORMITY S_GG501AC - GLUE GUN

- (EN) We declare under our sole responsibility that this product is in conformity with directive 2011/65/EU of the European parliament and of the council of 8 June on the restriction of the use of certain hazardous substances in electrical and electronic equipment is in conformity and accordance with the following standards and regulations:
- (DE) Der Hersteller erklärt eigenverantwortlich, dass dieses Produkt der Direktive 2011/65/ EU des Europäischen Parlaments und des Rats vom 8. Juni 2011 über die Einschränkung der Anwendung von bestimmten gefährlichen Stoffen in elektrischen und elektronischen Geräten entspricht. den folgenden Standards und Vorschriften entspricht:
- (NL) Wij verklaren onder onze volledige verantwoordelijkheid dat dit product voldoet aan de conform Richtlijn 2011/65/EU van het Europees Parlement en de Raad van 8 juni 2011 betreffende beperking van het gebruik van bepaalde gevaarlijke stoffen in elektrische en elektronische apparatuur en in overeenstemming is met de volgende standaarden en reguleringen:
- (FR) Nous déclarons sous notre seule responsabilité que ce produit est conforme aux standards et directives suivants: est conforme à la Directive 2011/65/EU du Parlement Européen et du Conseil du 8 juin 2011 concernant la limitation d'usage de certaines substances dangereuses dans l'équipement électrique et électronique.
- (ES) Declaramos bajo nuestra exclusiva responsabilidad que este producto cumple con las siguientes normas y estándares de funcionamiento: se encuentra conforme con la Directiva 2011/65/UE del Parlamento Europeo y del Consejo de 8 de junio de 2011 sobre la restricción del uso de determinadas sustancias peligrosas en los equipos eléctricos y electrónicos.
- (IT) Dichiariamo, sotto la nostra responsabilità, che questo prodotto è conforme alle normative e ai regolamenti seguenti: è conforme alla Direttiva 2011/65/UE del Parlamento Europeo e del Consiglio dell'8 giugno 2011 sulla limitazione dell'uso di determinate sostanze pericolose nelle apparecchiature elettriche ed elettroniche.
- (SV) Vi försäkrar under vårt eget ansvar att denna produkt överensstämmer med Europaparlamentets och rådets direktiv 2011/65/EU av den 8 juni om begränsning av användningen av vissa farliga ämnen i elektrisk och elektronisk utrustning och är i överensstämmelse och enlighet med följande standarder och föreskrifter:
- (DA) Vi erklærer under eget ansvar, at dette produkt er i overensstemmelse med Europa-Parlamentets og Rådets direktiv 2011/65/EU af 8. juni om begrænsning af brugen af visse farlige stoffer i elektrisk og elektronisk udstyr og overholder og er i overensstemmelse med følgende standarder og regler:
- (PL) Deklarujemy na własną odpowiedzialność, że ten produkt spełnia wymogi zawarte w następujących normach i przepisach: jest zgodny z Dyrektywą 2011/65/UE Parlamentu Europejskiego i Rady z dnia 8 czerwca 2011 r. w sprawie ograniczenia stosowania niektórych niebezpiecznych substancji w sprzęcie elektrycznym i elektronicznym.
- (RO) Declarăm sub responsabilitatea exclusivă că acest produs este în conformitate cu Directiva 2011/65/EU a Parlamentului și a Consiliului European din 8 iunie privind restricționarea utilizării anumitor substanțe periculoase în echipamentele electrice și electronice și în conformitate cu următoarele standarde și reglementări:
- (PT) Declaramos, sob nossa exclusiva responsabilidade, que este produto está em conformidade com a directiva 2011/65/UE do Parlamento Europeu e com a do conselho de 8 de Junho sobre a restrição da utilização de determinadas substâncias perigosas em equipamento eléctrico e electrónico está em conformidade e de acordo com as seguintes normas e regulamentações:
- (HU) Kizárólagos felelősségünk tudatában kijelentjük, hogy ez a termék megfelel az Európai Parlamentnek és a Tanácsnak az egyes veszélyes anyagok elektromos és elektronikus berendezésekben való alkalmazásának korlátozásáról szóló 2011/65/EU irányelvének (2011. június 8.), valamint a következő szabványoknak és jogszabályoknak:
- (CS) Prohlašujeme na svou výhradní odpovědnost, že tento výrobek splňuje požadavky směrnice 2011/65/EU Evropské rady a parlamentu ze dne 8. června, která se týká omezení používání určitých nebezpečných látek v elektrických a elektronických zařízeních, a splňuje také všechny požadavky následujících norem a předpisů:
- (TR) Tek sorumlusu biz olmak üzere bu ürünün Avrupa Parlamentosunun 2011/65/EU ve 8 Haziran 2011 tarihli konseyin elektrikli ve elektronik ekipmanlarda belirlenmiş tehlikeli malzeme kullanımının kısıtlanması hakkındaki talimatları ile birliktе аşаğıda belirlenen standart ve yönergelere uygun ve uyumlu olduğunu beyan ederiz:

EN60335-1, EN60335-2-45, EN55014-1, EN55014-2, EN61000-3-2, EN61000-3-3, EN62233, 2014/30/EU, 2014/35/EU, 2011/65/EU, 2012/19/EU

Zwolle, 01-03-2022

H.G.F Rosberg
CEO

VONROC • Lingenstraat 6 • 8028 PM Zwolle • The Netherlands



VONROC®
BUILD YOUR FUTURE

©2022 VONROC
WWW.VONROC.COM

2203-02