



VONROC®

BUILD YOUR FUTURE

SCARIFIER AERATOR SA501AC



EN Original Instructions	07	DA Oversættelse af den originale brugsanvisning	64
DE Übersetzung Der Originalbetriebsanleitung	12	PL Tłumaczenie instrukcji oryginalnej	72
NL Vertaling van de oorspronkelijke gebruiksaanwijzing	21	RO Traducere a instrucțiunilor originale	80
FR Traduction de la notice originale	30	PT Tradução do manual original	88
ES Traducción del manual original	39	HU Az eredeti használati utasítás fordítása	97
IT Traduzione delle istruzioni originali	48	CS Překlad původního návodu	105
SV Översättning av bruksanvisning i original	57	BG Превод от оригиналните инструкции	113

D

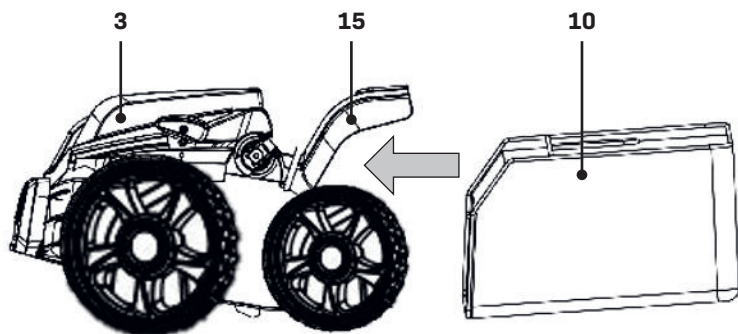

E

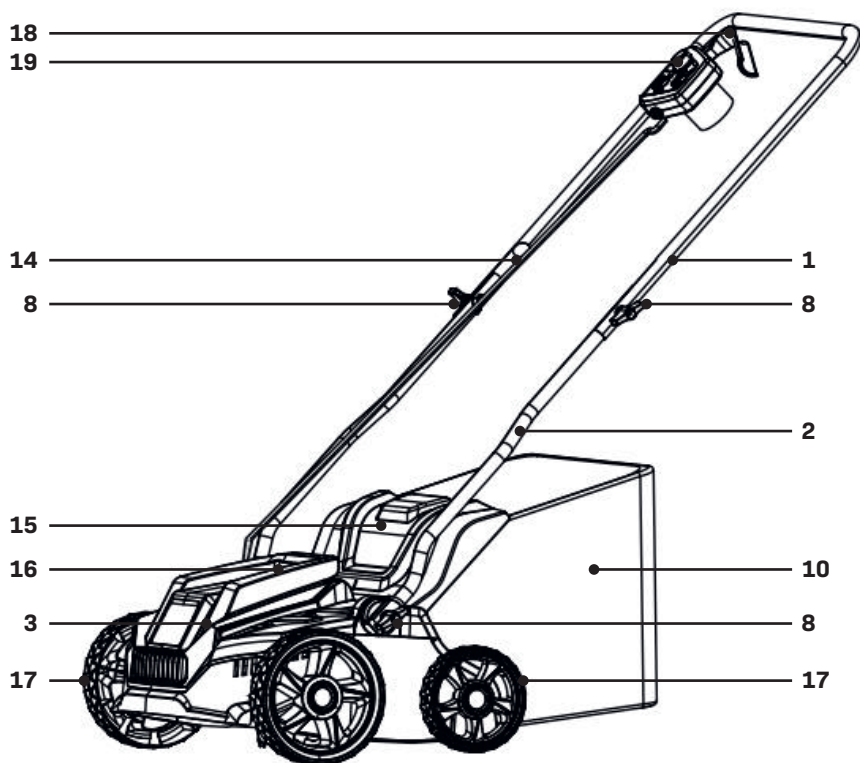

F

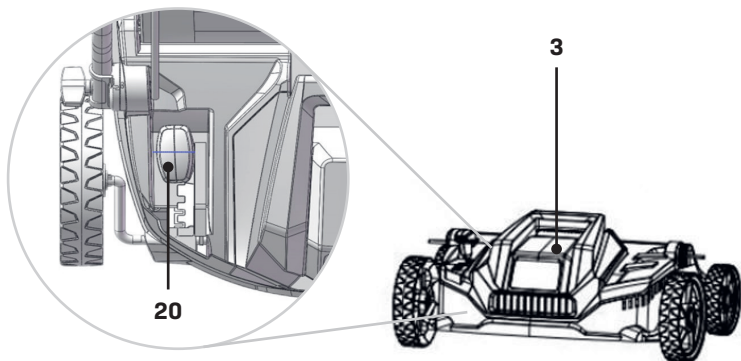

G1

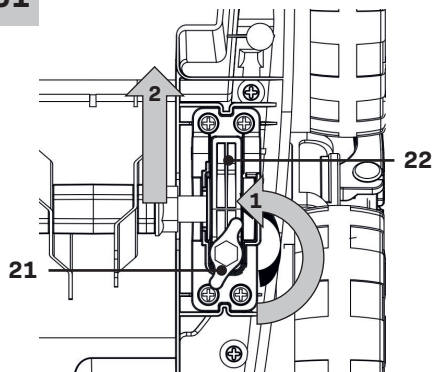

G2

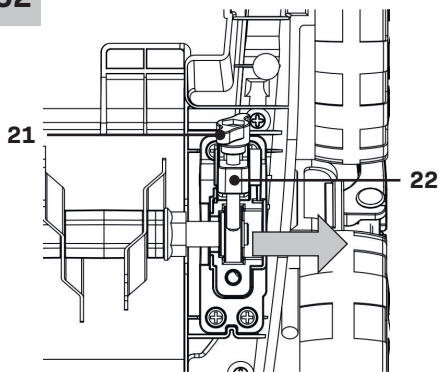

H

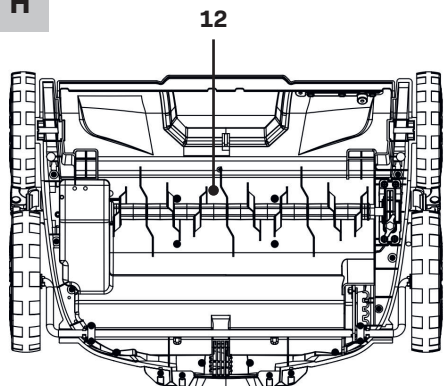

I

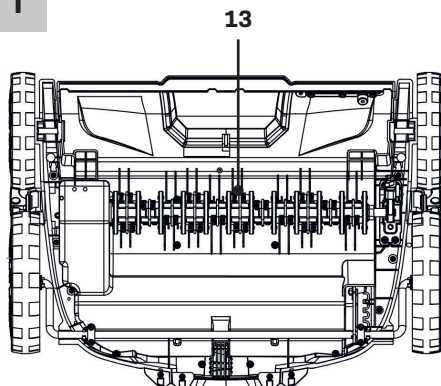

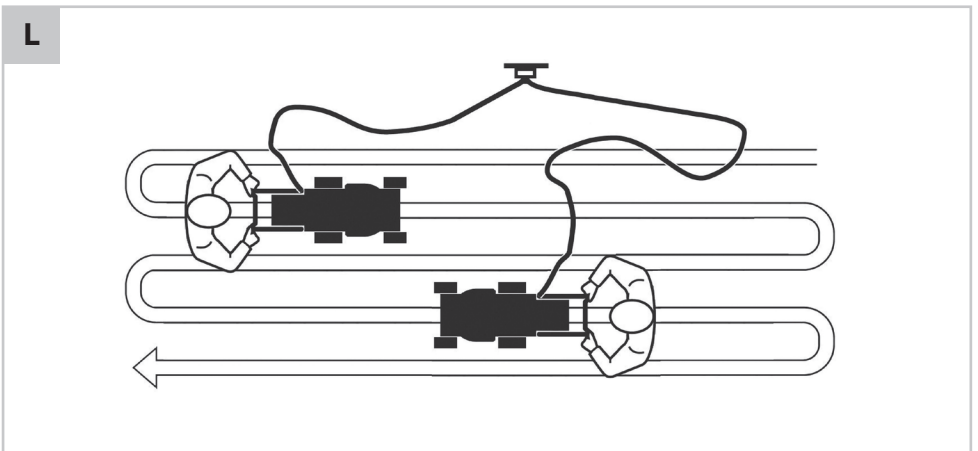
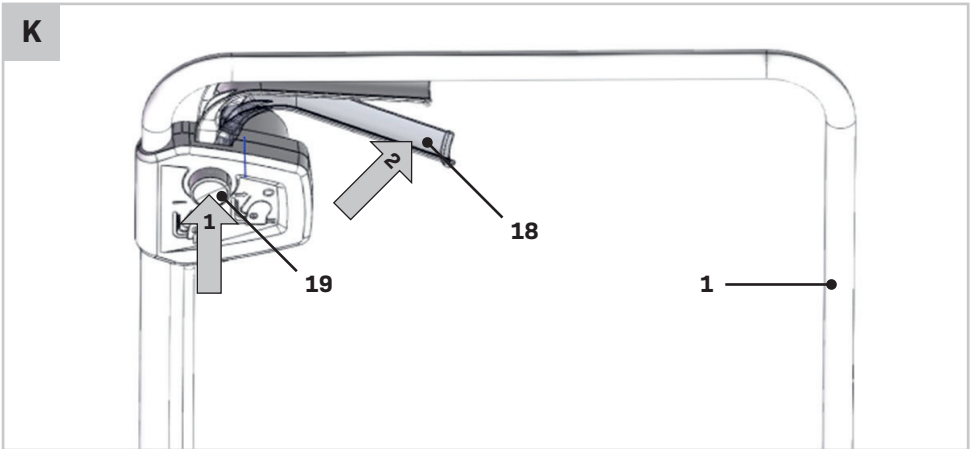
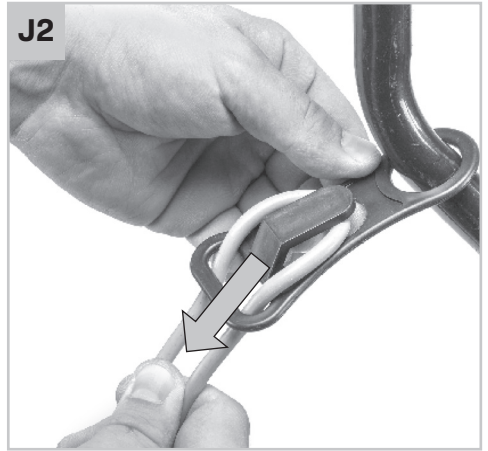
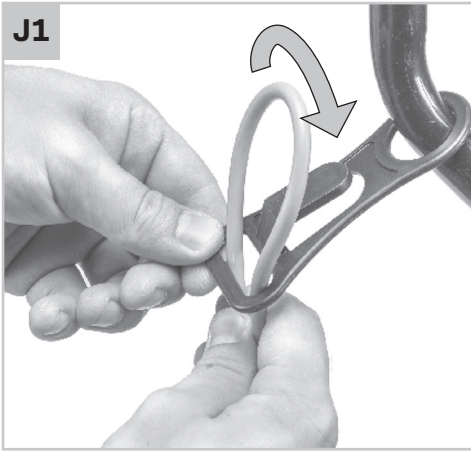

1. SAFETY INSTRUCTIONS

Read the enclosed safety warnings, the additional safety warnings and the instructions. Failure to follow the safety warnings and the instructions may result in electric shock, fire and/or serious injury. Save the safety warnings and the instructions for future reference.

The following symbols are used in the user manual or on the product:



Read the user manual.



Denotes risk of personal injury, loss of life or damage to the tool in case of non-observance of the instructions in this manual.



Risk of electric shock.



Wear hearing protection.



Wear eye protection.



Caution: Do not touch rotating blades. Sharp blade(s). Beware of severing toes or fingers. Keep bystanders, especially children and pets, at a distance greater than 10m.



Wait until all machine components have completely stopped before touching them. The blades continue to rotate after the machine is switched off, a rotating blade can cause injury.



Keep the powercord away from the cutting blades.



Remove plug from mains before maintenance, adjusting, cleaning or if the cord is entangled or damaged.



Do not use in the rain or leave the mower outdoors while it is raining.



Make sure that bystanders are not injured by foreign objects being thrown away.



Warning: Keep a safe distance to the product when operating.



Carefully check the area where the tool is to be used for wildlife and pets. Wildlife and pets may be injured while the machine is in operation. Thoroughly check the working area and remove any stones, sticks, wires, bones and foreign objects. When using the machine, ensure that no wildlife, pets or small tree stumps are hidden in the dense grass.



Double insulated for additional protection.



Conforms to all relevant European Directives.



Do not dispose of the product in unsuitable containers.



The guaranteed sound power level LWA = 96 dB(A).

GENERAL POWER TOOL SAFETY WARNINGS



WARNING! Read all safety warnings and all instructions. Failure to follow the warnings and instructions may result in electric shock, fire and/or serious injury.

Save all warnings and instructions for future reference. The term “power tool” in the warnings refers to your mains-operated (corded) power tool or battery-operated (cordless) power tool.

1) Work area safety

- a) **Keep the work area clean and well lit.** Cluttered or dark areas invite accidents.
- b) **Do not operate power tools in explosive atmospheres, such as in the presence of flammable liquids, gases or dust.** Power tools create sparks which may ignite the dust or fumes.
- c) **Keep children and bystanders away while operating a power tool.** Distractions can cause you to lose control.

2) Electrical safety

- a) **Power tool plugs must match the outlet. Never modify the plug in any way. Do not use any adapter plugs with earthed (grounded) power tools.** Unmodified plugs and matching outlets will reduce risk of electric shock.

- b) **Avoid body contact with earthed or grounded surfaces, such as pipes, radiators, ranges and refrigerators.** There is an increased risk of electric shock if your body is earthed or grounded.
 - c) **Do not expose power tools to rain or wet conditions.** Water entering a power tool will increase the risk of electric shock.
 - d) **Do not abuse the cord. Never use the cord for carrying, pulling or unplugging the power tool. Keep cord away from heat, oil, sharp edges or moving parts.** Damaged or entangled cords increase the risk of electric shock.
 - e) **When operating a power tool outdoors, use an extension cord suitable for outdoor use.** Use of a cord suitable for outdoor use reduces the risk of electric shock.
 - f) **If operating a power tool in a damp location is unavoidable, use a residual current device (RCD) protected supply.** Use of an RCD reduces the risk of electric shock.
- 3) Personal safety**
- a) **Stay alert, watch what you are doing and use common sense when operating a power tool. Do not use a power tool while you are tired or under the influence of drugs, alcohol or medication.** A moment of inattention while operating power tools may result in serious personal injury.
 - b) **Use personal protective equipment. Always wear eye protection.** Protective equipment such as dust mask, non-skid safety shoes, hard hat, or hearing protection used for appropriate conditions will reduce personal injuries.
 - c) **Prevent unintentional starting. Ensure the switch is in the off-position before connecting to power source and/or battery pack, picking up or carrying the tool.** Carrying power tools with your finger on the switch or energising power tools that have the switch on invites accidents.
 - d) **Remove any adjusting key or wrench before turning the power tool on.** A wrench or a key left attached to a rotating part of the power tool may result in personal injury.
 - e) **Do not overreach. Keep proper footing and balance at all times.** This enables better control of the power tool in unexpected situations.
 - f) **Dress properly. Do not wear loose clothing or jewellery. Keep your hair, clothing and gloves away from moving parts.** Loose clothes, jewellery or long hair can be caught in moving parts.
 - g) **If devices are provided for the connection of dust extraction and collection facilities, ensure these are connected and properly used.** Use of dust collection can reduce dust related hazards.
 - h) **Do not let familiarity gained from frequent use of tools allow you to become complacent and ignore tool safety principles.** A careless action can cause severe injury within a fraction of a second.
- 4) Power tool use and care**
- a) **Do not force the power tool. Use the correct power tool for your application.** The correct power tool will do the job better and safer at the rate for which it was designed.
 - b) **Do not use the power tool if the switch does not turn it on and off.** Any power tool that cannot be controlled with the switch is dangerous and must be repaired.
 - c) **Disconnect the plug from the power source and/or the battery pack from the power tool before making any adjustments, changing accessories, or storing power tools.** Such preventive safety measures reduce the risk of starting the power tool accidentally.
 - d) **Store idle power tools out of the reach of children and do not allow persons unfamiliar with the power tool or these instructions to operate the power tool.** Power tools are dangerous in the hands of untrained users.
 - e) **Maintain power tools. Check for misalignment or binding of moving parts, breakage of parts and any other condition that may affect the power tool's operation. If damaged, have the power tool repaired before use.** Many accidents are caused by poorly maintained power tools.
 - f) **Keep cutting tools sharp and clean.** Properly maintained cutting tools with sharp cutting edges are less likely to bind and are easier to control.
 - g) **Use the power tool, accessories and tool bits etc. in accordance with these instructions, taking into account the working conditions and the work to be performed.** Use of the power tool for operations different from those intended could result in a hazardous situation.
 - h) **Keep handles and grasping surfaces dry, clean and free from oil and grease.** Slippery handles and grasping surfaces do not allow for safe handling and control of the tool in unexpected situations.

5) Service

- a) **Have your power tool serviced by a qualified repair person using only identical replacement parts.** This will ensure that the safety of the power tool is maintained.

SPECIFIC SAFETY INSTRUCTIONS

- Never allow children or people unfamiliar with these instructions to use the product. Local regulations may restrict the age of the operator. When not in use store the product out of reach of children.
- Never allow children, persons with physical, sensory or mental limitations or a lack of experience and/or know-ledge and/or people unfamiliar with these instructions to use the product. Local regulations may restrict the age of the operator.
- Never operate the product when you are tired, ill or under the influence of alcohol, drugs or medicine.
- Never work while people, especially children, or pets are nearby.
- Children should be supervised to ensure that they do not play with the product.
- The user is responsible for accidents or hazards occurring to other people or their property.
- Always wear hearing protection and safety glasses when working with the product.
- Do not wear open rubber shoes or sandals when using the product. Always wear sturdy shoes and long trousers. Do not use barefoot.
- Thoroughly inspect the area where the product is to be used and remove all stones, sticks, wires, bones and other foreign objects.
- Before using, always visually inspect to see that the tines and tine assembly are not worn, damaged or loose.
- Replace worn or damaged tine and assemblies in sets to preserve balance. On multi-tined machines, take care as rotating one tine can cause other tines to rotate.
- Walk, never run.
- Rake/Verticut only in daylight or in good artificial light.
- If possible, avoid using the product on wet grass or take additional precautions to avoid slipping.
- Do not rake/verticut excessively steep slopes.
- Working on banks can be dangerous. Always be sure of your footing on slopes or wet grass. Rake/Verticut across the face of slopes never up and down.– Exercise extreme caution when changing direction on slopes.
- Use extreme caution when stepping back or pulling the machine towards you do not over-reach and keep balance at all times.
- Always push the product forward when raking/verticutting the lawn and never pull it towards the body.
- Wait until the tines/blades stop if the machine has to be tilted for transportation when crossing surfaces other than grass and when transporting the product to and from the area to be raked/verticut.
- Never operate the machine with defective guards or shields, or without safety devices, for example deflectors and/or grass box in place.
- Switch on the motor according to the instructions with feet well away from rotating parts.
- Do not tilt the product when starting or switching on the motor, except if the machine has to be tilted for starting in long grass. In this case, do not tilt it more than absolutely necessary and tilt only the part which is away from the operator. Always ensure that both hands are in the operating position before returning the machine to the ground.
- Do not put hands or feet near or under rotating parts.
- Always stand clear of the discharge zone when operating the machine.
- Never pick up or carry the machine while the motor is running.
- When storing, make sure that all 4 wheels of the garden tool stand on the ground/floor.
- Only lift the garden tool with the carrying handle. Use the carrying handle with care.
- Do not modify the machine. Unauthorized modification can impair the safety of your machine, lead to increased noise and vibrations, and poor performance.
- Be careful during adjustment of the product to prevent entrapment of the feet and hands between moving tines/blades and fixed parts of the machine.
- Avoid operating the product in bad weather conditions especially when there is a risk of lightning.
- Regularly inspect the machine including the supply cable and any extension cables for damaged casings, cable sheaths, exposed wires and cable grips. Do not connect damaged cables to

the supply or touch a damaged cable before it is disconnected from the supply. A damaged cable can lead to contact with live parts. Beware electric shock hazard when inspecting for potential contact between water and electricity.

- Do not touch the tines before the machine is disconnected from the supply and the tines have come to a complete stop.
- Keep supply cables and extension cables away from the tines. The tines can cause damage to the cables and lead to contact with live parts. Beware electric shock hazard when inspecting for potential contact between water and electricity.

ADDITIONAL SAFETY WARNINGS

- Please read this in conjunction with the instruction manual.
- Use extreme caution when stepping back or pulling the machine towards you do not over-reach and keep balance at all times.
- Regularly inspect the machine including the supply cable and any extension cables for damaged casings, cable sheaths, exposed wires and cable grips. Do not connect damaged cables to the supply or touch a damaged cable before it is disconnected from the supply. A damaged cable can lead to contact with live parts. Beware electric shock hazard when inspecting for potential contact between water and electricity.
- Keep supply cables and extension cables away from the tines. The tines can cause damage to the cables and lead to contact with live parts. Beware electric shock hazard when inspecting for potential contact between water and electricity.
- Only use this product when connected into a socket which is protected by a circuit-breaker that would be actuated by a 30 mA residual current.
- For electrical safety use a Residual Current Device (RCD) with a tripping current of not more than 30 mA. Always check your RCD every time you use it.
- Remove the plug from the socket:
 - Whenever you leave the machine.
 - Before clearing a blockage.
 - Before checking, cleaning or working on the machine.
 - After striking a foreign object. Inspect the machine for damage and change the blade as necessary.
 - If the machine starts to vibrate abnormally (check immediately).

- Connecting to the mains
 - The voltage of the power source must correspond with the data on the type plate of the product.
 - Only use this product when connected into a socket which is protected by a circuit-breaker that would be actuated by a 30 mA residual current.
 - Only use or replace power supply cables for this unit which correspond to the types indicated by the manufacturer. Get in touch with VONROC customer service for more information.
 - If the supply cord is damaged, it must be replaced by a special cord or assembly available from the manufacturer or its service agent.
 - Never touch the mains plug with wet hands.
 - Do not run over, crush or pull the power supply cord or extension cord, otherwise it may be damaged. Protect the cable from heat, oil and sharp edges.
 - The extension lead must have a cross section in accordance with the operating instructions and be protected against splashed water. The connection must not be in water.
 - Always wear gardening gloves when handling or working near the sharp blade/tines.

Electrical safety

Warning! When using electric tools, basic safety precautions should always be followed to reduce the risk of fire, electric shock and personal injury. Read all these instructions before attempting to operate this product and save these instructions.



Always check that the voltage of the power supply corresponds to the voltage on the rating plate.



The machine is double insulated in accordance with EN60335; therefore no earth wire is required.

Replacing cables or plugs

If the replacement of the supply cord is necessary, this has to be done by the manufacturer or his agent in order to avoid a safety hazard.

Using extension cables

Only use an approved extension cable suitable for the power input of the machine. The minimum conductor size is 1.5 mm². When using a cable reel always unwind the reel completely.

2. MACHINE INFORMATION

Intended use

This product is intended for domestic environments, e.g. for private gardens at home. The garden tool is designed for lawn raking, verticutting or aerating. The garden tool is intended for use at ground level. The tool may not be used to trim bushes, hedges or shrubs, to cut scaling vegetation, planted roofs, or balcony-grown grass, to clean (vacuum) dirt and debris off walkways, or to chop up tree or hedge clippings. Moreover, the tool may not be used as a power cultivator to level out high areas such as molehills. The equipment is to be used only for its prescribed purpose. Any other use is deemed to be a case of misuse.

TECHNICAL SPECIFICATIONS

Model No.	SA501AC
Power	1300 W
No load speed	3600/min
Cutting width	320 mm
Cutting depth	-12/-9/-6/-3/+10mm
Grass box capacity	35 L
Weight	11.0 kg
Protection level	IPX4
Protection class	Class II
LpA at operator's position	78dB(A), uncertainty K=3dB
Sound pressure level (L _{pa})	72,9dB(A) uncertainty K=1.88dB
Sound power level (L _{wa})	92,9dB(A) uncertainty K=1.88dB
Guaranteed sound power level	96dB(A)
Vibration	Max. ah: 3.6m/s ² K=1.8 m/s ²

DESCRIPTION

The numbers in the following text refer to the pictures on pages 2-5.

1. Upper handle
2. Lower handle
3. Machine
4. Angle adjustment bracket
5. Cable holder
6. Cable strain relief
7. Bolt
8. Knob
9. Washer
10. Grass catcher
11. Wall bracket with screws
12. Scarifier
13. Raker
14. Cable
15. Grass catcher lid
16. Carrying handle
17. Wheel
18. On/off switch
19. Safety button
20. Depth adjustment lever
21. Wing bolt
22. Retaining clamp
23. Handle bolt

3. ASSEMBLY

Study each figure and identify the components required with reference to the figure 'package contents' and the contents table above.

Attaching the handle (Fig. A, B, C)

1. Push lower handle (2) into angle adjustment bracket (4) and subsequently slide it over the bolt (23) protruding from the machine body (3).
2. Align the threaded part of the bracket and the machine. Add a washer on the bolt (23) and now mount the knob (8). Tighten in clockwise direction.
3. Put the cable strain relief (6) on the right side of the upper handle (1) as shown on figure B.
4. Now attach the upper handle (1) to the lower handle (2), using the supplied bolts (7), washers (9) and knobs (8) as shown on figure B. Make sure the safety switch (19) assembly is on the right side when standing behind the lawn mower.
5. Fixate the cable (14) to the handle by using the cable holders (5), as shown on figure C.

6. A properly assembled machine can be seen on figure E.

Note: When handle knobs are loosened, the handle can be folded down for storing the machine. Ensure that the power cable is not caught.

Assembling the grass catcher (Fig. D)

1. Ensure the metal bar frame is pre-assembled properly into the grass catcher (10).
2. Lift the grass catcher lid (15) and attach the grass catcher onto the machine (3). Ensure the holders on the grass box align properly with the indents of the machine body.

Replacing the blade (Fig. E, G, H)



Disconnect from the mains electricity supply.



Wear strong gloves.

1. Turn the machine (3) on its side and release the blade retaining clamp (22) by turning the wing bolt (21) anti-clockwise.
2. Fold the retaining clamp (22) upwards and pull the blade towards you to lift out the blade drive socket.
3. To replace, insert blade into drive socket and other end into blade retaining clamp (22) and tighten the wing bolt (21) by turning clockwise.

Note: The spring blade (13) must only be used in highest three working depths. If you are to use it too deep, the efficiency will be reduced and spring damage may occur after prolonged use. The springs are made to remove the grass and moss from the surface. It is not necessary to go deeper into the soil. The lowest two working depths are used for the scarifier blade (12) for heavier moss removal and scarifying.

4. OPERATION



Always ensure that the machine is in a safe working condition. Inspect and check safety devices and guards and check all nuts, bolts and screws are secure.



Make sure you know how to stop the machine and ensure you are familiar with emergency stop.



Start the machine following the instructions and stay clear of the machine's moving parts.

Adjusting the working depth (Fig. F)

The working depth is adjustable to 5 heights: -12mm, -9mm, -6mm, -3mm and +10mm.

Be careful not to use the machine at too deep a setting. If there is excessive strain on the motor, it will lose speed and be less efficient. To adjust the working depth:

1. Pull the height adjustment lever (20) outwards (away from the machine housing).
2. Whilst holding the height adjustment lever (20) in outwards position, push it forward or backward to the desired working depth.
3. Release the lever (20) and ensure it engaged in the slot properly.

Securing the power cord (Fig. E, J)

Mount the cable into the cable strain relief (6) as shown on figure J.

Switching the machine on/off (Fig. E, K)

- To start the machine, press and hold the safety button (19) and press the on/off switch (18). Whilst holding the on/off switch (18), you can release pressure on the safety button (19).
- To stop the machine, release the on/off switch (18) and wait until cutting blade stops rotating. Always work your way away from the cables to avoid cutting them, as shown on figure L.

Using the scarifier blade (Fig. H)

- By scarifying you remove the hardened surface, grass felt and flat-growing weeds and the crusted over grassroots are loosened up. The lawn will start to breathe again and assimilate the nourishing substances, oxygen and water. This also prevents the establishing of bacteria in the lawn during the winter.
- Cut the grass to a height of about 40mm before scarifying. The lawn must be dry when using the machine. The best time for scarifying is any time during the vegetative season, from April through to September. Scarify it at least once a year. We recommend using a fertilizer straight after airing if you want a green carpet like lawn.

Using the raker blade (Fig. I)

- By raking you remove the dead matter, moss and weed which disfigures a lawn. The build up of dead grass provides a mat of absorbent fibres which prevents water getting through to the ground.
- Do not force your rake through grass that is longer than 75mm. The lawn must be dry when using the machine. It's recommend that this is used at the beginning and the end of each grass cutting season to give your lawn a thorough raking. This could also be used after each mowing to remove any grass cutting that may be left by your mower.

Proper use (Fig. L)

- For best results, place the machine on the edge of the lawn and work in forward direction. Then turn at the end of each run and mow in the opposite direction, slightly overlapping the previously cut strip. Also refer to figure L.
- Make sure that the lawn is clear of stones, sticks, wire or other objects that could damage the product or its product.
- Circle around flower beds. When reaching a flower bed in the middle of the lawn, cut a row or two around the circumference of the bed.
- Pay special attention when changing direction.
- Always work along inclines (not up and down). You can prevent the machine from slipping down by holding a position at an angle upwards.
- Empty the grass catcher regularly.
- For best results, your lawn should be scarified every 4-6 weeks.
- We recommend scarifying the lawn in Spring and Autumn.
- We recommend aerating the lawn during the entire growing period.

Storage

Store the machine in a secure, dry place out of the reach of children. Do not place other objects on top of the machine.

- To store the machine, fold the upper and lower handle downwards towards the machine.
- A wall bracket (11) is included with the delivery to mount the machine onto a wall when preferred. Use the provided screws to mount the wall bracket. Use appropriate wall plugs if necessary.

5. MAINTENANCE

Your machine has been designed to operate over a long period of time with minimum of maintenance. Continuous satisfactory operation depends upon proper machine care and regular cleaning.

- Keep the machine clean and dry.
- Regularly use a blunt scraper to remove grass and dirt from the machine.
- To clean the machine, use only mild soap and a damp cloth. Never let any liquid get inside the tool and never immerse any part of the tool into liquid. Do not use any abrasive or solvent - based cleaner.

Stop the blade(s) if the machine has to be tilted for transportation when crossing surfaces other than grass, and when transporting the machine to and from the area to be used.

Do not start the machine when standing in front of the discharge opening.

Always allow the machine to cool down before storing. Replace worn or damaged parts for safety. Use only genuine replacement parts and accessories.

ENVIRONMENT



Faulty and/or discarded electrical or electronic apparatus have to be collected at the appropriate recycling locations.

Only for EC countries

Do not dispose of power tools into domestic waste. According to the European Guideline 2012/19/EU for Waste Electrical and Electronic Equipment and its implementation into national right, power tools that are no longer usable must be collected separately and disposed of in an environmentally friendly way.

WARRANTY

VONROC products are developed to the highest quality standards and are guaranteed free of defects in both materials and workmanship for the period lawfully stipulated starting from the date of original purchase. Should the product develop any failure during this period due to defective material and/or workmanship then contact VONROC directly.

The following circumstances are excluded from this guarantee:

- Repairs and or alterations have been made or attempted to the machine by unauthorized service centers;
- Normal wear and tear;
- The tool has been abused, misused or improperly maintained;
- Non-original spare parts have been used.

This constitutes the sole warranty made by company either expressed or implied. There are no other warranties expressed or implied which extend beyond the face hereof, herein, including the implied warranties of merchantability and fitness for a particular purpose. In no event shall VONROC be liable for any incidental or consequential damages. The dealers remedies shall be limited to repair or replacement of nonconforming units or parts.

The product and the user manual are subject to change. Specifications can be changed without further notice.

1. SICHERHEITSHINWEISE

Lesen Sie die beigefügten Sicherheitswarnungen, die zusätzlichen Sicherheitswarnungen und die Anweisungen. Die Nichteinhaltung der Sicherheitswarnungen und der Anweisungen kann in einem Stromschlag, Brand und/oder in schweren Verletzungen resultieren. Bewahren Sie die Sicherheitswarnungen und Anweisungen für künftige Referenzzwecke auf.

Die folgenden Symbole werden im Benutzerhandbuch oder auf dem Produkt verwendet:



Lesen Sie das Benutzerhandbuch.



Bedeutet, dass bei Nichtbeachtung der Anweisungen in dieser Anleitung Verletzungen, Tod oder Beschädigung des Werkzeugs die Folge sein können.



Stromschlagrisiko.



Immer einen Gehörschutz tragen.



Tragen Sie Augenschutz.



Vorsicht: Keine rotierenden Klingen berühren. Scharfe Klinge(n). Gefahr des Abtrennens von Zehen oder Fingern. Zuschauer, insbesondere Kinder und Haustiere in einem Abstand von mehr als 10 Metern halten.



Warten Sie, bis alle Maschinenteile vollständig zum Stillstand gekommen sind, bevor Sie sie berühren. Die Klingen drehen sich auch nach dem Abschalten der Maschine weiter, eine rotierende Klinge kann Verletzungen verursachen.



Das Stromkabel von den Schneidklingen fernhalten.



Ziehen Sie den Netzstecker, bevor Sie das Gerät warten, einstellen, reinigen oder wenn sich das Kabel verheddert hat oder beschädigt ist.



Nicht im Regen verwenden oder den Rasenmäher bei Regen draußen lassen.



Stellen Sie sicher, dass Unbeteiligte nicht durch umhergeschleuderte Fremdkörper verletzt werden.



Warnung: Halten Sie beim Betrieb einen Sicherheitsabstand zu dem Produkt ein.



Überprüfen Sie den Bereich, in dem das Gerät eingesetzt werden soll, sorgfältig auf Wildtiere und Haustiere. Wildtiere und Haustiere können durch den Betrieb des Geräts verletzt werden. Überprüfen Sie den Arbeitsbereich gründlich und entfernen Sie sämtliche Steine, Stöcke, Drähte, Knochen und anderen Fremdkörper. Achten Sie beim Einsatz des Geräts darauf, dass keine Wildtiere, Haustiere oder kleine Baumstümpfe im dichten Gras versteckt sind.



Doppelt isoliert für zusätzlichen Schutz.



Erfüllt alle entsprechenden europäischen Richtlinien.



Das Produkt nicht in ungeeigneten Behältern entsorgen.



Garantierter Schalleistungspegel
LWA = 96 dB(A).

ALLGEMEINE SICHERHEITSHINWEISE FÜR ELEKTROWERKZEUGE



WARNUNG! Beachten Sie alle Sicherheitswarnungen und Anweisungen. Die Nichtbeachtung der Warnungen und Anweisungen kann in einem Stromschlag, Brand und/oder in schweren Verletzungen resultieren.

Bewahren Sie die Warnungen und Anweisungen für künftige Referenzzwecke auf. Der Begriff „Elektrowerkzeug“ in den Warnhinweisen bezieht sich auf ein netzbetriebenes (kabelgebundenes) oder auf ein akkubetriebenes (kabelloses) Elektrowerkzeug.

1) Sicherheit am Arbeitsplatz

- a) **Halten Sie den Arbeitsbereich sauber und gut beleuchtet.** Unübersichtliche oder dunkle Bereiche führen eher zu Unfällen.

- b) **Betreiben Sie Elektrowerkzeuge nicht in explosionsgefährdeten Bereichen, z. B. bei Vorhandensein von brennbaren Flüssigkeiten, Gasen oder Staub.** Elektrowerkzeuge erzeugen Funken, die den Staub oder die Dämpfe entzünden können.
- c) **Halten Sie Kinder und Umstehende fern, während Sie Elektrogeräte benutzen.** Ablenkungen können zum Verlust der Kontrolle führen.

2) Elektrische Sicherheit

- a) **Die Stecker von Elektrowerkzeugen müssen zur Steckdose passen. Den Stecker niemals modifizieren. Verwenden Sie bei geerdeten Elektrowerkzeugen keine Adapterstecker.** Nicht modifizierte Stecker und passende Steckdosen reduzieren das Stromschlagrisiko.
- b) **Vermeiden Sie Körperkontakt mit geerdeten Oberflächen, wie Rohren, Heizkörpern, Herden und Kühlschränken.** Es besteht ein erhöhtes Stromschlagrisiko, wenn Ihr Körper geerdet ist.
- c) **Setzen Sie Elektrowerkzeuge keinem Regen oder feuchten Bedingungen aus.** Wenn Wasser in ein Elektrowerkzeug eindringt, erhöht sich die Gefahr eines Stromschlags.
- d) **Missbrauchen Sie das Kabel nicht. Verwenden Sie das Kabel niemals zum Tragen, Ziehen oder Herausziehen des Steckers des Elektrowerkzeugs. Halten Sie das Kabel vor Wärme, Öl, spitzen Kanten oder sich bewegenden Teilen fern.** Beschädigte oder verwickelte Kabel erhöhen das Stromschlagrisiko.
- e) **Wenn Sie ein Elektrowerkzeug im Freien betreiben, verwenden Sie ein für den Außeneinsatz geeignetes Verlängerungskabel.** Die Verwendung eines für den Außeneinsatz geeigneten Kabels verringert das Risiko eines Stromschlags.
- f) **Wenn der Betrieb eines Elektrowerkzeugs in einer feuchten Umgebung unvermeidlich ist, verwenden Sie eine durch einen Fehlerstromschutzschalter geschützte Stromversorgung.** Die Verwendung eines Fehlerstromschutzschalters senkt das Stromschlagrisiko.

3) Sicherheit von Personen

- a) **Blieben Sie beim Umgang mit einem Elektrowerkzeug aufmerksam, achten Sie auf das, was Sie tun, und benutzen Sie Ihren gesunden Menschenverstand. Benutzen Sie Elektrowerkzeuge nicht, wenn Sie müde sind oder unter dem Einfluss von Drogen, Alkohol**

oder Medikamenten stehen. Ein Moment der Unachtsamkeit während des Betriebs eines Elektrowerkzeugs kann zu schwerwiegenden Verletzungen führen.

- b) **Tragen Sie persönliche Schutzausrüstung. Immer eine Schutzbrille tragen.** Schutzausrüstungen wie Staubmaske, rutschfeste Sicherheitsschuhe, Schutzhelm oder Gehörschutz, die unter entsprechenden Bedingungen verwendet werden, verringern die Zahl der Verletzungen.
- c) **Unbeabsichtigtes Starten verhindern. Vergewissern Sie sich, dass der Schalter ausgeschaltet ist, bevor Sie das Gerät an die Stromquelle und/oder den Akku anschließen, es in die Hand nehmen oder tragen.** Das Tragen von Elektrowerkzeugen mit dem Finger auf dem Schalter oder das Einschalten von Elektrowerkzeugen, bei denen der Schalter eingeschaltet ist, lädt zu Unfällen ein.
- d) **Entfernen Sie vor dem Einschalten des Elektrowerkzeugs alle Einstellschlüssel oder Schraubenschlüssel.** Ein Einstellschlüssel oder Schraubenschlüssel, der an einem rotierenden Teil des Elektrowerkzeugs verbleibt, kann zu Verletzungen führen.
- e) **Keine anormale Arbeitshaltung einnehmen. Achten Sie jederzeit auf festen Stand und Ihr Gleichgewicht.** Das ermöglicht eine bessere Kontrolle des Elektrowerkzeugs in unerwarteten Situationen.
- f) **Angemessene Kleidung tragen. Tragen Sie keine locker sitzende Kleidung oder Schmuck. Haare, Kleidung und Handschuhe von beweglichen Teilen fernhalten.** Locker sitzende Kleidung, Schmuck oder lange Haare können sich in beweglichen Teilen verfangen.
- g) **Wenn Anschlüsse für Vorrichtungen zum Absaugen und Sammeln von Staub vorhanden sind, stellen Sie sicher, dass diese angebracht und ordnungsgemäß verwendet werden.** Die Verwendung einer Staubabsaugvorrichtung kann staubbedingte Gefahren verringern.
- h) **Achten Sie darauf, nicht durch häufigen Gebrauch von Werkzeugen nachlässig zu werden und die Prinzipien zum sicheren Umgang mit den Werkzeugen zu ignorieren.** Eine unachtsame Handlung kann innerhalb von Sekundenbruchteilen schwere Verletzungen verursachen.
- 4) Verwendung und Pflege von Elektrowerkzeugen**
- a) **Wenden Sie keine übermäßige Kraft auf das Elektrowerkzeug an. Verwenden Sie das richtige Elektrowerkzeug für Ihre Anwendung.** Das richtige Elektrowerkzeug erledigt die Arbeit besser und sicherer mit der Geschwindigkeit, für die es konzipiert wurde.
- b) **Verwenden Sie das Elektrowerkzeug nicht, wenn es nicht am Schalter ein- und ausgeschaltet werden kann.** Jedes Elektrowerkzeug, das nicht mit dem Schalter gesteuert werden kann, stellt eine Gefahr dar und muss repariert werden.
- c) **Ziehen Sie den Stecker aus der Steckdose bzw. trennen Sie den Akku vom Elektrowerkzeug, bevor Sie irgendwelche Einstellungen vornehmen, Zubehörteile austauschen oder Elektrowerkzeuge aufbewahren.** Diese vorbeugenden Sicherheitsmaßnahmen verringern das Risiko einer unbeabsichtigten Inbetriebnahme des Elektrowerkzeugs.
- d) **Bewahren Sie ungenutzte Elektrowerkzeuge außerhalb der Reichweite von Kindern auf und erlauben Sie Personen, die mit dem Elektrowerkzeug oder dieser Anleitung nicht vertraut sind, nicht, das Elektrowerkzeug zu bedienen.** Elektrowerkzeuge stellen in den Händen von ungeschulten Benutzern eine Gefahr dar.
- e) **Pflegen Sie Elektrowerkzeuge. Prüfen Sie auf Fehlausrichtung oder Blockierung beweglicher Teile, Bruch von Teilen sowie auf alle anderen Bedingungen, die den Betrieb des Elektrowerkzeugs beeinträchtigen können. Bei einer Beschädigung lassen Sie das Elektrowerkzeug vor dem weiteren Gebrauch reparieren.** Viele Unfälle werden durch schlecht gepflegte Elektrowerkzeuge verursacht.
- f) **Halten Sie die Schneidwerkzeuge scharf und sauber.** Ordnungsgemäß gewartete Schneidwerkzeuge mit scharfen Schneidkanten verklemmen sich seltener und sind leichter zu kontrollieren.
- g) **Verwenden Sie das Elektrowerkzeug, das Zubehör und die Bits usw. gemäß dieser Anleitung und unter Berücksichtigung der Bedingungen und der vorgesehenen Arbeiten.** Die Verwendung des Elektrowerkzeugs für andere als die vorgesehenen Tätigkeiten kann zu einer gefährlichen Situation führen.
- h) **Halten Sie Griffe und Greifflächen immer trocken, sauber und frei von Öl und Fett.** Rutschige Griffe und Greifflächen verhindern in unerwarteten Situationen den sicheren Umgang mit dem Werkzeug und die richtige Kontrolle darüber.

5) Wartung

- a) **Lassen Sie Ihr Elektrowerkzeug von einer qualifizierten Fachwerkstatt warten, die nur identische Ersatzteile verwendet.** So wird sichergestellt, dass die Sicherheit des Elektrowerkzeugs gewahrt bleibt.

BESONDERE SICHERHEITSANWEISUNGEN

- Niemals Kindern oder Personen, die nicht mit diesen Anweisungen vertraut sind, den Umgang mit diesem Produkt erlauben. Örtliche Vorschriften können das Alter des Betreibers einschränken. Das Produkt außerhalb der Reichweite von Kindern lagern, wenn es nicht in Gebrauch ist.
- Erlauben Sie niemals Kindern, Personen mit körperlichen, sensorischen oder geistigen Einschränkungen oder einem Mangel an Erfahrung und/oder Wissen und/oder Personen, die mit dieser Anleitung nicht vertraut sind, das Produkt zu benutzen. Örtliche Vorschriften können das Alter des Betreibers einschränken.
- Das Gerät niemals verwenden, wenn Sie müde oder krank sind oder unter Einfluss von Alkohol, Drogen oder Medikamenten stehen.
- Das Produkt nie verwenden, wenn Menschen, insbesondere Kinder oder Haustiere, in der Nähe sind.
- Kinder müssen beaufsichtigt werden, um sicherzustellen, dass sie nicht mit dem Produkt spielen.
- Der Benutzer ist verantwortlich für Unfälle oder Gefahren, die für andere Menschen oder deren Eigentum auftreten.
- Tragen Sie bei der Arbeit mit dem Produkt immer einen Gehörschutz und eine Schutzbrille.
- Bei der Verwendung des Produkts keine offenen Gummischuhe oder Sandalen tragen. Immer festes Schuhwerk und lange Hosen tragen. Nicht barfuß benutzen.
- Untersuchen Sie den Bereich, in dem das Produkt eingesetzt werden soll, gründlich und entfernen Sie alle Steine, Stöcke, Drähte, Knochen und andere Fremdkörper.
- Vor Gebrauch immer eine Sichtprüfung durchführen, um festzustellen, dass die Zinken und die Zinkenbaugruppe nicht verschlissen, beschädigt oder locker sind.
- Verschlissene oder beschädigte Zinken und Zinkenbaugruppen in Sets austauschen, um das Gleichgewicht zu halten. Bei Maschinen mit mehreren Zinken ist Vorsicht geboten, da das Drehen eines Zinkens dazu führen kann, dass sich andere Zinken mitdrehen.
- Bei der Arbeit gehen, nicht rennen.
- Rechen/vertikutieren Sie nur bei Tageslicht oder bei guter künstlicher Beleuchtung.
- Vermeiden Sie nach Möglichkeit die Verwendung des Produkts auf nassem Gras oder treffen Sie anderenfalls Vorkehrungen, um ein Ausrutschen zu vermeiden.
- Nicht an übermäßig steilen Hängen rechen/vertikutieren.
- Die Arbeit an Hängen kann gefährlich sein. Achten Sie an Hängen oder auf nassem Gras immer auf festen Stand. Rechen/vertikutieren Sie quer zum Hang, nicht bergauf und bergab. – Bei Richtungsänderungen an Hängen gilt äußerste Vorsicht.
- Seien Sie äußerst vorsichtig, wenn Sie zurücktreten oder das Gerät zu sich heranziehen, überstrecken Sie sich nicht und achten Sie stets auf Ihr Gleichgewicht.
- Schieben Sie das Gerät beim Rechen/Vertikutieren des Rasens immer nach vorne und ziehen Sie es niemals zum Körper hin.
- Warten Sie, bis die Zinken/Messer angehalten haben, wenn das Gerät für den Transport gekippt werden muss, wenn Sie andere Flächen als Gras überqueren, und wenn Sie das Gerät zum und vom Einsatzort bringen.
- Das Gerät niemals mit defekten Schutzvorrichtungen oder Abschirmungen oder ohne Sicherungseinrichtungen betätigen, z. B. Ablenklebche und/oder Grasfangbox.
- Schalten Sie den Motor gemäß den Anweisungen ein und halten Sie dabei die Füße von den rotierenden Teilen fern.
- Das Gerät beim Starten oder Einschalten des Motors nicht neigen, außer, wenn es zum Starten in langem Gras geneigt werden muss. In diesem Fall nicht mehr neigen als absolut notwendig und nur den Teil anheben, der vom Bediener entfernt liegt. Immer sicherstellen, dass beide Hände in Betriebsposition sind, bevor das Gerät zurück auf den Boden gestellt wird.
- Bringen Sie Hände oder Füße nicht in die Nähe rotierender Teile oder darunter.
- Halten Sie sich beim Betrieb der Maschine immer entfernt vom Auswurfbereich auf.
- Heben oder tragen Sie die Maschine niemals bei laufendem Motor.

- Achten Sie bei der Lagerung darauf, dass alle 4 Räder des Gartengeräts auf dem Boden stehen.
 - Heben Sie das Gartengerät nur mit dem Tragegriff hoch. Verwenden Sie den Tragegriff mit Vorsicht.
 - Nehmen Sie keine Änderungen an der Maschine vor. Unerlaubte Änderungen können die Sicherheit Ihrer Maschine beeinträchtigen, zu erhöhter Lärmbelastung und Vibrationen sowie zu schlechter Leistung führen.
 - Seien Sie beim Einstellen des Geräts vorsichtig, um ein Einklemmen der Hände und Füße zwischen beweglichen Zinken/Klingen und festen Teilen des Geräts zu verhindern.
 - Vermeiden Sie den Betrieb des Geräts bei schlechten Wetterbedingungen, insbesondere wenn Gewittergefahr besteht.
 - Untersuchen Sie das Gerät einschließlich des Stromkabels und etwaiger Verlängerungskabel regelmäßig auf beschädigte Gehäuse oder Kabelummantelungen, freiliegende Drähte und Kabelklemmen. Defekte Kabel nicht an die Stromversorgung anschließen, und ein beschädigtes Kabel nicht berühren, bevor es von der Stromversorgung getrennt ist. Ein beschädigtes Kabel kann zu Kontakt mit stromführenden Teilen führen. Denken Sie an die Gefahr eines Stromschlags, wenn Sie das Kontaktpotenzial zwischen Wasser und Elektrizität überprüfen.
 - Berühren Sie die Zinken erst, wenn das Gerät von der Stromversorgung getrennt ist und die Zinken vollständig zum Stillstand gekommen sind.
 - Halten Sie Strom- und Verlängerungskabel von den Zinken fern. Die Zinken können die Kabel beschädigen und zu einem Kontakt mit stromführenden Teilen führen. Denken Sie an die Gefahr eines Stromschlags, wenn Sie das Kontaktpotenzial zwischen Wasser und Elektrizität überprüfen.
- regelmäßig auf beschädigte Gehäuse oder Kabelummantelungen, freiliegende Drähte und Kabelklemmen. Defekte Kabel nicht an die Stromversorgung anschließen, und ein beschädigtes Kabel nicht berühren, bevor es von der Stromversorgung getrennt ist. Ein beschädigtes Kabel kann zu Kontakt mit stromführenden Teilen führen. Denken Sie an die Gefahr eines Stromschlags, wenn Sie das Kontaktpotenzial zwischen Wasser und Elektrizität überprüfen.
- Halten Sie Strom- und Verlängerungskabel von den Zinken fern. Die Zinken können die Kabel beschädigen und zu einem Kontakt mit stromführenden Teilen führen. Denken Sie an die Gefahr eines Stromschlags, wenn Sie das Kontaktpotenzial zwischen Wasser und Elektrizität überprüfen.
 - Verwenden Sie dieses Produkt nur, wenn es an eine Steckdose angeschlossen ist, die durch einen Schutzschalter geschützt ist, der durch einen Fehlerstrom von 30 mA ausgelöst wird.
 - Verwenden Sie für die elektrische Sicherheit eine Fehlerstrom-Schutzeinrichtung (FI-Schutzschalter) mit einem Auslösestrom von höchstens 30 mA. Prüfen Sie Ihren FI-Schutzschalter bei jedem Gebrauch.
 - Ziehen Sie den Stecker aus der Steckdose:
 - Immer, wenn das Gerät verlassen wird.
 - Vor Beseitigung einer Blockierung.
 - Vor dem Prüfen, Reinigen oder Arbeiten an dem Gerät.
 - Nach dem Auftreffen auf einen Fremdkörper. Untersuchen Sie die Maschine auf Schäden und wechseln Sie die Klinge bei Bedarf aus.
 - Wenn das Gerät anfängt, ungewöhnlich zu vibrieren, sofort wie folgt vorgehen.
 - Anschluss an das Stromnetz
 - Die Spannung der Stromquelle muss mit den Angaben auf dem Typenschild des Produkts übereinstimmen.
 - Verwenden Sie dieses Produkt nur, wenn es an eine Steckdose angeschlossen ist, die durch einen Schutzschalter geschützt ist, der durch einen Fehlerstrom von 30 mA ausgelöst wird.
 - Verwenden oder ersetzen Sie für dieses Gerät nur Stromkabel, die den vom Hersteller angegebenen Typen entsprechen. Wenden Sie sich für weitere Informationen an den VONROC-Kundendienst.

ZUSÄTZLICHE SICHERHEITSHINWEISE

- Bitte lesen Sie dies in Verbindung mit der Bedienungsanleitung.
- Seien Sie äußerst vorsichtig, wenn Sie zurücktreten oder das Gerät zu sich heranziehen, überstrecken Sie sich nicht und achten Sie stets auf Ihr Gleichgewicht.
- Untersuchen Sie das Gerät einschließlich des Stromkabels und etwaiger Verlängerungskabel

- Wenn das Netzkabel beschädigt ist, muss es durch ein Spezialkabel oder eine passende Baugruppe ersetzt werden, das bzw. die beim Hersteller oder seinem Kundendienst erhältlich ist.
- Fassen Sie den Netzstecker niemals mit nassen Händen an.
- Das Strom- oder Verlängerungskabel darf nicht überfahren, gequetscht oder gezogen werden, da es sonst beschädigt werden kann. Schützen Sie das Kabel vor Hitze, Öl und scharfen Kanten.
- Das Verlängerungskabel muss einen der Betriebsanleitung entsprechenden Querschnitt haben und gegen Spritzwasser geschützt sein. Der Anschluss darf nicht im Wasser liegen.
- Beim Umgang oder bei der Arbeit mit den scharfen Klingen/Zinken immer Gartenhandschuhe tragen.

2. GERÄTEDATEN

Verwendungszweck

Dieses Produkt ist für häusliche Umgebungen bestimmt, z. B. für private Gärten. Das Gartengerät ist zum Rechen, Vertikutieren oder Belüften von Rasenflächen bestimmt. Dieses Gartengerät ist für den Einsatz in Bodennähe vorgesehen. Das Gerät darf nicht zum Schneiden von Büschen, Hecken oder Sträuchern, zum Schneiden von Rankgewächsen, von bepflanzten Dächern oder von Rasen in Balkonkästen, zum Entfernen (Aufsaugen) von Schmutz von Gehwegen oder zum Zerkleinern von Baum- oder Heckenschnitt verwendet werden. Darüber hinaus darf das Gerät nicht als Motorgrubber zum Ausgleichen von hohen Stellen wie Maulwurfshügeln verwendet werden. Das Gerät darf nur für den vorgeschriebenen Zweck eingesetzt werden. Jede andere Verwendung gilt als Missbrauch.

TECHNISCHE DATEN

Modellnr.	SA501AC
Leistung	1300 W
Leerlaufdrehzahl	3600 U/min
Schnittbreite	320 mm
Schnitttiefe	-12/-9/-6/-3/+10 mm
Fassungsvermögen des Grasfangkorbs	35 L
Gewicht	11,0 kg
Schutzstufe	IPX4
Schutzklasse	Klasse II
LpA an der Position des Bedieners	78 dB(A), Unsicherheitsfaktor K=3 dB
Schalldruckpegel (L _{pa})	72,9 dB(A), Unsicherheitsfaktor K=1,88 dB
Schallleistungspegel (L _{wa})	92,9 dB(A), Unsicherheitsfaktor K=1,88 dB
Garantierter Schalleistungspegel	96 dB(A)
Vibration	Max. ah: 3,6 m/s ² K=1,8 m/s ²

Elektrische Sicherheit

Warnung! Bei der Verwendung von elektrischen Werkzeugen müssen stets die grundlegenden Sicherheitsvorschriften eingehalten werden, um die Gefahr von Feuer, Stromschlag und Verletzungen zu reduzieren. Lesen Sie alle diese Anweisungen, bevor Sie versuchen, dieses Produkt betreiben und heben Sie diese Anweisungen auf.



Immer prüfen, dass die Spannung der Stromversorgung der Spannung auf dem Typenschild entspricht.



Die Maschine ist doppelt isoliert gemäß EN60335; deshalb ist kein Erdungskabel erforderlich.

Austausch von Kabeln oder Steckern

Wenn der Austausch des Stromkabels erforderlich ist, hat dies durch den Hersteller oder dessen Agenten zu erfolgen, um eine Sicherheitsgefahr zu vermeiden.

Verwendung von Verlängerungskabeln

Nur ein zugelassenes Verlängerungskabel verwenden, das für die Eingangsleistung der Maschine geeignet ist. Die minimale Leitergröße beträgt 1,5 mm². Bei Verwendung einer Kabeltrommel die Trommel immer vollständig abwickeln.

BESCHREIBUNG

Die Zahlen im folgenden Text beziehen sich auf die Abbildungen auf den Seiten 2-5.

1. Oberer Griff
2. Unterer Griff
3. Gerät
4. Winkeleinstellbügel
5. Kabelhalter
6. Kabelzugentlastung
7. Schraube
8. Knopf
9. Unterlegscheibe
10. Grasfangvorrichtung
11. Wandhalterung mit Schrauben
12. Vertikutierer
13. Rechen
14. Kabel
15. Deckel der Grasfangvorrichtung
16. Tragegriff
17. Rad
18. Ein-/Ausshalter
19. Sicherheitsknopf
20. Tiefeneinstellhebel
21. Flügelschraube
22. Halteklammer
23. Griffschraube

3. MONTAGE

Betrachten Sie jede Abbildung genau und identifizieren Sie die benötigten Komponenten mit Bezug auf die Abbildung „Paketinhalt“ und die obige Tabelle.

Anbringen des Griffs (Abb. A, B, C)

1. Schieben Sie den unteren Griff (2) in den Winkeleinstellbügel (4) und dann über die aus dem Maschinenkörper (3) herausragende Schraube (23).
2. Richten Sie den Gewindeteil des Bügels und die Maschine an einander aus. Legen Sie eine Unterlegscheibe auf die Schraube (23) und montieren Sie nun den Knopf (8). Im Uhrzeigersinn festziehen.
3. Setzen Sie die Kabelzugentlastung (6) auf die rechte Seite des oberen Griffs (1), siehe Abbildung B.
4. Befestigen Sie den oberen Griff (1) mit den mitgelieferten Schrauben (7), Unterlegscheiben (9) und Knöpfen (8) am unteren Griff (2), siehe

Abbildung B. Achten Sie darauf, dass sich der Sicherheitsschalter (19) auf der rechten Seite befindet, wenn Sie hinter dem Rasenmäher stehen.

5. Befestigen Sie das Kabel (14) mit den Kabelhaltern (5) am Griff, siehe Abbildung C.
6. Abbildung E zeigt das korrekt montierte Gerät.

Hinweis: Wenn die Griffknöpfe gelöst wurden, kann der Griff zur Aufbewahrung des Geräts heruntergeklappt werden. Achten Sie dabei darauf, dass das Stromkabel nicht eingeklemmt wird.

Montage der Grasfangvorrichtung (Abb. D)

1. Achten Sie zunächst darauf, dass der Metallstangenrahmen ordnungsgemäß in der Grasfangvorrichtung (10) angebracht wurde.
2. Heben Sie den Deckel der Grasfangvorrichtung (15) an und befestigen Sie den Grasfangkorb am Gerät (3). Achten Sie darauf, dass die Halter am Grasfangkorb richtig an den Haltern des Gerätegehäuses ausgerichtet sind.

Wechseln der Klinge (Abb. E, G, H)



Trennen Sie das Gerät vom Stromnetz.



Tragen Sie robuste Handschuhe.

1. Drehen Sie das Gerät (3) auf die Seite und lösen Sie die Messerhalteklammer (22), indem Sie die Flügelschraube (21) gegen den Uhrzeigersinn drehen.
2. Klappen Sie die Halteklammer (22) nach oben und ziehen Sie die Klinge zu sich, um die Klingenantriebsbuchse herauszuheben.
3. Zum Auswechseln die Klinge in die Antriebsbuchse und das andere Ende in die Klingenthalteklammer (22) einführen und die Flügelschraube (21) durch Drehen im Uhrzeigersinn festziehen.

Hinweis: Das Federblatt (13) darf nur in den obersten drei Arbeitstiefen verwendet werden. Wenn Sie es zu tief einsetzen, verringert sich die Effizienz und nach längerem Gebrauch kann die Feder beschädigt werden. Die Federn sind so konstruiert, dass sie Gras und Moos von der Oberfläche entfernen. Es ist nicht notwendig, tiefer in den Boden einzudringen. Die beiden untersten Arbeitstiefen werden für die Vertikutierklinge (12) zum Entfernen

nen von schwerem Moos und zum Vertikutieren verwendet.

4. BETRIEB



Es ist immer der sichere Betriebszustand des Geräts zu gewährleisten. Überprüfen Sie die Sicherheit- und Schutzvorrichtungen und stellen Sie sicher, dass alle Muttern, Bolzen und Schrauben fest sitzen.



Informieren Sie sich darüber, wie Sie das Gerät anhalten können, und machen Sie sich mit der Notabschaltung vertraut.



Starten Sie das Gerät gemäß den Anweisungen und halten Sie Abstand zu den beweglichen Teilen des Geräts.

Einstellen der Arbeitstiefe (Abb. F)

Die Arbeitstiefe ist auf 5 Stufen einstellbar: -12 mm, -9 mm, -6 mm, -3 mm und +10 mm.

Stellen Sie das Gerät nicht zu tief ein. Wenn der Motor zu stark belastet wird, verliert er an Geschwindigkeit und ist weniger effizient.

Einstellen der Arbeitstiefe:

1. Ziehen Sie den Höheneinstellhebel (20) nach außen (vom Maschinengehäuse weg).
2. Lassen Sie den Höheneinstellhebel (20) nach außen gezogen und schieben Sie ihn bis zur gewünschten Arbeitstiefe nach vorne oder hinten.
3. Lassen Sie den Hebel (20) los und achten Sie darauf, dass er richtig im Schlitz einrastet.

Sichern des Stromkabels (Abb. E, J)

Befestigen Sie das Kabel wie in Abbildung J gezeigt in der Kabelzugentlastung (6).

Ein-/Ausschalten der Maschine (Abb. E, K)

- Um die Maschine zu starten, halten Sie die Sicherheitstaste (19) gedrückt und drücken den Ein-/Ausschalter (18). Zum Arbeiten halten Sie den Ein-/Ausschalter (18) gedrückt und lassen den Sicherheitsknopf (19) los.
- Um die Maschine auszuschalten, lassen Sie den Ein-/Ausschalter (18) los und warten Sie, bis sich das Schneidmesser nicht mehr dreht. Immer von den Kabeln weg arbeiten, damit diese nicht durchgeschnitten werden, siehe Abbildung L.

Verwendung der Vertikutierklinge (Abb. H)

- Durch das Vertikutieren werden verhärtete Oberflächen, Grasfilz und flach wachsende Unkräuter entfernt und verkrustete Graswurzeln gelockert. Der Rasen beginnt wieder zu atmen und nimmt die Nährstoffe, Sauerstoff und Wasser besser auf. Hierdurch wird auch die Ansiedlung von Bakterien im Rasen während des Winters verhindert.
- Mähen Sie das Gras vor dem Vertikutieren auf eine Höhe von etwa 40 mm. Der Rasen muss trocken sein, wenn Sie dieses Gerät benutzen. Der beste Zeitpunkt für das Vertikutieren ist während der Vegetationsperiode, von April bis September. Vertikutieren Sie mindestens einmal im Jahr. Wir empfehlen, direkt nach dem Lüften einen Dünger zu verwenden, wenn Sie einen schönen grünen Rasenteppich wünschen.

Verwendung der Rechenklinge (Abb. I)

- Durch das Rechen entfernen Sie abgestorbenes Material, Moos und Unkraut, das den Rasen verunstaltet. Die Ansammlung von abgestorbenem Gras bildet eine Matte aus absorbierenden Fasern, die das Eindringen von Wasser in den Boden verhindert.
- Rechen Sie kein Gras, das länger als 75 mm ist. Der Rasen muss trocken sein, wenn Sie dieses Gerät benutzen. Es wird empfohlen, den Rasen zu Beginn und am Ende einer jeden Rasensaison gründlich zu rechen. Dieser Schritt kann auch nach jedem Mähen erfolgen, um Grasschnitt zu entfernen, der vom Rasenmäher zurückgelassen wurde.

Richtige Verwendung (Abb. L)

- Um die besten Ergebnisse zu erreichen, stellen Sie das Gerät an den Rand der zu mähenden Rasenfläche und arbeiten in Vorwärtsrichtung. Drehen Sie am Ende jeder Bahn um und arbeiten Sie in Gegenrichtung, wobei diese Bahn die zuvor gemähte Bahn etwas überschneiden sollte. Siehe dazu auch Abbildung L.
- Vergewissern Sie sich, dass der Rasen frei von Steinen, Stöcken, Draht oder anderen Gegenständen ist, die das Gerät beschädigen könnten.
- Umkreisen Sie Blumenbeete. Mähen Sie beim Erreichen eines Blumenbeets in der Mitte eines Rasenstücks ein oder zwei Reihen rund um das Beet herum.

- Seien Sie besonders vorsichtig, wenn Sie die Richtung ändern.
- Immer entlang von Steigungen arbeiten (nicht auf- und abwärts). Sie können das Abrutschen des Geräts verhindern, indem Sie es in einer schrägen Position nach oben führen.
- Leeren Sie die Grasfangvorrichtung regelmäßig.
- Für optimale Ergebnisse sollte Ihr Rasen alle 4-6 Wochen vertikutiert werden.
- Wir empfehlen, den Rasen auf jeden Fall im Frühjahr und im Herbst zu vertikutieren.
- Wir empfehlen auch, den Rasen während der gesamten Wachstumsperiode regelmäßig zu belüften.

Aufbewahrung

Bewahren Sie das Gerät an einem sicheren, trockenen Ort und außerhalb der Reichweite von Kindern auf. Keine anderen Gegenstände auf dem Gerät ablegen.

- Zum Verstauen des Geräts klappen Sie den oberen und unteren Griff nach unten in Richtung Gerät.
- Zum Lieferumfang gehört auch eine Wandhalterung (11), an der Sie das Gerät aufhängen können. Die Wandhalterung sollte mit den mitgelieferten Schrauben befestigt werden. Eventuell sollten zusätzlich geeignete Wanddübel verwendet werden.

5. WARTUNG

Ihr Gerät ist darauf ausgelegt, über einen langen Zeitraum mit einem Minimum an Wartung betrieben zu werden. Ein fortwährend zufriedenstellender Betrieb hängt von einer ordnungsgemäße Maschinenpflege und regelmäßiger Reinigung ab.

- Das Gerät sauber und trocken halten.
- Regelmäßig einen Flachscharer verwenden, um Gras und Schmutz von dem Gerät zu entfernen.
- Zum Reinigen des Geräts nur milde Seife und ein feuchtes Tuch verwenden. Niemals Flüssigkeit in das Werkzeug gelangen lassen und keine Teile des Werkzeugs in Flüssigkeit tauchen. Kein scheuer- oder lösemittelbasiertes Reinigungsmittel verwenden.

Halten Sie die Klingen an, wenn das Gerät für den Transport gekippt werden muss, wenn Sie andere Flächen als Gras überqueren, und wenn Sie das Gerät

zum und vom Einsatzort bringen.

Starten Sie das Gerät nicht, wenn Sie vor der Auswurföffnung stehen.

Lassen Sie das Gerät vor der Aufbewahrung immer abkühlen.

Verschlossene oder beschädigte Teile aus Sicherheitsgründen austauschen. Nur Original-Ersatzteile und Zubehör verwenden.

UMWELT



Fehlerhafte und/oder ausgesonderte elektrische oder elektronische Geräte müssen zu den entsprechenden Recyclingorten gebracht werden.

Nur für EU-Länder

Entsorgen Sie Elektrowerkzeuge nicht im Hausmüll. Nach der europäischen Richtlinie 2012/19/EU über Elektro- und Elektronik-Altgeräte und ihrer Umsetzung in nationales Recht müssen Elektrowerkzeuge, die nicht mehr verwendet werden sollen, getrennt gesammelt und auf umweltgerechte Weise entsorgt werden.

GARANTIE

VONROC-Produkte werden nach den höchsten Qualitätsstandards entwickelt und sind für den gesetzlich festgelegten Zeitraum ab dem Datum des ursprünglichen Kaufs garantiert frei von Material- und Verarbeitungsfehlern. Sollte das Produkt während dieses Zeitraums aufgrund von Material- und/oder Verarbeitungsfehlern ausfallen, wenden Sie sich bitte direkt an VONROC.

Folgende Umstände sind aus der Garantie ausgeschlossen:

- An dem Gerät wurden von nicht autorisierten Servicestellen Reparaturen und/oder Änderungen vorgenommen oder versucht;
- Normaler Verschleiß;
- Das Gerät wurde missbräuchlich oder falsch verwendet oder unsachgemäß gewartet;
- Es wurden keine Originalersatzteile verwendet.

Dies ist die einzige ausdrückliche oder stillschweigende Garantie, die das Unternehmen übernimmt. Es gibt keine weiteren ausdrücklichen oder stillschweigenden Garantien, die über die hierin enthaltenen Angaben hinausgehen, einschließlich

der stillschweigenden Garantien der Gebrauchstauglichkeit und Eignung für einen bestimmten Zweck. VONROC haftet in keinem Fall für zufällige Schäden oder Folgeschäden. Die Rechtsmittel des Händlers beschränken sich auf die Reparatur oder den Austausch der nicht konformen Geräte oder Teile.

Das Produkt und die Bedienungsanleitung können Änderungen unterliegen. Technische Daten können ohne vorherige Ankündigung geändert werden.

1. VEILIGHEIDSINSTRUCTIES

Lees de bijgesloten veiligheidswaarschuwingen, de aanvullende veiligheidswaarschuwingen en de instructies. Geef u geen gevolg aan de veiligheidswaarschuwingen en de instructies dan kan dat een elektrische schok, brand en/of ernstig letsel tot gevolg hebben. Bewaar de veiligheidswaarschuwingen en de instructies zodat u ze later ook nog kunt raadplegen.

De volgende symbolen worden gebruikt in de gebruiksaanwijzing of op het product:



Lees de gebruiksaanwijzing.



Duidt op risico op persoonlijk letsel, gevaar van een ongeluk met dodelijke afloop of beschadiging van het gereedschap als de instructies in deze handleiding niet worden opgevolgd.



Risico op een elektrische schok.



Draag gehoorbescherming.



Draag oogbescherming.



Voorzichtig: Raak de roterende messen niet aan. Scherp(e) mes(sen). Wees u bewust van het feit dat deze messen vingers of tenen kunnen afsnijden. Houd omstanders, vooral kinderen en huisdieren, op een afstand van meer dan 10 m.



Wacht tot alle machineonderdelen volledig gestopt zijn voordat u ze aanraakt. De messen blijven draaien na het uitschakelen van de machine en een draaiend mes kan letsel veroorzaken.



Houd het netsnoer uit de buurt van de messen.



Trek de stekker uit het stopcontact vóór onderhoud, afstelling, reiniging of als het snoer in de war is geraakt of beschadigd is.



Gebruik de gazonmaaier niet in de regen en laat de machine niet buiten staan wanneer het regent.



Zorg ervoor dat omstanders geen letsel oplopen als gevolg van vreemde objecten die worden weggeslingerd.



Waarschuwing: Houd een veilige afstand aan tot het product wanneer deze in werking is.



Controleer de omgeving waar het gereedschap wordt gebruikt zorgvuldig op de aanwezigheid van wilde dieren en huisdieren. Wilde dieren en huisdieren kunnen letsel oplopen als de machine in werking is. Controleer het werkgebied nauwgezet op de aanwezigheid van stenen, takken, draden/kabels, botten en vreemde objecten. Als de machine wordt gebruikt, dient gecontroleerd te worden of geen wild, huisdieren of kleine boomstronken in het dichte gras zijn verborgen.



Dubbel geïsoleerd voor extra veiligheid.



Voldoet aan alle relevante Europese richtlijnen.



Gooi het product niet weg in containers die daarvoor niet geschikt zijn.



Het gegarandeerde geluidsvermogensniveau LWA = 96 dB(A).

ALGEMENE VEILIGHEIDSWAARSCHUWINGEN VOOR ELEKTRISCH GEREEDSCHAP



WAARSCHUWING! Lees alle veiligheids-waarschuwingen en alle instructies. Geeft u geen gevolg aan de waarschuwingen en de instructies, dan kan dat een elektrische schok, brand en/of ernstig letsel tot gevolg hebben.

Bewaar alle waarschuwingen en instructies zodat u ze later ook nog kunt raadplegen. De woorden 'elektrisch gereedschap' zoals gebruikt in de waarschuwingen verwijzen naar uw elektrisch gereedschap dat via de stroomvoorziening (met snoer) of op basis van een accu (draadloos) wordt gebruikt.

1) Veiligheid in de werkruimte

- a) **Houd het werkgebied schoon en goed verlicht.** Op rommelige of donkere werkplekken zullen

gemakkelijk ongelukken gebeuren.

- b) **Gebruik geen elektrische gereedschappen in explosieve situaties, zoals in de nabijheid van ontvlambare vloeistoffen, gassen of stof.** Elektrische gereedschappen maken vonken die het stof of de gassen kunnen ontsteken.
- c) **Houd kinderen en omstanders uit de buurt terwijl u het elektrische gereedschap gebruikt.** Door afleidingen kunt u de controle verliezen.

2) Elektrische veiligheid

- a) **Stekkers van elektrisch gereedschap moeten bij de stopcontacten passen. Breng nooit op welke manier dan ook veranderingen in de stekker aan. Gebruik nooit adapterstekkers met geaard elektrisch gereedschap.** Originele stekkers en passende stopcontacten verminderen het risico op een elektrische schok.
- b) **Voorkom lichamelijk contact met geaarde oppervlakken, zoals leidingen, radiatoren, fornuizen en koelkasten.** Er is sprake van een verhoogd risico op een elektrische schok als uw lichaam geaard is.
- c) **Stel elektrische gereedschappen niet bloot aan regen of natte omstandigheden.** Als water in het elektrisch gereedschap binnendringt, verhoogt dit de kans op een elektrische schok.
- d) **Het snoer niet oneigenlijk gebruiken. Gebruik het snoer nooit om het elektrische gereedschap te dragen of mee te slepen, of om de stekker uit het stopcontact te trekken. Houd het snoer weg bij hete voorwerpen, olie, scherpe randen en/of bewegende onderdelen.** Beschadigde of in de war geraakte snoeren vergroten het risico van een elektrische schok.
- e) **Als u elektrisch gereedschap buitenshuis gebruikt, dient u altijd een verlengsnoer te gebruiken dat geschikt is voor gebruik buitenshuis.** Het gebruik van een snoer dat geschikt is voor buitenshuis gebruik, zal het risico op een elektrische schok verminderen.
- f) **Als het gebruik van elektrisch gereedschap in een vochtige ruimte niet kan worden voorkomen, gebruik dan een altijd een aardlekschakelaar (RCD).** Het gebruik van een aardlekschakelaar zal het risico op een elektrische schok verminderen.

3) Persoonlijke veiligheid

- a) **Let altijd op en kijk goed uit wat u doet en gebruik uw verstand tijdens het werken met elek-**

- trisch gereedschap. Werk niet met het product als u moe bent of onder invloed van alcohol of drugs.** Een ogenblik van onoplettendheid tijdens het werken met elektrische gereedschap kan ernstig persoonlijk letsel tot gevolg hebben.
- b) **Gebruik persoonlijke beschermingsmiddelen. Draag altijd oogbescherming.** Beschermingsmiddelen zoals een stofmasker, antislip-veiligheidsschoenen, helm, of gehoorbescherming die voor de juiste omstandigheden worden gebruikt, zullen het risico op persoonlijk letsel verminderen.
- c) **Voorkom het onbedoeld starten. Controleer of de schakelaar in de stand Uit staat, voordat het gereedschap op de voeding of accu wordt aangesloten, wordt opgepakt of gedragen.** Het dragen van elektrische gereedschap met de vinger op de schakelaar, of het inschakelen van elektrisch gereedschap met de schakelaar in de stand Aan, vraagt om ongelukken.
- d) **Verwijder stelsleutels of steeksleutels voordat u het elektrisch gereedschap inschakelt.** Een steeksleutel of andere sleutel die op een draaiend deel van het elektrisch gereedschap blijft zitten, kan resulteren in persoonlijk letsel.
- e) **Reik niet buiten uw macht. Blijf altijd stevig en in evenwicht staan.** Hierdoor hebt u in onverwachte situaties een betere controle over het elektrische gereedschap.
- f) **Draag de juiste kleding. Draag geen losse kleding of sieraden. Houd uw haar, kleding en handschoenen weg bij bewegende onderdelen.** Loszittende kleding, sieraden of lang haar kunnen door bewegende delen worden gegrepen.
- g) **Als het apparaat wordt geleverd met een aansluiting voor het afzuigen en verzamelen van stof, zorg er dan voor dat deze correct worden aangesloten en gebruikt.** Het gebruik van het afzuigen en verzamelen van stof, kan de aan stof gerelateerde gevaren verminderen.
- h) **Denk niet dat u wel weet hoe het allemaal werkt, omdat u het gereedschap vaak gebruikt en dat u de veiligheidsbeginselen voor het gebruik van het gereedschap kunt negeren.** Een onbezonnen actie kan in een fractie van een seconde ernstig letsel tot gevolg hebben.
- 4) Gebruik en onderhoud van elektrisch gereedschap**
- a) **Forceer het elektrisch gereedschap niet. Gebruik het juiste elektrisch gereedschap voor uw werkzaamheden.** Het juiste elektrisch gereedschap klaart de klus beter en veiliger als deze hiervoor is ontworpen.
- b) **Gebruik het elektrisch gereedschap niet als de schakelaar het apparaat niet in- en uitschakelt.** Elk elektrisch gereedschap dat niet met de schakelaar kan worden bediend is gevaarlijk en moet worden gerepareerd.
- c) **Trek de stekker van het elektrische gereedschap uit het stopcontact en/of verwijder de accu voordat enige aanpassingen worden uitgevoerd, accessoires worden vervangen of elektrisch gereedschap wordt opgeborgen.** Dergelijke preventieve veiligheidsmaatregelen verminderen het risico op het onbedoeld starten van het elektrische gereedschap.
- d) **Berg ongebruikt elektrisch gereedschap buiten bereik van kinderen op en sta niet toe dat mensen die onbekend zijn met het elektrische gereedschap of deze instructies, met het elektrische gereedschap werken.** Elektrische gereedschap kan erg gevaarlijk zijn in de handen van ongetrainde gebruikers.
- e) **Onderhoud van elektrisch gereedschap. Controleer op scheve of klemmende bewegende onderdelen, kapotte onderdelen en enige andere omstandigheden die de werking van het elektrische gereedschap kunnen beïnvloeden. Als het elektrisch gereedschap een beschadiging of storing heeft, dient u het eerst te laten repareren.** Veel ongelukken worden veroorzaakt door slecht onderhouden elektrisch gereedschap.
- f) **Zorg ervoor dat snij- of zaaggereedschap scherp en schoon blijft.** Op de juiste manier onderhouden snij- of zaaggereedschap met scherpe snijranden hebben minder de neiging om beklemd te raken en zijn gemakkelijker te sturen.
- g) **Gebruik het elektrische gereedschap, de accessoires, bitjes, enz. volgens deze instructies, rekening houdend met de werkomstandigheden en de uit te voeren werkzaamheden.** Gebruik van het elektrisch gereedschap voor andere werkzaamheden dan het bedoelde gebruik, kan een gevaarlijke situatie tot gevolg hebben.
- h) **Houd handgrepen en greepoppervlakken droog, schoon en vrij van olie en vet.** Gladde handgrepen en greepoppervlakken maken veilig werken en controle over het gereedschap in onverwachte situaties onmogelijk.

5) Onderhoud

- a) **Laat uw elektrisch gereedschap onderhouden door een gekwalificeerde reparateur die uitsluitend identieke vervangende onderdelen gebruikt.** Dit waarborgt dat de veiligheid van het elektrisch gereedschap behouden blijft.

SPECIALE VEILIGHEIDSINSTRUCTIES

- Nooit kinderen of mensen die deze instructies niet kennen, dit product laten gebruiken. Ter plaatse geldende voorschriften kunnen een beperking van de leeftijd van de gebruiker inhouden. Als het product niet wordt gebruikt, dient het buiten bereik van kinderen opgeborgen te worden.
- Laat nooit kinderen of mensen met een fysieke, sensorische of mentale beperking of mensen met een gebrek aan ervaring en/of kennis en/of mensen die deze instructies niet kennen, dit product gebruiken. Ter plaatse geldende voorschriften kunnen een beperking van de leeftijd van de gebruiker inhouden.
- Werk nooit met het product wanneer u moe bent of u zich niet lekker voelt of wanneer u onder invloed bent van alcohol of drugs, of van medicatie.
- Werk nooit met dit product als mensen, vooral kinderen of huisdieren, bij u in de buurt zijn.
- Kinderen moeten onder toezicht staan zodat zij beslist niet met het product kunnen spelen.
- De gebruiker is aansprakelijk voor ongelukken en gevaarlijke situaties die van invloed zijn op andere mensen of hun bezittingen.
- Draag altijd gehoorbescherming en een veiligheidsbril tijdens het werken met dit product.
- Draag geen open rubberen schoenen of sandalen als dit product wordt gebruikt. Draag altijd stevige schoenen en een lange broek. Nooit met blote voeten met dit product werken.
- Controleer de omgeving waar het product gebruikt gaat worden grondig en verwijder alle stenen, takken, kabels, botten en alle andere vreemde voorwerpen.
- Voer altijd een visuele inspectie uit voordat u het product gebruikt, om te zien of de tanden en de tandenassemblage niet versleten of beschadigd zijn en niet los staan.
- Vervang versleten of beschadigde tanden en assemblages in sets, zodat het gereedschap in balans blijft. Wees voorzichtig bij machines met meerdere tanden, omdat een draaiende tand een andere kan doen draaien.
- Achter de machine lopen, nooit rennen.
- Hark/verticuteer alleen bij daglicht of bij goed kunstlicht.
- Vermijd, indien mogelijk, het gebruiken van het product op nat gras of neem extra voorzorgsmaatregelen om uitschuiven te vermijden.
- Hark/verticuteer niet op zeer steile hellingen.
- Het gebruik van het product op oevers kan gevaarlijk zijn. Controleer te allen tijde of u een stevige stand hebt als u het product op hellingen of in nat gras gebruikt. Hark/verticuteer horizontaal op hellingen, nooit omhoog en omlaag. – Wees uiterst voorzichtig tijdens het veranderen van richting op hellingen.
- Wees uiterst voorzichtig tijdens het achteruit stappen of het naar u toe trekken van de machine, reik niet te ver en behoud te allen tijde uw evenwicht.
- Druk het product altijd vooruit tijdens het harken/verticuteren van het gazon en trek het nooit naar het lichaam toe.
- Wacht tot de tanden/messen stilstaan als de machine moet worden gekanteld voor een verplaatsing, wanneer u oppervlakken oversteekt die geen gras zijn en wanneer u de machine van en naar het terrein vervoert dat geharkt/geverticuteerd moet worden.
- Gebruik de machine nooit met defecte beschermkappen of zonder veiligheidsvoorzieningen, bijvoorbeeld zonder dat schermen en/of de grasopvangbak op de juiste plaats zijn aangebracht.
- De motor volgens de instructies aanzetten, waarbij uw voeten zo ver mogelijk uit de buurt van de roterende onderdelen moeten zijn.
- Kantel het product niet tijdens het starten of inschakelen van de motor, behalve als de machine moet worden gekanteld voor het starten in lang gras. Kantel de machine in dat geval niet meer dan absoluut noodzakelijk en kantel alleen het deel dat verwijderd is van de gebruiker. Breng de machine pas opnieuw terug naar de grond wanneer beide handen in de positie voor de bediening van de machine zijn.
- Plaats uw handen of voeten niet in de buurt van of onder draaiende onderdelen.
- Houd altijd afstand tot het uitwerpergebied wanneer u met de machine werkt.
- De machine nooit oppakken of dragen als de motor draait.

- Als de machine wordt opgeborgen, moet u controleren of alle 4 de wielen van het tuingereedschap op de grond/vloer staan.
 - Het tuingereedschap alleen via de draaghandgreep dragen. De draaghandgreep zorgvuldig gebruiken.
 - De machine niet aanpassen. Niet goedgekeurde aanpassingen kunnen de veiligheid van uw machine in gevaar brengen, meer geluid en trillingen en slechte prestaties veroorzaken.
 - Ga voorzichtig te werk bij het afstellen van het product, zodat u voorkomt dat voeten en handen gekneld raken tussen de bewegende tanden/messen en de vaste onderdelen van de machine.
 - Gebruik het product niet in slechte weersomstandigheden, vooral niet wanneer er onweer dreigt.
 - Controleer de machine regelmatig, met inbegrip van de voedingskabel en mogelijke verlengkabels op beschadigde kabelmantels, blootliggende draden en kabelgrepen. Sluit beschadigde kabels niet aan op de voeding of raak een beschadigde kabel niet aan voordat deze van de voeding losgekoppeld is. Een beschadigde kabel kan contact met onderdelen die onder spanning staan, veroorzaken. Denk aan het gevaar voor een elektrische schok tijdens het inspecteren van mogelijk contact tussen water en elektriciteit.
 - Raak de tanden niet aan voordat de machine is losgekoppeld van de voeding en de tanden volledig tot stilstand zijn gekomen.
 - Houd voedingskabels en verlengkabels uit de buurt van de tanden. De tanden kunnen de kabels beschadigen, met mogelijk contact met onderdelen onder spanning als gevolg. Denk aan het gevaar voor een elektrische schok tijdens het inspecteren van mogelijk contact tussen water en elektriciteit.
- de draden en kabelgrepen. Sluit beschadigde kabels niet aan op de voeding of raak een beschadigde kabel niet aan voordat deze van de voeding losgekoppeld is. Een beschadigde kabel kan contact met onderdelen die onder spanning staan, veroorzaken. Denk aan het gevaar voor een elektrische schok tijdens het inspecteren van mogelijk contact tussen water en elektriciteit.
- Houd voedingskabels en verlengkabels uit de buurt van de tanden. De tanden kunnen de kabels beschadigen, met mogelijk contact met onderdelen onder spanning als gevolg. Denk aan het gevaar voor een elektrische schok tijdens het inspecteren van mogelijk contact tussen water en elektriciteit.
 - Gebruik dit product alleen wanneer aangesloten op een stopcontact dat wordt beveiligd door een stroomonderbreker die geactiveerd wordt bij een verliesstroom van 30 mA.
 - Gebruik voor elektrische veiligheid een verliesstroomschakelaar (Residual Current Device - RCD) met een schakelstroom van niet meer dan 30 mA. Controleer uw RCD elke keer nadat deze geactiveerd werd.
 - Trek de stekker uit het stopcontact:
 - Als u de machine onbeheerd achterlaat.
 - Voordat u begint met het verhelpen van een verstopping.
 - Voordat u de machine controleert, reinigt of er aan werkt.
 - Nadat u een vreemd voorwerp hebt geraakt. Controleer de machine op beschadigingen en vervang de bladen als dit noodzakelijk is.
 - Als de machine abnormaal begint te trillen (onmiddellijk controleren).
 - Aansluiten op de netvoeding
 - De spanning van de voedingsbron moet overeenstemmen met de gegevens op het typeplaatje van het product.
 - Gebruik dit product alleen wanneer aangesloten op een stopcontact dat wordt beveiligd door een stroomonderbreker die geactiveerd wordt bij een verliesstroom van 30 mA.
 - Gebruik alleen voedingskabels of vervang ze door kabels voor deze eenheid die overeenstemmen met de types die door de fabrikant aangegeven worden. Neem contact op met de klantendienst van VONROC voor meer informatie.

AANVULLENDE VEILIGHEIDSWAARSCHUWINGEN

- Lees deze samen met de gebruikshandleiding.
- Wees uiterst voorzichtig tijdens het achteruit stappen of het naar u toe trekken van de machine, reik niet te ver en behoud te allen tijde uw evenwicht.
- Controleer de machine regelmatig, met inbegrip van de voedingskabel en mogelijke verlengkabels op beschadigde kabelmantels, blootliggen-

- Als de voedingskabel is beschadigd, moet deze worden vervangen door een speciale kabel die verkrijgbaar is bij de fabrikant of diens onderhoudsvertegenwoordiger.
- Raak de stekker nooit aan met natte handen.
- Rijd nooit over de voedingskabel of verlengkabel, knel de kabels niet of trek er niet aan, om beschadiging te voorkomen. Bescherm de kabel tegen hitte, olie en scherpe randen.
- De verlengkabel moet een minimale kabeldoorsnede hebben overeenkomstig de gebruiksaanwijzingen en worden beschermd tegen waterspatten. De verbinding mag niet in water liggen.
- Draag altijd tuinhandschoenen wanneer u met of in de buurt van de scherpe tanden/messen werkt.

Elektrische veiligheid

Waarschuwing! Wanneer u elektrisch gereedschap gebruikt, moet u zich altijd houden aan de standaard veiligheidsvoorschriften zodat het risico van brand, elektrische schokken en persoonlijk letsel wordt beperkt. Lees al deze instructies door voordat u dit product gaat gebruiken en bewaar deze instructies.



Controleer altijd of de voedingsspanning overeenkomt met de spanning die wordt vermeld op het typeplaatje.



De machine is dubbel geïsoleerd overeenkomstig EN60745; daarom is een aardingsdraad niet nodig.

Snoeren of stekkers vervangen

Als een netsnoer moet worden vervangen, moet dat worden gedaan door de fabrikant of een vertegenwoordiger van de fabrikant, zodat veiligheidsrisico's worden vermeden.

Verlengsnoeren gebruiken

Gebruik uitsluitend een goedgekeurd verlengsnoer dat geschikt is voor het opgenomen vermogen van het apparaat. De minimumafmeting van de geleider is 1,5 mm². Wanneer u een kabelhaspel gebruikt, rol de haspel dan volledig af.

2. INFORMATIE OVER HET APPARAAT

Bedoeld gebruik

Dit product is bedoeld voor huishoudelijke omgevingen, zoals privé tuinen thuis. Het tuingereedschap is ontworpen voor het harken, verticuteren of beluchten van gazon. Het tuingereedschap is bedoeld voor gebruik op grondniveau. Het gereedschap mag niet gebruikt worden om struiken, heggen of heesters te knippen, het inkorten van vegetatie, begroeide daken of gras dat groeit op terrassen te maaien, voor het schoonmaken (stofzuigen) van vuil en afval van trottoirs, of voor het hakselen van snoeiafval van bomen of heggen. Bovendien mag het gereedschap niet worden gebruikt als motorisch aangedreven cultivator voor het uitvlakken van hogere delen, zoals molshopen. De apparatuur mag alleen worden gebruikt voor het voorgeschreven doel. Alle andere toepassingen worden beschouwd als onjuist gebruik.

TECHNISCHE SPECIFICATIES

Modelnr.	SA501AC
Vermogen	1300 W
Onbelaste snelheid	3600 / min
Snijbreedte	320 mm
Snijdiepte	-12/-9/-6/-3/+10 mm
Inhoud grasopvangbak	35 L
Gewicht	11,0 kg
Beveiligingsniveau	IPX4
Beschermingsgraad	Klasse II
LpA op de positie van de gebruiker	78dB(A), onzekerheid K=3dB
Geluidsdrukniveau (L _{PA})	72,9dB(A) onzekerheid K=1,88dB
Geluidsdrukniveau (L _{WA})	92,9dB(A) onzekerheid K=1,88dB
Gegarandeerd geluidsvermogensniveau	96 dB(A)
Trillingen	Max. ah: 3,6 m/s ² K=1,8 m/s ²

BESCHRIJVING

De nummers in de hierna volgende tekst verwijzen naar de afbeeldingen op pagina's 2-5.

1. Bovenste handgreep
2. Onderste handgreep
3. Gereedschap
4. Beugel voor afstelling van de hoek
5. Kabelhouder
6. Trekontlasting van de kabel
7. Bout
8. Knop
9. Ring
10. Grasopvangbak
11. Muurbeugel met schroeven
12. Verticuteermachine
13. Hark
14. Kabel
15. Deksel grasopvangbak
16. Draaghandgreep
17. Wiel
18. Aan/Uit-schakelaar
19. Veiligheidsknop
20. Hendel voor diepteafstelling
21. Vleugelbout
22. Borgklem
23. Bout handgreep

3. MONTAGE

Bekijk elke afbeelding en identificeer de vereiste onderdelen verwijzend naar de afbeelding 'inhoud van de verpakking' en bovenstaande inhoudstabel.

De handgreep bevestigen (Afb. A, B, C)

1. Duw de onderste handgreep (2) in de beugel voor afstelling van de hoek (4) en schuif deze daarna over de bout (23) die uit de behuizing van de machine (3) steekt.
2. Lijn het deel met schroefdraad van de beugel uit met de machine. Voeg een borgring en bout (23) toe en monteer nu de knop (8). Draai vast in wijzerzin.
3. Plaats de trekontlasting van de kabel (6) aan de rechterzijde van de bovenste handgreep (1), zoals wordt getoond in afbeelding B.
4. Bevestig de bovenste handgreep (1) op de onderste handgreep (2), met de meegeleverde bouten (7), borgringen (9) en knoppen (8), zoals wordt weergegeven op afbeelding B. Verzekert dat de veiligheidsschakelaar (19) aan de rechterzijde zit wanneer u achter de gazonmaaier staat.
5. Zet de kabel (14) vast op de handgreep door middel van de kabelhouders (5), zoals wordt weergegeven op afbeelding C.

6. Een goed gemonteerde machine kan worden bekeken op afbeelding E.

Opmerking: Wanneer de handgreepknoppen zijn losgedraaid, kan de handgreep omlaag geklapt worden om de machine op te bergen. Let erop dat de elektriciteitskabel niet bekneld raakt.

De grasopvangbak monteren (Afb. D)

1. Verzekert dat het frame met metalen stangen vooraf goed in de grasopvangbak (10) gemonteerd is.
2. Til het deksel van de grasopvangbak (15) op en bevestig de grasopvangbak op de machine (3). Verzekert dat de houders op de grasopvangbak goed zijn uitgelijnd met de inkepingen op de behuizing van de machine.

Het mes vervangen (Afb. E, G, H)



Koppel de machine los van de netvoeding.



Draag sterke handschoenen.

1. Zet de machine (3) op zijn kant en maak de borgklem van het mes (22) los door de vleugelbout (21) in tegenwijzerzin te draaien.
2. Vouw de borgklem (22) naar boven en trek het mes naar u toe om de mesaandrijving te verwijderen.
3. Voor het vervangen, plaats u het mes in de aandrijving en het andere einde in de borgklem van het mes (22) en draait u de vleugelbout (21) in wijzerzin vast.

Opmerking: Het veermes (13) mag alleen worden gebruikt in de hoogste drie bedrijfsstanden. Als u het te diep gebruikt, zal de efficiëntie afnemen en kan de veer beschadigd worden na langdurig gebruik. De veren zijn gemaakt om het gras en mos van het oppervlak te verwijderen. Het is niet nodig om dieper in de grond te gaan. De twee laagste bedrijfsstanden worden gebruikt voor het verticuteermes (12) voor het verwijderen van zwaarder mos en het verticuteren.

4. GEBRUIK



Verzekeer dat de machine altijd veilige werkende staat is. Inspecteer en controleer de veiligheidsuitrusting en afschermingen en controleer of alle moeren, bouten en schroeven vast staan.



Verzekeer dat u weet hoe u de machine moet stoppen en verzekeer dat u de werking van de noodstop kent.



Start de machine volgens de instructies en blijf uit de buurt van de bewegende onderdelen van de machine.

De werkdiepte aanpassen (Afb. F)

De werkdiepte kan op 5 hoogtes ingesteld worden: -12 mm, -9 mm, -6 mm, -3 mm en +10 mm.

Let erop dat u de machine niet op een te diepe instelling gebruikt. Als de motor zwaar belast wordt, zal het toerental verminderen en zal deze minder efficiënt zijn. Om de werkdiepte in te stellen:

1. Trek de hendel voor de hoogte-instelling (20) naar buiten (weg van de behuizing van de machine).
2. Terwijl de hendel voor de hoogte-instelling (20) in de uitgetrokken stand wordt gehouden, duwt u deze naar voor of naar achter om de gewenste werkdiepte in te stellen.
3. Laat de hendel (20) los en controleer of deze op de juiste manier in de sleuf werd vergrendeld.

De voedingskabel bevestigen (Afb. E, J)

Plaats de kabel in de trekontlasting (6) van de kabel, zoals wordt weergegeven op afbeelding J.

De machine in-/uitschakelen (Afb. E, K)

- Om de machine te starten, houdt u de veiligheidsknop (19) ingedrukt en drukt u op de aan/uit-schakelaar (18). U kunt, terwijl u de aan/uit-schakelaar (18) ingedrukt houdt, de veiligheidsknop (19) loslaten.
- Om de machine te stoppen, laat u de aan/uit-schakelaar (18) los en wacht u tot de messen niet meer draaien. Werk altijd van de kabels weg, zodat u ze niet kunt doorsnijden, zoals wordt weergegeven op afbeelding L.

Het verticuteermes gebruiken (Afb. H)

- Door te verticuteren verwijdert u het hard geworden oppervlak, gevallen gras en plat

groeïend onkruid en worden de overwoekerde graswortels los gemaakt. Het gazon zal opnieuw beginnen ademen en de voedende stoffen, zuurstof en water opnemen. Dit voorkomt ook de aanwezigheid van bacteriën in het gazon tijdens de winter.

- Maai het gras tot een hoogte van ongeveer 40 mm vóór het verticuteren. Het gazon moet droog zijn wanneer de machine gebruikt wordt. De beste tijd om te verticuteren is tijdens het vegetatieve seizoen, van april tot en met september. Verticuteer minstens een keer per jaar. We raden aan om meststof te gebruiken onmiddellijk na het beluchten, als u een groep tapijtachtig gazon wenst.

Het harkmes gebruiken (Afb. H)

- Door te harken verwijdert u dode materie, mos en onkruid, zaken die een gazon ontsieren. Het opgebouwde dood gras biedt een mat van absorberende vezels, die voorkomt dat water in de grond dringt.
- Forceer de hark niet door gras dat langer is dan 75 mm. Het gazon moet droog zijn wanneer de machine gebruikt wordt. Het wordt aanbevolen dat dit gebruikt wordt aan het begin en op het einde van het seizoen waarin het gras gemaaid wordt, om uw gazon grondig te harken. Dit kan ook gebruikt worden na elke maaibeurt om gras dat mogelijk door uw maaiër werd achtergelaten te verwijderen.

Goed gebruik (Afb. L)

- Plaats de machine op de rand van het gazon en maai in voorwaartse richting, voor de beste resultaten. Draai vervolgens op het einde van elke strook en maai in de tegenovergestelde richting, met de vorige gemaaide strook lichtjes overlappend. Raadpleeg ook afbeelding L.
- Controleer of het gazon geen stenen, takken, draden/kabels of andere vreemde objecten bevat die het product of componenten daarvan kunnen beschadigen.
- Maak een cirkel rondom bloemperken. Als een bloemperk in het midden van het gazon aanwezig is, kunt u twee cirkels rondom het bloemperk maaien.
- Wees extra alert bij het veranderen van de richting.
- Maai altijd langs hellingen (niet omhoog en omlaag). U kunt voorkomen dat de machine omlaag gaat glijden, door een positie aan te houden die

schuin omhoog gaat.

- Maak de grasopvangbak regelmatig leeg.
- Voor de beste resultaten, moet uw gazon elke 4-6 geverticuteerd worden.
- We raden aan om het gazon in de lente en de herfst te verticuteren.
- We raden aan om het gazon gedurende de volledige groeiperiode te beluchten.

Opslag

Bewaar de machine in een veilige, droge ruimte, buiten het bereik van kinderen. Plaats er geen andere voorwerpen bovenop de machine.

- Om de machine op te bergen, vouwt u de bovenste en onderste handgreep naar beneden, naar de machine toe.
- Er is een muurbeugel (11) inbegrepen, om de machine tegen een muur te hangen, als u dat wenst. Gebruik de bijgeleverde schroeven om de muurbeugel te monteren. Gebruik geschikte pluggen indien nodig.

5. ONDERHOUD

Uw machine is zo ontworpen dat deze met een minimum aan onderhoud lange tijd dienst kan doen. Voortdurend gebruik naar tevredenheid is afhankelijk van de juiste verzorging van de machine en regelmatig reiniging.

- Houd de machine schoon en droog.
- Gebruik regelmatig een botte schraper om gras en vuil van de machine te verwijderen
- Gebruik een milde zeepoplossing en een vochtig doek om de machine schoon te maken. Laat nooit vloeistoffen in het gereedschap doordringen en dompel nooit een onderdeel van het gereedschap onder in vloeistof. Gebruik nooit een schoonmaakmiddel op basis van een oplosmiddel of een schuurmiddel.

Stop het mes/de messen de machine moet worden gekanteld voor transport, wanneer u oppervlakken oversteekt die geen gras zijn, en wanneer u de machine van en naar het terrein vervoert, waar u de machine gebruikt.

Start de machine niet wanneer u voor de uitstortopening staat.

Berg de machine pas op wanneer deze is afgekoeld. Vervang voor uw veiligheid versleten of beschadigde onderdelen. Gebruik alleen oorspronkelijke vervangende onderdelen en accessoires.

MILIEU



Niet goed functionerende en/of afgedankte elektrische of elektronische apparaten moeten bij de juiste inzamelputten voor recycling worden aangeboden.

Alleen voor landen in de EG

Gooi geen elektrisch gereedschap bij het huisvuil. Volgens de Europese richtlijnen 2012/19/EU voor Afgedankte Elektrische en Elektronische apparatuur en de implementatie daarvan in nationaal recht, moet elektrische gereedschap dat niet meer bruikbaar is, apart worden ingezameld en op een milieuvriendelijke wijze worden verwerkt.

GARANTIE

Producten van VONROC worden op basis van de hoogste kwaliteitsnormen ontwikkeld en zijn gegarandeerd vrij van defecten, zowel voor wat betreft het materiaal als de afwerking, gedurende de door de wet bepaalde periode, startend vanaf de datum van de originele aankoop. Mocht het product gedurende deze periode enige storingen vertonen als gevolg van gebrekkig materiaal en/of gebrekkige afwerking, dient direct contact met VONROC opgenomen te worden.

De volgende omstandigheden zijn uitgesloten van de garantie:

- Reparaties en/of wijzigingen die door niet erkende servicecentra werden uitgevoerd of waartoe een poging werd ondernomen;
- Normale slijtage;
- Het gereedschap werd misbruikt, verkeerd werd gebruikt of niet goed onderhouden;
- Er werden niet-originele reserveonderdelen gebruikt.

Dit betreft de enige garantie die door de organisatie, impliciet of expliciet, wordt aangeboden. Geen andere garanties, impliciet noch expliciet, die verder strekken dan deze garantie, inclusief de impliciete garanties inzake de verkoopbaarheid en geschiktheid voor een specifiek doel. In geen geval zal VONROC aansprakelijk zijn voor incidentele schade of gevolgschade. De oplossingen van de dealers zullen beperkt zijn tot de reparatie of het vervangen van niet-conforme eenheden of onderdelen.

Het product en de gebruiksaanwijzing kunnen worden gewijzigd. Specificaties kunnen zonder voorafgaande kennisgeving worden gewijzigd.

1. CONSIGNES DE SÉCURITÉ

Veillez à bien lire les avertissements de sécurité, les avertissements supplémentaires de sécurité ainsi que toutes les instructions jointes. Le non-respect des avertissements de sécurité et des consignes peut entraîner des décharges électriques, des incendies et/ou de graves blessures. Conservez tous les avertissements et toutes les instructions liées à la sécurité afin de pouvoir vous y référer dans le futur.

Les symboles qui suivent sont utilisés dans la notice d'utilisation ou sur le produit :



Lisez la notice d'utilisation.



Indique un risque de blessure, de décès ou de détérioration de l'outil en cas de non-respect des consignes de cette notice.



Risque de décharge électrique.



Portez des protections auditives.



Portez une protection oculaire.



Attention : Ne touchez pas les lames rotatives. Lame(s) tranchante(s). Attention à ne pas vous couper les orteils ou les doigts. Veillez à maintenir les personnes à proximité et notamment les enfants et les animaux, à plus de 10 m de distance.



Patiencez que tous les composants de la machine se soient complètement arrêtés avant de la toucher. Les lames continuent à tourner une fois la machine éteinte. La lame en rotation peut occasionner des blessures.



Gardez le câble ouvrage loin des lames.



Débranchez la prise de courant avant de procéder à toute opération de maintenance, réglage et de nettoyage ou si le câble est emmêlé ou endommagé.



N'utilisez pas la machine sous la pluie et ne la laissez pas dehors par temps pluvieux.



Veillez à ce que les personnes à proximité ne puissent pas être blessées par la projection de corps étrangers.



Avertissement : Veillez à conserver une certaine distance de sécurité quand vous utilisez le produit.



Contrôlez soigneusement l'absence d'animaux, domestiques ou non, dans la zone où sera utilisée la machine. Les animaux pourraient être blessés par la machine en marche. Contrôlez parfaitement la zone de travail et retirez-en toutes les pierres, les bâtons, les fils métalliques, les os et les corps étrangers. En utilisant la machine, veillez à ce qu'il n'y ait aucun animal ou petite souche d'arbre cachés dans les herbes denses.



Double isolation pour plus de protection.



Conforme à toutes les directives européennes pertinentes.



Ne jetez pas le produit de façon inappropriée.



Le niveau de puissance sonore garanti LWA= 96 dB(A).

AVERTISSEMENTS DE SÉCURITÉ GÉNÉRALE PROPRES AUX OUTILS ÉLECTRIQUES



AVERTISSEMENT ! *Veillez à lire tous les avertissements sur la sécurité et toutes les instructions. Le non-respect des avertissements et des instructions peut entraîner des décharges électriques, des incendies et/ou de graves blessures.*

Conservez tous les avertissements et toutes les instructions afin de pouvoir vous y référer dans le futur. Le terme «outil électrique» mentionné dans les avertissements fait référence à vos outils électriques branchés sur secteur (avec câble) ou fonctionnant sur pile ou batterie (sans fil).

1) Sécurité de la zone de travail

- a) **Maintenez la zone de travail propre et bien éclairée.** Les zones sombres ou encombrées sont propices aux accidents.
- b) **N'utilisez pas d'outils électriques dans un environnement présentant des risques d'explosion ou en présence de liquides, gaz ou poussières inflammables.** Les outils électriques créent des étincelles qui peuvent enflammer les poussières et les fumées.
- c) **Maintenez les enfants et les autres personnes éloignés lorsqu'un outil électrique est en marche.** Toute distraction peut vous faire perdre le contrôle de l'outil.

2) Sécurité électrique

- a) **Les prises des outils électriques doivent correspondre à la prise de courant murale. Ne modifiez jamais la prise d'aucune sorte. N'utilisez aucun adaptateur avec des outils électriques reliés à la terre.** L'utilisation de prises d'origine non modifiées et de prises murales appropriées permet de réduire le risque de décharge électrique.
- b) **Évitez tout contact physique avec des surfaces reliées à la terre comme des tuyaux, des radiateurs, des fours et des réfrigérateurs par exemple.** Le risque de décharge électrique augmente lorsque votre corps est relié à la terre.
- c) **N'exposez pas les outils électriques à la pluie, ni à l'humidité.** Le risque de décharge électrique augmente si de l'eau pénètre dans un outil électrique.
- d) **Ne tirez pas sur le cordon d'alimentation. N'utilisez jamais le cordon pour transporter, tirer ou débrancher l'outil électrique. Maintenez le cordon à l'écart de la chaleur, des substances grasses, des bords tranchants ou des pièces mobiles.** Les cordons endommagés ou emmêlés augmentent les risques de décharges électriques.
- e) **Si vous utilisez un outil électrique à l'extérieur, utilisez une rallonge homologuée pour les travaux à l'extérieur.** L'utilisation d'une rallonge électrique homologuée pour les travaux à l'extérieur réduit le risque de décharge électrique.
- f) **Si l'utilisation d'un outil électrique dans un endroit humide est inévitable, utilisez une alimentation électrique protégée par un disjoncteur différentiel à courant résiduel (DDR).** L'utilisation d'un DDR réduit le risque de décharge électrique.

3) Sécurité des personnes

- a) **Restez vigilant, surveillez ce que vous faites et faites preuve de bon sens lorsque vous utilisez un outil électrique. N'utilisez pas d'outils électriques si vous êtes fatigué ou sous l'influence de drogue, d'alcool ou de médicaments.** Tout moment d'inattention pendant l'utilisation d'un outil électrique peut engendrer de graves blessures.
- b) **Portez des équipements de protection individuelle. Veillez à toujours porter une protection oculaire.** Les équipements de protection comme les masques à poussière, les chaussures de sécurité antidérapantes, les casques ou les protections auditives réduisent le risque de blessures s'ils sont utilisés à bon escient.
- c) **Empêchez tout démarrage intempestif. Veillez à ce l'interrupteur soit sur la position Arrêt avant de raccorder l'outil à l'alimentation électrique et/ou au bloc-batterie ou avant de ramasser ou de transporter l'outil.** Le fait de transporter les outils électriques le doigt sur l'interrupteur ou d'alimenter les outils électriques dont l'interrupteur est déjà en position de marche augmente le risque d'accidents.
- d) **Retirez toutes les clés ou pinces de réglage avant de mettre l'outil en marche.** Une clé ou une pince restée fixée sur une pièce rotative de l'outil électrique peut engendrer des blessures.
- e) **Ne vous penchez pas. Gardez les pieds bien ancrés au sol et conservez votre équilibre en permanence.** Cela permet de mieux maîtriser l'outil électrique en cas de situations imprévues.
- f) **Portez des vêtements appropriés. Ne portez aucuns vêtements amples, ni bijoux. Gardez vos cheveux, vos vêtements et vos gants loin des pièces mobiles.** Les vêtements amples, les bijoux ou les cheveux longs peuvent être happés par les pièces mobiles.
- g) **Si vous disposez de dispositifs pour le raccordement d'un extracteur de poussière ou d'installations pour la récupération, assurez-vous qu'ils sont correctement raccordés et utilisés.** L'utilisation de dispositifs récupérateurs de poussière peut réduire les risques liés aux poussières.
- h) **Ne pensez pas être familiarisé avec l'outil après l'avoir utilisé à de nombreuses reprises, au point de ne plus rester vigilant et d'en oublier les consignes de sécurité.** Toute action imprudente peut entraîner de graves blessures en une fraction de seconde.

4) Utiliser et entretenir un outil électrique

- a) **Ne forcez pas sur l'outil. Utilisez le bon outil électrique, adapté pour le travail à réaliser.** Un outil adapté fonctionne mieux, de façon plus sûre et à la cadence pour laquelle il a été conçu.
- b) **N'utilisez pas l'outil électrique si l'interrupteur ne permet plus de le mettre en marche et de l'éteindre.** Tout outil électrique qui ne peut plus être commandé par son interrupteur est dangereux et il doit être réparé.
- c) **Débranchez la prise de courant et/ou retirez le bloc-batterie de l'outil électrique avant d'effectuer tout réglage, de changer un accessoire ou de ranger l'outil électrique.** Ces mesures de sécurité préventives réduisent le risque de démarrage accidentel de l'outil électrique.
- d) **Rangez les outils électriques non utilisés hors de portée des enfants et ne laissez aucune personne ne connaissant pas ces outils ou ces consignes les faire fonctionner.** Les outils électriques peuvent être dangereux entre des mains inexpérimentées.
- e) **Veillez à bien entretenir vos outils électriques. Vérifiez que les pièces mobiles sont alignées correctement et qu'elles ne sont pas coincées. Vérifiez qu'aucune pièce n'est cassée et contrôlez l'absence de toute autre condition qui pourrait nuire au bon fonctionnement de l'outil. En cas de dommage, faites réparer l'outil électrique avant de le réutiliser.** De nombreux accidents sont provoqués par des outils électriques mal entretenus.
- f) **Maintenez les organes de coupe affûtés et propres.** Des organes de coupe bien entretenus et dont le tranchant est affûté sont moins susceptibles de rester coincés et ils sont plus faciles à contrôler.
- g) **Utilisez les outils électriques, les accessoires et les embouts d'outil conformément à ces instructions, en tenant compte des conditions de travail, ainsi que du travail à effectuer.** L'utilisation d'un outil électrique à des fins autres que celles pour lesquelles il a été prévu engendre des situations dangereuses.
- h) **Gardez les poignées et les surfaces de préhension sèches, propres et sans trace d'huile et de graisse.** Des poignées et des surfaces de préhension glissantes ne permettent pas de manipuler et de contrôler l'outil correctement en cas de situations inattendues.

5) Service

- a) **Ne faites réviser/réparer votre outil électrique que par un réparateur qualifié qui n'utilise que des pièces de rechange d'origine.** Cela permet de garantir la sûreté de l'outil électrique.

CONSIGNES DE SÉCURITÉ PARTICULIÈRES

- Ne laissez jamais les enfants et les personnes ne connaissant pas ces instructions utiliser le produit. Il est possible que la réglementation locale impose des restrictions quant à l'âge de l'utilisateur. Lorsqu'il n'est pas utilisé, rangez le produit hors de portée des enfants.
- Ne laissez jamais les enfants ou les personnes ayant des capacités physiques, sensorielles ou intellectuelles réduites ou qui manquent d'expérience et/ou de connaissances et/ou qui ne se sont pas familiarisées avec ces instructions, utiliser le produit. Il est possible que la réglementation locale impose des restrictions quant à l'âge de l'utilisateur.
- Ne faites jamais fonctionner le produit si vous êtes fatigué, malade ou sous l'influence d'alcool, de drogue ou de médicaments.
- Ne travaillez jamais si des personnes, et notamment des enfants ou des animaux, sont à proximité.
- Les enfants doivent être surveillés afin de garantir qu'ils ne jouent pas avec le produit.
- L'utilisateur est responsable des accidents subis et des risques encourus par les autres personnes et leurs biens.
- Veillez à toujours porter des protections auditives et des lunettes de sécurité quand vous travaillez avec le produit.
- Ne portez jamais de chaussures ouvertes en caoutchouc ou de sandales pour utiliser le produit. Veillez à toujours porter des chaussures solides et des pantalons à jambes longues. Ne portez pas de pieds-nus.
- Vérifiez toujours soigneusement la zone où le produit doit être utilisé et retirez toutes les pierres, les bâtons, les fils métalliques, les os et tous les autres corps étrangers.
- Avant l'utilisation, procédez toujours à une inspection visuelle afin de contrôler que les couteaux et l'ensemble Couteau ne sont ni usés, endommagés, ni desserrés.
- Veillez à toujours remplacer les couteaux et ensembles usés ou endommagés en même temps pour préserver l'équilibre. Sur les machines à plusieurs couteaux, faites attention car faire tourner un couteau peut entraîner la rotation de tous les couteaux.
- Veillez à toujours marcher et à ne pas courir.
- Ne ratissez/scarifiez que de jour ou avec un excellent éclairage artificiel.
- Évitez, si possible, d'utiliser le produit dans de l'herbe humide et/ou prenez des mesures de précaution supplémentaires pour ne pas glisser.
- Ne ratissez/scarifiez pas dans des zones très en pente.
- Travailler sur des talus peut être dangereux. Veillez à toujours conserver une bonne posture, un bon ancrage au sol, quand vous êtes en pente ou dans l'herbe mouillée. Ne ratissez/scarifiez jamais face à une pente et jamais de haut en bas. – Soyez extrêmement prudent en changeant de direction quand vous êtes en pente.
- Soyez extrêmement prudent quand vous reculez ou que vous tirez la machine vers vous. Ne vous penchez pas et veillez à garder votre équilibre en permanence.
- Veillez à toujours pousser la machine vers l'avant pour ratisser/scarifier et à ne jamais la tirer vers votre corps.
- Attendez que les couteaux/lames soient complètement immobiles si vous devez pencher la machine pour la transporter, pour traverser des surfaces autres que de l'herbe et pour transporter la machine d'une zone à ratisser/scarifier à une autre.
- Ne faites jamais fonctionner la machine si les carters ou les boucliers sont défectueux et sans que tous les dispositifs de sécurité ne soient installés, déflecteurs et/ou bac de récupération, etc.
- Démarrez le moteur conformément aux instructions et en gardant vos pieds bien éloignés des pièces rotatives.
- Ne penchez pas la machine au démarrage du moteur, sauf si la machine doit être inclinée pour démarrer dans des herbes hautes. Dans ce cas, n'inclinez pas la machine plus que nécessaire et n'inclinez que la partie la plus loin de l'utilisateur. Veillez toujours à avoir les deux mains dans la bonne position avant de ramener la machine au sol.
- Ne placez pas vos mains et vos pieds près ou sous les pièces rotatives.

- Tenez-vous toujours loin de la zone d'évacuation quand vous utilisez la machine.
- Ne soulevez et ne portez jamais la machine quand le moteur est en marche.
- Pour ranger la machine, veillez à ce que les quatre roues reposent correctement sur le sol.
- Ne soulevez l'outil de jardinage que par sa poignée de transport. Utilisez la poignée de transport avec soin.
- Ne modifiez pas la machine. Toute modification non autorisée peut altérer la sûreté de votre machine, entraîner l'émission de bruit ou de vibrations et diminuer les performances.
- Soyez vigilant pour régler la machine afin de ne pas vous coincer les pieds et les mains entre les couteaux/lames mobiles et les pièces fixes de la machine.
- N'utilisez pas le produit en cas d'intempéries et particulièrement s'il y a un risque de foudre.
- Inspectez régulièrement la machine dont le câble d'alimentation et toutes les rallonges, afin de détecter tout dommage sur les carters, les gaines de câbles, les fils exposés et les pinces de câble. Veillez à ne jamais raccorder des câbles endommagés à l'alimentation et à ne jamais toucher un câble endommagé avant de l'avoir débranché de l'alimentation électrique. Un câble endommagé peut vous mettre en contact avec des pièces sous tension. Faites attention au risque de décharge électrique en cas de contact en l'eau et l'électricité au moment de l'inspection.
- Ne touchez pas les couteaux avant d'avoir débranché la machine et avant que les couteaux ne soient complètement immobiles.
- Maintenez les câbles et les rallonges loin des couteaux. Les couteaux peuvent endommager les câbles et créer un contact avec des pièces sous tension. Faites attention au risque de décharge électrique en cas de contact en l'eau et l'électricité au moment de l'inspection.
- Inspectez régulièrement la machine dont le câble d'alimentation et toutes les rallonges, afin de détecter tout dommage sur les carters, les gaines de câbles, les fils exposés et les pinces de câble. Veillez à ne jamais raccorder des câbles endommagés à l'alimentation et à ne jamais toucher un câble endommagé avant de l'avoir débranché de l'alimentation électrique. Un câble endommagé peut vous mettre en contact avec des pièces sous tension. Faites attention au risque de décharge électrique en cas de contact en l'eau et l'électricité au moment de l'inspection.
- Maintenez les câbles et les rallonges loin des couteaux. Les couteaux peuvent endommager les câbles et créer un contact avec des pièces sous tension. Faites attention au risque de décharge électrique en cas de contact en l'eau et l'électricité au moment de l'inspection.
- Ne branchez ce produit qu'à une prise protégée par un disjoncteur se déclenchant à un courant résiduel de 30 mA.
- Pour la sécurité électrique, utilisez un disjoncteur différentiel à courant résiduel (DDR) dont l'intensité de déclenchement ne dépasse pas 30 mA électrique. Contrôlez systématiquement votre DDR à chaque utilisation.
- Débranchez la prise :
 - Lorsque vous quittez la machine.
 - Avant de supprimer un bourrage.
 - Avant toute opération de vérification, de nettoyage et avant d'intervenir sur la machine.
 - Après avoir heurté un corps étranger. Contrôlez l'absence de dommages sur la machine et remplacez la lame si nécessaire.
 - Si la machine se met à vibrer de façon anormale (contrôlez-la immédiatement).
- Branchement au secteur
 - La tension de la source d'alimentation électrique doit correspondre aux informations de la plaque signalétique sur le produit.
 - N'utilisez ce produit que s'il est branché dans une prise protégée par un disjoncteur se déclenchant à un courant résiduel de 30 mA.
 - N'utilisez que des câbles électriques et des câbles de remplacement dont le type correspondant aux indications du fabricant. Prenez contact avec le service client de VONROC pour obtenir plus de précisions.

AVERTISSEMENTS DE SÉCURITÉ SUPPLÉMENTAIRES

- Veillez à bien lire ceci conjointement à la notice d'utilisation.
- Soyez extrêmement prudent quand vous reculez ou que vous tirez la machine vers vous. Ne vous penchez pas et veillez à garder votre équilibre en permanence.

- Si le câble d'alimentation est endommagé, il doit être remplacé par un câble spécial, disponible auprès du fabricant ou de l'un de ses prestataires de service.
- Ne touchez jamais la prise électrique les mains mouillées.
- Ne roulez pas sur le câble d'alimentation ou la rallonge, ne les écraser pas et ne tirez pas dessus, pour ne pas les endommager. Protégez le câble de la chaleur, de l'huile et des bords tranchants.
- La section de la rallonge doit être conforme avec les consignes d'utilisation et la rallonge doit être protégée contre les éclaboussures. Le point de branchement ne doit pas être dans l'eau.
- Veillez à toujours porter des gants de jardinage quand vous manipulez les lames/couteaux ou que vous intervenez à proximité.

Sécurité électrique

Avertissement ! Lorsque vous utilisez des outils électriques, respectez toujours les précautions essentielles à la sécurité, afin de réduire les risques d'incendie, de choc électrique ou de blessure. Lisez l'intégralité de ces instructions avant de faire fonctionner ce produit et conservez-les.



Contrôlez toujours que la tension de l'alimentation électrique correspond à la tension mentionnée sur la plaque signalétique.



La machine est doublement isolée, conformément à la norme EN60335, aucun raccordement à la terre n'est donc nécessaire.

Remplacement des câbles ou des prises

Si le remplacement du câble d'alimentation est nécessaire, cette intervention doit être effectuée par le fabricant ou l'un de ces agents agréés afin d'éviter tout risque.

Utilisation d'une rallonge

N'utilisez que des rallonges homologuées, adaptées à l'alimentation électrique de cette machine. La section minimum du fil conducteur doit être de 1,5 mm². Si vous utilisez un enrouleur de câble, déroulez toujours le câble complètement.

2. INFORMATIONS SUR LA MACHINE

Utilisation prévue

Ce produit est destiné à servir dans des environnements domestiques, jardins privés par exemple. L'outil de jardin est destiné à ratisser, scarifier et aérer les gazons. L'outil de jardin doit être utilisé au niveau du sol. L'outil ne doit pas être utilisé pour tailler les buissons, les haies ou les arbustes, pour couper la végétation dense, les toits végétaux ou l'herbe des balcons, pour nettoyer (aspirer) la saleté et les débris des allées ou pour broyer les arbres ou les débris de haie. De plus, l'outil ne doit pas être utilisé comme équipement pour tailler les zones hautes des topiaires. L'équipement ne doit être utilisé que pour l'usage auquel il a été destiné. Toute autre utilisation est considérée comme étant une utilisation non conforme.

CARACTÉRISTIQUES TECHNIQUES

N° de modèle	SA501AC
Puissance	1300 W
Régime à vide	3600/min
Largeur de coupe	320 mm
Profondeur de coupe	-12/-9/-6/-3/+10mm
Capacité du bac à herbe	35 L
Poids	11,0 kg
Niveau de protection	IPX4
Classe de protection	Classe II
LpA à la position de l'utilisateur	78dB(A), incertitude K=3dB
Niveau de pression sonore (L _{pa})	72,9dB(A) incertitude K=1,88dB
Niveau de puissance sonore (L _{wa})	92,9dB(A) incertitude K=1,88dB
Niveau de puissance sonore garanti	96dB(A)
Vibrations	Maxi ah : 3,6m/s ² K=1,8 m/s ²

PRÉSENTATION

Les numéros dans le texte qui suit font référence aux images des pages 2 à 5.

1. Partie supérieure de la poignée
2. Partie inférieure de la poignée

3. Machine
4. Dispositif de réglage de l'inclinaison
5. Porte-câble
6. Passe-câble
7. Boulon
8. Bouton
9. Rondelle
10. Bac à herbe
11. Fixation murale avec vis
12. Scarificateur
13. Râteau
14. Câble
15. Couvercle du bac à herbe
16. Poignée de transport
17. Roue
18. Interrupteur Marche/Arrêt
19. Bouton de sécurité
20. Levier de réglage en profondeur
21. Boulon à ailettes
22. Pince de retenue
23. Boulon de la poignée

3. ASSEMBLER L'APPAREIL

Étudiez chaque image et identifiez les composants nécessaires en vous reportant à la figure «Contenu de l'emballage» et au tableau ci-dessus.

Installer la poignée (Fig. A, B, C)

1. Poussez la partie inférieure de la poignée (2) dans le dispositif de réglage de l'inclinaison (4) et glissez-la ensuite sur le boulon (23) dépassant du corps de la machine (3).
2. Alignez la partie filetée du dispositif avec la machine. Ajoutez une rondelle sur le boulon (23) et placez le bouton (8). Serrez dans le sens des aiguilles d'une montre.
3. Placez le passe-câble (6) à droite sur la partie supérieure de la poignée (1), comme illustré par la figure B.
4. Fixez alors la partie supérieure de la poignée (1) sur la poignée inférieure (2) à l'aide des boulons (7), des rondelles (9) et des boutons (8) fournis, comme illustré par la figure B. Veillez à ce que l'interrupteur de sécurité (19) se trouve du côté droit lorsque vous êtes derrière la machine.
5. Fixez le câble (14) sur la poignée à l'aide des supports de câble (5), comme illustré par la figure C.
6. Vous pouvez voir une machine correctement assemblée sur la figure E.

Remarque : Lorsque les boutons de la poignée sont desserrés, la poignée peut être repliée vers le bas pour ranger la machine. Veillez à ne pas coincer le câble électrique.

Installer le bac à herbe (Fig. D)

1. Veillez à ce que le cadre métallique soit correctement pré-assemblé dans le bac à herbe (10).
2. Relevez le couvercle du bac à herbe (15) et fixez le bac à herbe sur la machine (3). Veillez à ce que les supports sur le bac à herbe soient correctement alignés avec les crans sur le corps de la machine.

Remplacer la lame (Fig. E, G, H)



Débranchez la machine de l'alimentation électrique.



Portez des gants solides.

1. Posez la machine (3) sur le côté et détachez la pince de retenue de la lame (22) en tournant le boulon à ailettes (21) dans le sens inverse des aiguilles d'une montre.
2. Repliez la pince de retenue (22) vers le haut et tirez la lame vers vous pour pouvoir sortir la douille d'entraînement de la lame.
3. Pour remplacer la lame, insérez-la dans la douille d'entraînement et l'autre extrémité dans la pince de retenue (22) et serrez le boulon à ailette (21) en le tournant dans le sens des aiguilles d'une montre.

Remarque : La lame à ressort (13) ne doit être utilisée qu'aux trois plus hautes profondeurs de travail. Si vous utilisez une profondeur trop importante, l'efficacité de la machine en sera réduite et le ressort sera endommagé après une utilisation prolongée. Les ressorts servent à retirer l'herbe et la mousse de la surface. Il n'est pas nécessaire d'aller trop profondément dans le sol. Les deux profondeurs les plus basses servent pour la lame à scarifier (12), pour le retrait de mousse plus importante et pour scarifier.

4. UTILISATION



Veillez à ce que la machine reste en parfait état de fonctionnement. Inspectez et contrôlez les dispositifs de sécurité et les carters et contrôlez le bon serrage de tous les écrous, de tous les boulons et de toutes les vis.



Soyez sûr de bien savoir comment éteindre la machine et familiarisez-vous avec l'arrêt d'urgence.



Démarrez la machine en respectant les consignes et veillez à rester loin des pièces mobiles de la machine.

Régler la profondeur de travail (Fig. F)

5 hauteurs différentes sont proposées pour la profondeur de travail : -12mm, -9mm, -6mm, -3mm et +10mm.

Faites attention à ne pas utiliser la machine à un réglage trop profond. Si le moteur est sursollicité, il perd en vitesse et devient moins efficace. Pour régler la profondeur de travail :

1. Tirez le levier de réglage de la hauteur (20) vers l'extérieur (en l'éloignant du corps de la machine).
2. Tout en tenant le levier de réglage de la hauteur (20) vers l'extérieur, poussez-le vers l'avant ou vers l'arrière jusqu'à avoir atteint le réglage voulu.
3. Relâchez le levier (20) et veillez à ce qu'il s'enclenche correctement dans la fente.

Fixer le câble électrique (Fig. E, J)

Installez le câble dans le passe-câble (6), comme illustré par la figure J.

Allumer et éteindre la machine (Fig. E, K)

- Pour démarrer la machine, maintenez le bouton de sécurité (19) enfoncé et appuyez sur l'interrupteur Marche/Arrêt (18). En gardant l'interrupteur Marche/Arrêt (18) enfoncé, vous pouvez relâcher le bouton de sécurité (19).
- Pour éteindre la machine, relâchez l'interrupteur Marche/Arrêt (18) et attendez que la lame s'arrête de tourner. Avancez toujours en éloignant les câbles de votre trajet pour ne pas les sectionner, comme illustré par la figure L.

Utiliser la lame à scarifier (Fig. H)

- Scarifier revient à supprimer la couche dure en surface, le feutre et les mauvaises herbes poussant à plat et la croute sur les racines du gazon est décompactée. La pelouse peut à nouveau respirer et bien assimiler les substances nutritives, l'oxygène et l'eau. Cela permet également d'empêcher les bactéries dans la pelouse en hiver.
- Tondez l'herbe à 40mm environ avant de la scarifier. La pelouse doit être sèche pour utiliser la machine. Le meilleur moment pour scarifier est n'importe quand pendant la saison végétative, d'avril à septembre. Scarifiez au moins une fois par an. Nous vous recommandons d'utiliser un fertilisant tout de suite après avoir aérer votre pelouse si vous souhaitez obtenir un joli tapis vert.

Utiliser la lame à ratisser (Fig. I)

- Ratisser permet de supprimer les matières mortes, la mousse et les mauvaises herbes qui dénaturent votre pelouse. L'accumulation d'herbe morte crée un tapis de fibres qui empêche l'eau de pénétrer dans le sol.
- Ne forcez pas le passage de votre râtelier dans de l'herbe de plus de 75mm de long. La pelouse doit être sèche pour utiliser la machine. Il est recommandé de l'utiliser au début et à la fin de chaque saison de tonte pour bien ratisser votre pelouse. Elle peut également être utilisée après chaque tonte pour retirer les résidus de tonte restés sur votre pelouse.

Utilisation correcte (Fig. L)

- Pour obtenir les meilleurs résultats possible, placez la machine au bord de la pelouse et travaillez vers l'avant. Tournez ensuite à la fin de chaque rangée et ratissez dans l'autre sens, en chevauchant légèrement la rangée déjà ratissee. Consultez également la figure L.
- Veillez à ce que la pelouse ne contienne pas de pierres, de bâtons, de fils métalliques ou tout autre objet qui pourrait endommager le produit.
- Cercle autour des massifs de fleurs. Si vous atteignez un massif de fleurs au milieu de la pelouse, tondez une rangée ou deux autour du massif.
- Soyez particulièrement vigilant en changeant de direction.

- Veillez à toujours travailler en travers des pentes (et pas de haut en bas). Vous pouvez empêcher la machine de glisser vers le bas en la gardant inclinée vers le haut.
- Videz le bac à herbe régulièrement.
- Pour de meilleurs résultats, scarifiez votre pelouse toutes les 4 à 6 semaines.
- Nous vous recommandons de scarifier votre pelouse au printemps et à l'automne.
- Nous vous recommandons d'aérer votre pelouse sur toute la période de pousse.

Rangement

Rangez la machine dans un endroit sûr, au sec et hors de portée des enfants. Ne posez aucun autre objet sur le dessus de la machine.

- Pour ranger la machine, repliez la partie supérieure et la partie inférieure de la poignée vers le bas (vers la machine).
- Une fixation murale (11) est livrée avec la machine pour pouvoir ranger cette dernière, repliée sur un mur si vous le souhaitez. Utilisez les vis fournies pour installer la fixation murale. Utilisez des chevilles si nécessaire.

5. MAINTENANCE

Votre machine a été conçue pour fonctionner longtemps avec un minimum d'entretien. Le fonctionnement continu et satisfaisant de la machine dépend de son bon entretien et de son nettoyage régulier.

- Veillez à garder la machine propre et sèche.
- Utilisez régulièrement un racloir souple pour retirer l'herbe et les saletés de la machine.
- Pour nettoyer la machine, veillez à n'utiliser que du savon doux et un chiffon humide. Ne laissez jamais aucun liquide pénétrer à l'intérieur de l'outil et ne plongez aucune de ses pièces dans aucun liquide. N'utilisez pas de détergents abrasifs ou à base de solvants.

Arrêtez la/les lame(s) si la machine doit être penchée pour la transporter sur des surfaces autres que de l'herbe et pour la transporter d'une zone d'utilisation à une autre.

Ne démarrez pas la machine si vous vous trouvez devant l'ouverture d'éjection.

Laissez toujours refroidir la machine avant de la ranger.

Pour des raisons de sécurité, veillez à remplacer toutes les pièces usées ou endommagées. N'utilisez que des pièces détachées et des accessoires d'origine.

ENVIRONNEMENT



Les appareils électriques et électroniques défectueux ou en fin de vie doivent être rapportés dans des sites de recyclage appropriés.

Pour les pays de la Communauté Européenne uniquement

Ne jetez pas les outils électriques avec les déchets ménagers. Conformément à la Directive Européenne 2012/19/UE relative à l'élimination des déchets électriques et électroniques et à sa transposition dans la législation nationale, les outils électriques usagés doivent être collectés séparément et être jetés de façon écologique.

GARANTIE

Les produits VONROC sont développés avec les normes de qualité les plus hautes et ils sont garantis pour être exempts de défaut de pièces et de main d'œuvre pour la durée stipulée par la loi et à compter de la date d'achat initiale. Si, au cours de cette période, le produit devait rencontrer une quelconque panne due à un défaut de pièce ou de main d'œuvre, contactez VONROC directement.

Les conditions suivantes sont exclues de la garantie :

- Réparations ou modifications sur la machine, faites ou tentées par des réparateurs non agréés ;
- Usure normale ;
- Utilisation abusive ou incorrecte ou maintenance incorrecte de la machine ;
- Utilisation de pièces détachées non d'origine.

Ceci représente l'unique garantie, explicite ou implicite, proposée par la société. Il n'existe aucune autre garantie, explicite ou implicite, qui puisse dépasser le cadre de la présente garantie, y compris les garanties implicites de qualité marchande et d'adaptation à un usage particulier. En aucun cas, VONROC ne saurait être tenu responsable pour les dommages accidentels ou consécutifs. Les recours des revendeurs sont limités à la réparation ou au

remplacement des équipements ou des pièces non conformes.

Le produit et la notice d'utilisation sont sujets à modifications. Les caractéristiques peuvent être modifiées sans notification préalable.

1. INSTRUCCIONES DE SEGURIDAD

Lea las advertencias de seguridad, las advertencias de seguridad adicionales y las instrucciones adjuntas. Si no respeta las advertencias de seguridad y las instrucciones, pueden ocasionarse descargas eléctricas, incendios y/o lesiones graves. Guarde las advertencias de seguridad y las instrucciones para su futura consulta.

En el manual de usuario y en el producto se emplean los siguientes símbolos:



Lea el manual de usuario.



Denota riesgo de lesiones personales, muerte o daños a la herramienta en caso de incumplimiento de las instrucciones del presente manual.



Riesgo de descarga eléctrica.



Utilice protectores auditivos.



Use protección ocular.



Precaución: No toque las cuchillas giratorias. Cuchilla(s) afilada(s). Tenga cuidado de no cortarse los dedos de los pies o de las manos. Mantenga a las personas ajenas a la herramienta, especialmente a los niños y a las mascotas, a una distancia mayor de 10 m.



Espere a que todos los componentes de la máquina se detengan por completo antes de tocarlos. Las cuchillas siguen girando después de apagar la máquina, una cuchilla giratoria puede causar lesiones.



Mantenga el cable de alimentación alejado de las cuchillas de corte.



Desenchufe el aparato de la red eléctrica antes de efectuar el mantenimiento, ajustarlo o limpiarlo o si el cable está enredado o dañado.



No utilice el cortacésped bajo la lluvia ni lo deje al aire libre cuando llueva.



Asegúrese de que las personas que se encuentren cerca no resulten lesionadas por la proyección de objetos extraños.



Advertencia: Manténgase a una distancia segura del producto cuando lo use.



Controle con cuidado la zona en la que vaya a utilizar la herramienta para asegurarse de que no haya animales silvestres ni mascotas. Los animales silvestres y las mascotas pueden resultar lesionados durante el funcionamiento de la máquina. Controle minuciosamente la zona de trabajo y retire las piedras, palos, cables, huesos y objetos extraños que pudiese haber. Cuando utilice la máquina, compruebe que no haya animales silvestres, mascotas o pequeños tocones de árboles escondidos en la hierba densa.



Doble aislamiento para una protección adicional.



Cumple con todas las directivas europeas pertinentes.



No tire el producto en contenedores inadecuados.



Nivel de potencia sonora garantizado
LWA = 96 dB(A).

ADVERTENCIAS GENERALES DE SEGURIDAD PARA HERRAMIENTAS ELÉCTRICAS



¡ADVERTENCIA! Lea todas las advertencias de seguridad y todas las instrucciones. Si no respeta las advertencias de seguridad y las instrucciones, pueden ocasionarse descargas eléctricas, incendios y/o lesiones graves.

Guarde todas las advertencias y las instrucciones para su futura consulta. El término "herramienta eléctrica" de las advertencias se refiere a la herramienta eléctrica alimentada por la red (con cable) o alimentada a batería (sin cable).

1) Seguridad en el área de trabajo

- a) **Mantenga el área de trabajo limpia y bien iluminada.** Las áreas desordenadas u oscuras favorecen los accidentes.

- b) **No utilice herramientas eléctricas en atmósferas explosivas, por ejemplo, en presencia de líquidos, gases o polvos inflamables.** Las herramientas eléctricas generan chispas que pueden encender el polvo o los humos.
- c) **Mantenga alejados a los niños y a otras personas cuando utilice una herramienta eléctrica.** Las distracciones pueden causar pérdidas de control.

2) Seguridad eléctrica

- a) **Los enchufes de las herramientas eléctricas deben coincidir con la toma de corriente. Nunca modifique el enchufe de ningún modo. No utilice enchufes adaptadores con las herramientas eléctricas con toma a tierra (puesta a masa).** Los enchufes no modificados y las tomas de corriente que correspondan reducen el riesgo de descarga eléctrica.
- b) **Evite el contacto del cuerpo con superficies conectadas a tierra o puestas a masa, como tubos, radiadores, cocinas y refrigeradores.** Existe un mayor riesgo de descarga eléctrica si su cuerpo está conectado a tierra o puesto a masa.
- b) **No exponga las herramientas eléctricas a la lluvia ni a la humedad.** Si entra agua en una herramienta eléctrica, aumenta el riesgo de descarga eléctrica.
- d) **No haga un mal uso del cable. No utilice nunca el cable para transportar, tirar o desenchufar la herramienta eléctrica. Mantenga el cable alejado del calor, el aceite, los cantos vivos y las piezas móviles.** Los cables dañados o enredados aumentan el riesgo de descarga eléctrica.
- e) **Cuando utilice una herramienta eléctrica en exteriores, utilice un cable prolongador adecuado para uso en exteriores.** Usar un cable adecuado para exteriores reduce el riesgo de descarga eléctrica.
- f) **Si el uso de una herramienta eléctrica en un entorno húmedo es inevitable, utilice un suministro protegido con un dispositivo diferencial residual (DDR).** El uso de un DDR reduce el riesgo de descarga eléctrica.

3) Seguridad personal

- a) **Manténgase alerta, preste atención a lo que hace y utilice el sentido común cuando utilice una herramienta eléctrica. No utilice herramientas eléctricas si está cansado o bajo el**

- efecto de drogas, alcohol o medicamentos.** Un momento de desatención mientras utiliza las herramientas eléctricas puede causar lesiones personales graves.
- b) **Utilice equipo de protección personal. Use siempre protectores oculares.** Los equipos de protección, como la máscara antipolvo, el calzado de seguridad antideslizante, el casco o la protección auditiva, utilizados en las condiciones adecuadas, reducen las lesiones corporales.
 - c) **Evite el arranque involuntario. Compruebe que el interruptor esté en la posición de apagado antes de conectar la herramienta a la fuente de alimentación y/o a la batería, y antes de cogerla o transportarla.** Transportar herramientas eléctricas con el dedo puesto sobre el interruptor o enchufarlas con el interruptor encendido puede causar accidentes.
 - d) **Retire cualquier llave de ajuste o llave de tuercas antes de encender la herramienta eléctrica.** Si se deja cualquier tipo de llave puesta en una pieza giratoria de la herramienta eléctrica, pueden producirse lesiones personales.
 - e) **No se estire para llegar a un sitio. Mantenga una posición firme y equilibrada en todo momento.** Así tendrá un mejor control de la herramienta eléctrica en situaciones imprevistas.
 - f) **Vístase en modo adecuado. No use prendas sueltas ni joyas. Mantenga el cabello, la ropa y los guantes alejados de las piezas móviles.** La ropa suelta, las joyas o el cabello largo pueden quedar atrapados en las piezas móviles.
 - g) **Si se proporcionan dispositivos para la conexión de aparatos de extracción y recogida de polvo, asegúrese de que estén conectados y se utilizan correctamente.** El uso de aparatos de recogida de polvo puede reducir los riesgos relacionados con el polvo.
 - h) **No deje que la confianza adquirida con el uso frecuente de las herramientas le haga descuidarse e ignorar los principios de seguridad de las mismas.** Una acción descuidada puede causar lesiones graves en una fracción de segundo.
- 4) Uso y mantenimiento de la herramienta eléctrica**
- a) **No fuerce la herramienta eléctrica. Utilice la herramienta eléctrica correcta para su aplicación.** Usar la herramienta eléctrica correcta y al ritmo para el que esta ha sido diseñada permite hacer mejor el trabajo y con más seguridad.
 - b) **No utilice la herramienta eléctrica si no se puede encender o apagar con el interruptor.** Cualquier herramienta eléctrica que no pueda ser controlada con el interruptor es peligrosa y debe ser reparada.
 - c) **Desconecte el enchufe de la fuente de alimentación y/o quite la batería de la herramienta eléctrica antes de hacer cualquier ajuste, cambiar los accesorios o guardar las herramientas eléctricas.** Estas medidas de seguridad preventivas reducen el riesgo de que la herramienta eléctrica se ponga en marcha accidentalmente.
 - d) **Guarde las herramientas eléctricas que no se estén utilizando fuera del alcance de los niños y no deje que las utilicen personas no familiarizadas con la herramienta eléctrica o con estas instrucciones.** Las herramientas eléctricas son peligrosas en manos de usuarios no capacitados.
 - e) **Efectúe el mantenimiento de las herramientas eléctricas. Compruebe si las piezas móviles están desalineadas o agarradas, si hay piezas rotas o cualquier otra condición que pueda afectar al funcionamiento de la herramienta. En caso de que la herramienta esté dañada, hágala reparar antes de usarla.** Muchos accidentes son causados por herramientas eléctricas mal mantenidas.
 - f) **Mantenga las herramientas de corte afiladas y limpias.** Las herramientas de corte bien mantenidas y con bordes de corte afilados tienen menos probabilidades de atascarse y son más fáciles de controlar.
 - g) **Utilice la herramienta eléctrica, los accesorios y las brocas, etc., de acuerdo con estas instrucciones, teniendo en cuenta las condiciones de trabajo y el trabajo que vaya a realizarse.** El uso de la herramienta eléctrica para operaciones diferentes a las previstas puede causar situaciones peligrosas.
 - h) **Mantenga las empuñaduras y las superficies de agarre secas, limpias y sin aceite ni grasa.** Las asas y las superficies de agarre resbaladizas no permiten un manejo y control seguros de la herramienta en situaciones inesperadas.
- 5) Reparaciones**
- a) **Su herramienta eléctrica solo debe ser reparada por una persona cualificada que utilice únicamente piezas de repuesto idénticas.** Esto garantiza que se mantenga la seguridad de la herramienta eléctrica.

INSTRUCCIONES DE SEGURIDAD ESPECÍFICAS

- Nunca permita que los niños o las personas que no estén familiarizadas con estas instrucciones utilicen el producto. Las normas locales pueden restringir la edad del operador. Cuando no use el producto guárdelo fuera del alcance de los niños.
- Nunca permita que los niños ni las personas con limitaciones físicas, sensoriales o mentales o que carezcan de experiencia y/o conocimientos y/o las personas que no estén familiarizadas con estas instrucciones utilicen el producto. Las normas locales pueden restringir la edad del operador.
- Nunca utilice el producto si está cansado, enfermo o bajo los efectos de alcohol, medicamentos o drogas.
- Nunca utilice el producto si hay personas, especialmente niños, o mascotas cerca.
- Los niños deben estar vigilados para asegurarse de que no juegan con el producto.
- El usuario es responsable de los accidentes o peligros que puedan ocurrir a otras personas o a su propiedad.
- Use siempre protección auditiva y gafas de seguridad cuando trabaje con el producto.
- No use zapatos de goma abiertos ni sandalias cuando utilice el producto. Póngase siempre calzado resistente y pantalones largos. No use el producto estando descalzo.
- Inspeccione detenidamente la zona donde vaya a utilizar el producto y retire todas las piedras, palos, alambres, huesos y otros objetos extraños.
- Antes del uso, realice siempre una inspección visual para comprobar que los dientes y el bloque de dientes no estén desgastados, dañados ni flojos.
- Sustituya los dientes desgastados o dañados en juegos, para preservar el equilibrio. En las máquinas multidentadas, tenga cuidado pues la rotación de un diente puede hacer girar otros dientes.
- Camine siempre y nunca corra.
- Rastrille/escarifique solo a la luz del día o con una buena iluminación artificial.
- Si es posible, evite usar el producto sobre hierba húmeda o tome precauciones adicionales para evitar resbalones.
- No corte el rastrille/escarifique en pendientes demasiado pronunciadas.
- Trabajar en pendientes puede ser peligroso. Asegúrese siempre de tener un buen apoyo en las pendientes o en la hierba húmeda. Rastrille/escarifique transversalmente a la superficie de las pendientes nunca hacia arriba ni hacia abajo.– Extreme las precauciones cuando cambie de dirección en las pendientes.
- Tenga mucho cuidado cuando retroceda o tire de la máquina hacia usted, no se exceda y mantenga el equilibrio en todo momento.
- Empuje siempre el producto hacia adelante cuando rastrille/escarifique el césped y nunca lo tire hacia su cuerpo.
- Espere a que se detengan los dientes/cuchillas si debe inclinar la máquina para transportarla cuando atraviese superficies distintas al césped y cuando la transporte hacia y desde la zona que vaya a rastrillar/escarificar.
- Nunca utilice la máquina si tiene los protectores o pantallas defectuosos, o si no tiene colocados los dispositivos de seguridad, por ejemplo los desviadores y/o la caja colectora de césped.
- Encienda el motor de acuerdo con las instrucciones, teniendo los pies bien alejados de las partes giratorias.
- No incline el producto cuando arranque o encienda el motor, salvo que tenga que inclinar la máquina para hacerla arrancar sobre hierba alta. En este caso, no la incline más de lo estrictamente necesario e incline solo la parte que está alejada del operador. Asegúrese siempre de tener ambas manos en posición de trabajo antes de volver a colocar la máquina en el suelo.
- No ponga las manos ni los pies cerca ni debajo de las piezas giratorias.
- Manténgase siempre alejado de la zona de descarga cuando utilice la máquina.
- Nunca levante ni transporte la máquina con el motor en marcha.
- Cuando guarde la máquina, compruebe que las 4 ruedas estén apoyadas en el suelo/terreno.
- Levante la máquina de jardinería solo con la empuñadura de transporte. Utilice el asa de transporte con cuidado.
- No modifique la máquina. Las modificaciones no autorizadas pueden perjudicar la seguridad de la máquina, causar un aumento de ruido y de vibraciones y un rendimiento deficiente.
- Tenga cuidado cuando ajuste el producto, para evitar el atrapamiento de los pies y las manos entre los dientes/cuchillas móviles y las partes

fijas de la máquina.

- Evite usar el producto en caso de mal tiempo, especialmente si existe el riesgo de rayos.
- Inspeccione periódicamente la máquina, incluido el cable de alimentación y los cables prolongadores para ver si los conductos o el revestimiento de los cables están dañados, si hay cables expuestos, y el estado de las sujeciones de los cables. No conecte cables dañados al suministro de red ni toque un cable dañado antes de desconectarlo del suministro de red. Un cable dañado puede causar el contacto con piezas bajo tensión. Tenga cuidado con el riesgo de descarga eléctrica cuando inspeccione el posible contacto entre el agua y la electricidad.
- No toque los dientes antes de desconectar la máquina del suministro y de que los dientes se detengan por completo.
- Mantenga los cables de alimentación y los cables prolongadores alejados de los dientes. Los dientes pueden dañar los cables y causar el contacto con partes bajo tensión. Tenga cuidado con el riesgo de descarga eléctrica cuando inspeccione el posible contacto entre el agua y la electricidad.

ADVERTENCIAS DE SEGURIDAD ADICIONALES

- Lea esto junto con el manual de instrucciones.
- Tenga mucho cuidado cuando retroceda o tire de la máquina hacia usted, no se exceda y mantenga el equilibrio en todo momento.
- Inspeccione periódicamente la máquina, incluido el cable de alimentación y los cables prolongadores para ver si los conductos o el revestimiento de los cables están dañados, si hay cables expuestos, y el estado de las sujeciones de los cables. No conecte cables dañados al suministro de red ni toque un cable dañado antes de desconectarlo del suministro de red. Un cable dañado puede causar el contacto con piezas bajo tensión. Tenga cuidado con el riesgo de descarga eléctrica cuando inspeccione el posible contacto entre el agua y la electricidad.
- Mantenga los cables de alimentación y los cables prolongadores alejados de los dientes. Los dientes pueden dañar los cables y causar el contacto con partes bajo tensión. Tenga cuidado con el riesgo de descarga eléctrica cuando inspeccione el posible contacto entre el agua y la electricidad.

- Use este producto solo cuando esté conectado a un enchufe que esté protegido por un disyuntor que sea accionado por una corriente residual de 30 mA.
- Por motivos de seguridad eléctrica, use un dispositivo diferencial residual (DDR) con un disyuntor de corriente no superior a 30 mA. Revise siempre el DDR antes de usarlo.
- Desconecte el enchufe de la toma de corriente:
 - Cada vez que deje la máquina.
 - Antes de eliminar un bloqueo.
 - Antes de revisar, limpiar o trabajar en la máquina.
 - Después de golpear un objeto extraño. Inspeccione la máquina para ver si tiene algún daño y cambie la cuchilla si es necesario.
 - Si la máquina empieza a vibrar de modo anormal (revisela inmediatamente).
- Conexión a la red eléctrica
 - El voltaje de la fuente de alimentación debe coincidir con el de la placa de características del producto.
 - Use este producto solo cuando esté conectado a un enchufe que esté protegido por un disyuntor que sea accionado por una corriente residual de 30 mA.
 - Use o sustituya los cables de alimentación de esta unidad solo con cables que correspondan a los tipos indicados por el fabricante. Póngase en contacto con el servicio de atención al cliente de VONROC para obtener más información.
 - Si el cable de alimentación se daña, debe ser sustituido con un cable especial o con el juego que vende el fabricante o su centro de servicios.
 - Nunca toque el enchufe de red con las manos mojadas.
 - No pise, aplaste ni tire del cable de alimentación o del cable prolongador, si lo hace pueden dañarse. Proteja el cable del calor, el aceite y los bordes afilados.
 - El cable prolongador debe tener una sección transversal conforme a las instrucciones de funcionamiento y debe estar protegido contra las salpicaduras de agua. La conexión no debe estar en el agua.
 - Use siempre guantes cuando manipule las cuchillas/dientes afilados o trabaje cerca de ellos.

Seguridad eléctrica

¡Advertencia! Cuando use herramientas eléctricas observe siempre las precauciones de seguridad básicas para reducir el riesgo de incendios, descargas eléctricas y lesiones personales. Lea todas estas instrucciones antes de intentar utilizar este producto y guárdelas.



Compruebe siempre que la tensión de alimentación coincida con la tensión indicada en la placa de datos.



La máquina tiene doble aislamiento de acuerdo con la norma EN60745; por lo tanto no requiere puesta a tierra.

Sustitución de cables o enchufes

Si es necesario cambiar el cable de alimentación, debe hacerlo el fabricante o su representante para evitar riesgos de seguridad.

Uso de cables prolongadores

Use solo un cable prolongador apto para la potencia nominal de la máquina. El tamaño mínimo del conductor es de 1,5 mm². Cuando utilice un carrete de cable, desenróllelo siempre completamente.

2. INFORMACIÓN SOBRE LA MÁQUINA

Uso previsto

Este producto ha sido diseñada para entornos domésticos, por ejemplo, para jardines privados de viviendas. La herramienta de jardín ha sido diseñada para rastrillar, escarificar o airear el césped. La herramienta de jardín ha sido diseñada para usar a nivel del suelo. La herramienta no puede utilizarse para podar arbustos, setos o matas, para cortar vegetación escalada, techos plantados o césped cultivado en balcones, para limpiar (aspirar) la suciedad y los escombros de caminos ni para cortar árboles o recortar setos. La herramienta tampoco puede utilizarse como motocultor para nivelar zonas elevadas como toperas. El equipo debe utilizarse únicamente para la finalidad prevista. Cualquier otro uso será considerado indebido.

ESPECIFICACIONES TÉCNICAS

Modelo n.º	SA501AC
Potencia	1300 W
Velocidad sin carga	3600/min
Ancho de corte	320 mm
Profundidad de corte	-12/-9/-6/-3/+10 mm
Capacidad de la caja colectora de césped	35 L
Peso	11,0 kg
Nivel de protección	IPX4
Clase de protección	Clase II
LpA en la posición del operador	78 dB(A), incertidumbre K=3dB
Nivel de presión acústica (L _{pa})	72,9 dB(A) incertidumbre K=1,88 dB
Nivel de potencia acústica (L _{wa})	92,9 dB(A) incertidumbre K=1,88 dB
Nivel de potencia acústica garantizada	96 dB(A)
Vibración	Máx. ah: 3,6 m/s ² K=1,8 m/s ²

DESCRIPCIÓN

Los números del siguiente texto se refieren a las imágenes de las páginas 2-5.

1. Manillar superior
2. Manillar inferior
3. Máquina
4. Soporte de ajuste de ángulo
5. Sujetacables
6. Protector del cable contra tirones
7. Perno
8. Manilla
9. Arandela
10. Caja colectora de césped
11. Soporte de pared con tornillos
12. Escarificador
13. Rastrillo
14. Cable
15. Tapa de la caja colectora de césped
16. Asa de transporte
17. Rueda
18. Interruptor de encendido/apagado
19. Botón de seguridad
20. Palanca de ajuste de profundidad

- 21. Perno de mariposa
- 22. Abrazadera de retención
- 23. Perno del manillar

3. MONTAJE

Estudie cada figura e identifique los componentes necesarios tomando como referencia la figura de 'contenido del embalaje' y el contenido de la tabla.

Colocación del manillar (Fig. A, B, C)

1. Empuje el manillar inferior (2) en el soporte de ajuste de ángulo (4) y luego deslícelo por el perno (23) que sobresale del cuerpo de la máquina (3).
2. Alinee la parte roscada del soporte y la máquina. Añada una arandela al perno (23) y monte la manilla (8). Apriete en sentido horario.
3. Coloque el protector contra tirones para cables (6) en el lado derecho del manillar superior (1) como se muestra en la figura B.
4. Conecte el manillar superior (1) al manillar inferior (2) usando los pernos (7), las arandelas (9) y las manillas (8) suministrados, como se muestra en la figura B. Compruebe que el conjunto del interruptor de seguridad (19) esté en el lado derecho cuando usted esté detrás del cortacésped.
5. Fije el cable (14) en el manillar utilizando los sujetacables (5), como se muestra en la figura C.
6. En la figura E se muestra una máquina correctamente montada.

Nota: Aflojando las manillas del manillar, el manillar puede plegarse para guardar la máquina. Asegúrese de que el cable de alimentación no quede atrapado.

Montaje de la caja colectora de césped (Fig. D)

1. Compruebe que el bastidor de barra de metal esté premontado correctamente en la caja colectora de césped (10).
2. Levante la tapa de la caja colectora de césped (15) y coloque la caja colectora de césped en la máquina (3). Compruebe que los soportes de la caja colectora de césped estén bien alineados con las muescas del cuerpo de la máquina.

Sustitución de la cuchilla (Fig. E, G, H)



Desconecte la máquina de la red eléctrica.



Use guantes resistentes.

1. Gire la máquina (3) hacia un lado y suelte la abrazadera de retención de la cuchilla (22) girando el perno de mariposa (21) en sentido antihorario.
2. Doble la abrazadera de retención (22) hacia arriba y tire de la cuchilla hacia usted para levantar el casquillo de accionamiento de la cuchilla.
3. Para la sustitución, inserte la cuchilla en el casquillo de accionamiento y el otro extremo en la abrazadera de retención de la cuchilla (22) y apriete el perno de mariposa (21) girándolo en sentido horario.

Nota: La cuchilla accionada por muelle (13) debe usarse solo en las tres profundidades de trabajo más altas. Si debe usarla más profundamente, se reducirá la eficiencia y el muelle puede dañarse después de un uso prolongado. Los muelles están hechos para eliminar la hierba y el musgo de la superficie. No es necesario penetrar profundamente en el suelo. Las dos profundidades de trabajo más bajas se utilizan para la cuchilla escarificadora (12) para la remoción y escarificación de musgo más pesado.

4. FUNCIONAMIENTO



Compruebe siempre que la máquina esté en condiciones de trabajo seguras. Inspeccione y compruebe los dispositivos de seguridad y las protecciones y controle que todas las tuercas, pernos y tornillos estén apretados.



Debe saber cómo parar la máquina y debe estar familiarizado con la parada de emergencia.



Arranque la máquina siguiendo las instrucciones y manténgase alejado de las partes móviles de la máquina.

Ajuste de la profundidad de trabajo (Fig. F)

La profundidad de trabajo puede ajustarse en 5 alturas: -12 mm, -9 mm, -6 mm, -3 mm y +10 mm. Tenga cuidado de no usar la máquina con un ajuste demasiado profundo. Si el motor se somete a una presión de trabajo excesiva, pierde velocidad y es menos eficiente. Para ajustar la profundidad de trabajo:

1. Tire de la palanca de ajuste de altura (20) hacia fuera (alejándola de la carcasa de la máquina).
2. Manteniendo la palanca de ajuste de altura (20) en la posición hacia afuera, empújela hacia adelante o hacia atrás hasta alcanzar la profundidad de trabajo deseada.
3. Suelte la palanca (20) y asegúrese de que encaje correctamente en la ranura.

Fijación del cable de alimentación (Fig. E, J)

Monte el cable en el protector contra tirones para cables (6) como se muestra en la figura J.

Encendido y apagado de la máquina (Fig. E, K)

- Para poner en marcha la máquina, pulse y mantenga pulsado el botón de seguridad (19) y el interruptor de encendido/apagado (18). Manteniendo pulsado el interruptor de encendido/apagado (18), puede liberar la presión sobre el botón de seguridad (19).
- Para detener la máquina, suelte el interruptor de encendido/apagado (18) y espere a que la cuchilla de corte deje de girar. Aléjese siempre de los cables para evitar cortarlos, como se muestra en la figura L.

Uso de la cuchilla escarificadora (Fig. H)

- Al escarificar, se remueve la superficie endurecida, el manto de hierba y las malas hierbas que crecen planas, y se afloja la costra sobre las raíces. El césped comenzará a respirar nuevamente y a asimilar las sustancias nutritivas, el oxígeno y el agua. Esto también impide que se establezcan bacterias en el césped durante el invierno.
- Corte el césped a una altura de 40 mm aprox. antes de escarificar. El césped debe estar seco cuando utilice la máquina. El mejor momento para escarificar es durante la temporada vegetativa, de abril a septiembre. Escarifique al menos una vez al año. Recomendamos usar un fertilizante inmediatamente después de la aireación si desea una alfombra verde de césped.

Uso de la cuchilla rastrilladora (Fig. I)

- Al rastrillar se quita la materia muerta, musgo y hierba que desfigura el césped. La acumulación de hierba muerta se convierte en una capa de fibras absorbentes que impide que el agua llegue al suelo.
- No fuerce el rastrillo por la hierba que tenga más de 75 mm de altura. El césped debe estar seco cuando utilice la máquina. Se recomienda utilizarla al principio y al final de cada temporada de corte de césped, dando al césped un rastrillado a fondo. También puede usarse después de cada corte, para eliminar los recortes de césped que quedan después del corte.

Uso correcto (Fig. L)

- Para obtener los mejores resultados, coloque la máquina en el borde del césped y trabaje en dirección hacia adelante. Después, al final de cada pasada, gire y corte el césped en la dirección contraria, pasando ligeramente por encima de la franja cortada previamente. Consulte también la figura L.
- Compruebe que en el césped no haya piedras, palos, alambres u otros objetos que puedan dañar el producto.
- Dé vueltas alrededor de los macizos de flores. Cuando llegue a un macizo de flores que se encuentre en medio del césped, corte una o dos filas alrededor de la circunferencia del macizo.
- Preste especial atención al cambiar de dirección.
- En las pendientes, corte siempre el césped transversalmente (no hacia arriba ni hacia abajo). Puede evitar que la máquina se deslice hacia abajo manteniendo una posición inclinada en ángulo hacia arriba.
- Vacíe periódicamente la caja colectora de césped.
- Para obtener los mejores resultados, debe escarificar el césped cada 4-6 semanas.
- Recomendamos escarificar el césped en primavera y otoño.
- Recomendamos airear el césped durante todo el periodo de crecimiento.

Almacenamiento

Guarde la máquina en un lugar seguro, seco y alejado del alcance de los niños. No coloque otros objetos encima de la máquina.

- Para guardar la máquina, doble el manillar superior e inferior hacia abajo, hacia la máquina.
- En el suministro se incluye un soporte de pared (11) para montar la máquina en una pared en caso de que se desee. Use los tornillos suministrados para montar el soporte de pared. Si es necesario, use tacos de pared apropiados.

5. MANTENIMIENTO

Su máquina ha sido diseñada para funcionar durante un largo período de tiempo con un mantenimiento mínimo. El funcionamiento continuo satisfactorio depende del cuidado adecuado y la limpieza periódica de la máquina.

- Mantenga la máquina limpia y seca.
- Utilice regularmente un raspador sin filo para quitar la hierba y la suciedad de la máquina.
- Para limpiar la máquina, utilice solo jabón suave y un paño húmedo. Nunca deje que ningún líquido penetre en la herramienta y nunca sumerja ninguna parte de la herramienta en líquido. No utilice ningún limpiador abrasivo o a base de disolventes.

Detenga la(s) cuchilla(s) si es necesario inclinar la máquina para transportarla para atravesar superficies que no sean césped y para transportarla desde y hacia la zona en que la vaya a utilizar.

No ponga en marcha la máquina cuando esté delante de la abertura de descarga.

Deje siempre que la máquina se enfríe antes de guardarla.

Sustituya las piezas desgastadas o dañadas, por seguridad. Utilice solo piezas de repuesto y accesorios originales.

MEDIOAMBIENTE



Los aparatos eléctricos o electrónicos defectuosos y/o desechados deben recogerse en lugares de reciclado apropiado.

Solo para países de la Comunidad Europea

No elimine las herramientas eléctricas como residuos domésticos. De acuerdo con la Directiva europea 2012/19/UE sobre residuos de aparatos eléctricos y electrónicos, y su transposición a las legislaciones nacionales, las herramientas eléctricas que ya no se utilizan deben recogerse por separado y eliminarse en modo ecológico.

GARANTÍA

Los productos VONROC han sido fabricados con los estándares de calidad más elevados y garantizamos que están exentos de defectos relacionados con los materiales y la mano de obra durante el período legalmente establecido a partir de la fecha de compra original. Si, durante este período, el producto presenta algún fallo de los materiales y/o la mano de obra, póngase en contacto directamente con VONROC.

Las siguientes circunstancias están excluidas de esta garantía:

- Si se han realizado o se ha intentado realizar reparaciones o alteraciones en la máquina por parte de centros de servicio no autorizados.
- Desgaste normal.
- La herramienta ha sido usada impropiaemente, mal utilizada o mantenida incorrectamente.
- Si se han utilizado piezas de repuesto no originales.

Esta constituye la única garantía, expresa e implícita, ofrecida por la empresa. No existen otras garantías expresas ni implícitas distintas a la especificada en el presente documento, incluidas las garantías implícitas de comerciabilidad y de adecuación a un propósito particular. VONROC no será responsable bajo ninguna circunstancia de ningún daño incidental o consecuente. Los recursos de los distribuidores están limitados a la reparación o sustitución de las unidades o piezas no conformes.

El producto y el manual de usuario están sujetos a variaciones. Las especificaciones pueden variar-se sin aviso previo.

1. ISTRUZIONI DI SICUREZZA

Leggere le avvertenze di sicurezza allegate a questo manuale, le avvertenze di sicurezza aggiuntive e le istruzioni. Il mancato rispetto delle avvertenze e istruzioni di sicurezza potrebbe dar luogo a scosse elettriche, incendi e/o lesioni personali gravi. Conservare le avvertenze di sicurezza e le istruzioni per riferimenti futuri.

I simboli riportati di seguito vengono utilizzati all'interno del manuale d'uso oppure sono indicati sul prodotto:



Leggere il manuale d'uso.



Denota il rischio di lesioni personali, morte o danni all'elettrodomestico in caso di mancata osservanza delle istruzioni contenute in questo manuale.



Rischio di scosse elettriche.



Indossare protezioni per l'udito.



Indossare dispositivi di protezione per gli occhi.



Attenzione: non toccare le lame mentre girano. Lama/e affilata/e. Prestare attenzione a non tagliarsi le dita dei piedi o delle mani. Tenere i presenti (in particolare bambini e animali domestici) a più di 10 metri di distanza.



Attendere che tutti i componenti della macchina si siano arrestati completamente prima di toccarli. Dopo lo spegnimento della macchina, la lama di taglio continua a girare. Una lama che gira può provocare lesioni alle persone.



Tenere il cavo di alimentazione a distanza dalle lame di taglio.



Scollegare la spina dalla presa di corrente prima di eseguire interventi di manutenzione, regolazione e pulizia oppure se il cavo di alimentazione è danneggiato o attorcigliato.



Non usare la macchina sotto la pioggia e non lasciarla all'aperto mentre piove.



Assicurarsi che eventuali oggetti estranei scagliati via non feriscano persone che si trovano nelle vicinanze.



Avvertenza: mantenersi a distanza di sicurezza dall'elettrodomestico mentre è in funzione.



Ispezionare attentamente l'area in cui viene utilizzato l'elettrodomestico in modo da escludere la presenza di fauna selvatica e animali domestici, che potrebbero rimanere feriti mentre la macchina è in funzione. Controllare accuratamente l'area di lavoro e rimuovere eventuali pietre, bastoni, fili metallici, ossa e oggetti estranei presenti. Durante l'utilizzo dell'elettrodomestico, assicurarsi che nell'erba fitta non siano nascosti animali selvatici, animali domestici o piccoli ceppi d'albero.



Doppio isolamento per una protezione aggiuntiva.



Conforme a tutte le direttive europee applicabili.



Non smaltire il prodotto in contenitori non idonei.



Livello di potenza sonora garantito LWA = 96 dB(A).

AVVERTENZE DI SICUREZZA GENERALI RIGUARDANTI GLI ELETTRODOMESTICI



AVVERTENZA! Leggere tutte le avvertenze di sicurezza e tutte le istruzioni. La mancata osservanza delle avvertenze e istruzioni può dar luogo a scosse elettriche, incendi e/o lesioni gravi.

Conservare tutte le avvertenze e le istruzioni per riferimenti futuri. Il termine "elettrodomestico" che ricorre nelle avvertenze si riferisce a un utensile elettrico alimentato tramite la rete (con cavo) o a batteria (senza cavo).

1) Sicurezza dell'area di lavoro

- a) **Mantenere l'area di lavoro pulita e ben illuminata.** Gli ambienti disordinati o scarsamente illuminati favoriscono gli incidenti.
- b) **Evitare di usare gli elettroutensili in ambienti esposti al rischio di esplosione, come ad esempio in presenza di liquidi, gas o polveri infiammabili.** Gli elettroutensili generano scintille che possono incendiare polveri o fumi.
- c) **Tenere a distanza bambini e altre persone presenti nelle vicinanze mentre si usa un elettroutensile.** Le distrazioni possono causare la perdita di controllo.

2) Sicurezza elettrica

- a) **Le spine dell'elettroutensile devono essere adatte alla presa di corrente. Non modificare la spina in alcun modo. Non utilizzare spine con adattatore per un elettroutensile dotato di messa a terra.** Per ridurre il rischio di scosse elettriche evitare di modificare le spine e utilizzare sempre prese di corrente appropriate.
- b) **Evitare il contatto fisico con superfici collegate a terra, come tubi, radiatori, forni e frigoriferi.** Se il corpo dell'utilizzatore è collegato a terra, il rischio di scosse elettriche aumenta.
- c) **Non esporre gli elettroutensili alla pioggia o all'umidità.** Se dovesse penetrare dell'acqua all'interno dell'elettroutensile, il rischio di scosse elettriche aumenta.
- d) **Non utilizzare il cavo di alimentazione in modo improprio. Non spostare, tirare o scollegare mai l'elettroutensile dalla presa di corrente tirandolo dal cavo. Tenere il cavo di alimentazione lontano da fonti di calore, olio, bordi taglienti o parti in movimento.** Se il cavo di alimentazione è danneggiato o impigliato, il rischio di scosse elettriche aumenta.
- e) **Quando l'elettroutensile viene usato all'aperto, utilizzare unicamente prolunghe omologate per l'impiego all'esterno.** L'uso di un cavo idoneo per esterni riduce il rischio di scosse elettriche.
- f) **Se non è possibile evitare di utilizzare un elettroutensile in una zona umida, collegarsi a una rete elettrica protetta da un interruttore differenziale salvavita (RCD).** L'uso di un RCD riduce il rischio di scosse elettriche.

3) Sicurezza personale

- a) **Quando si utilizza un elettroutensile evitare di distrarsi. È importante concentrarsi su quello**

che si sta facendo e usare il buon senso. Non utilizzare l'elettroutensile quando si è stanchi o sotto l'effetto di sostanze stupefacenti, alcool o medicinali. Un solo attimo di distrazione durante l'uso di un elettroutensile potrebbe provocare gravi lesioni personali.

- b) **Utilizzare dispositivi di protezione individuale. Indossare sempre occhiali di sicurezza.** L'impiego di dispositivi di protezione individuale, quali mascherine antipolvere, scarpe antinfortunistiche antiscivolo, elmetti di sicurezza o protezioni per l'udito, nelle condizioni opportune, consente di ridurre le lesioni personali.
- c) **Prevenire l'avvio accidentale. Accertarsi che l'interruttore sia nella posizione di spegnimento, prima di collegare l'elettroutensile alla rete elettrica e/o alla batteria, di prenderlo in mano o di trasportarlo.** Per non esporsi al rischio di incidenti, non trasportare un elettroutensile tenendo le dita sull'interruttore di accensione/spengimento e non collegarlo a una fonte di alimentazione elettrica con l'interruttore in posizione di accensione.
- d) **Prima di accendere l'elettroutensile rimuovere eventuali chiavi o attrezzi di regolazione.** Un attrezzo di regolazione o una chiave inseriti in una parte rotante dell'elettroutensile possono provocare lesioni personali.
- e) **Non sbilanciarsi. Mantenere sempre un appoggio e un equilibrio adeguati.** In tal modo è possibile controllare meglio l'elettroutensile nelle situazioni impreviste.
- f) **Vestirsi in maniera adeguata. Non indossare abiti non aderenti o gioielli. Tenere i capelli, gli indumenti e i guanti lontano dalle parti mobili.** Abiti non aderenti, gioielli o capelli lunghi possono impigliarsi nelle parti in movimento.
- g) **Se gli elettroutensili sono provvisti di attacchi per il collegamento di dispositivi di aspirazione o di raccolta delle polveri, assicurarsi che essi siano installati e utilizzati correttamente.** L'impiego di dispositivi di aspirazione delle polveri può ridurre i pericoli legati alle stesse.
- h) **Non lasciare che la dimestichezza acquisita per via dell'uso frequente induca ad assumere comportamenti imprudenti e a ignorare i principi di sicurezza riguardanti l'elettroutensile.** Un'azione imprudente potrebbe provocare lesioni personali gravi in una frazione di secondo.

4) Uso e cura dell'elettrotensile

- a) **Non forzare l'elettrotensile. Utilizzare l'elettrotensile corretto per il lavoro da svolgere.** L'elettrotensile corretto funziona meglio e in modo più sicuro, se utilizzato alla velocità per cui è stato progettato.
- b) **Non utilizzare l'elettrotensile se il rispettivo interruttore di accensione/spengimento non funziona.** Qualsiasi elettrotensile che non possa essere controllato tramite l'interruttore è pericoloso e deve essere riparato.
- c) **Scollegare la spina dalla presa di corrente e/o il pacco batteria dall'elettrotensile prima di effettuare qualsiasi tipo di regolazione, cambiare gli accessori o riparlo.** Queste misure di sicurezza preventive riducono il rischio di azionare accidentalmente l'elettrotensile.
- d) **Quando non vengono usati, gli elettrotensili devono essere custoditi fuori dalla portata dei bambini. Non consentire l'uso dell'elettrotensile a persone inesperte o che non abbiano letto questo manuale di istruzioni.** Gli elettrotensili sono pericolosi in mano a persone inesperte.
- e) **Sottoporre gli elettrotensili a regolare manutenzione. Verificare che le parti mobili siano correttamente allineate e non inceppate, che non vi siano componenti rotti e che non sussistano altre condizioni che possono compromettere il funzionamento dell'elettrotensile. Se l'elettrotensile dovesse essere danneggiato, farlo riparare prima dell'uso.** Molti incidenti sono provocati da elettrotensili non sottoposti a una corretta manutenzione.
- f) **Mantenere affilati e puliti gli utensili da taglio.** La manutenzione corretta degli utensili da taglio con bordi affilati riduce le probabilità di inceppamento e ne facilita il controllo.
- g) **Utilizzare l'elettrotensile, gli accessori, le punte, ecc. in conformità a queste istruzioni, tenendo conto delle condizioni operative e del lavoro da eseguire.** L'utilizzo dell'elettrotensile per impieghi diversi da quelli previsti può dare luogo a situazioni di pericolo.
- h) **Mantenere le impugnature e le superfici di presa asciutte, pulite e libere da olio e grasso.** Impugnature e superfici di presa scivolose non consentono di maneggiare e controllare in sicurezza l'elettrotensile in situazioni impreviste.

5) Assistenza

- a) **L'assistenza per l'elettrotensile deve essere prestata da un tecnico qualificato che utilizzi soltanto ricambi originali.** In questo modo viene garantita la sicurezza dell'elettrotensile.

ISTRUZIONI DI SICUREZZA SPECIFICHE

- Non consentire l'uso del prodotto a bambini o persone inesperte o che non abbiano letto queste istruzioni. Le normative vigenti a livello locale potrebbero imporre un limite di età per l'operatore. Quando il prodotto non viene usato custodirlo fuori dalla portata dei bambini.
- Non consentire in nessun caso di usare il prodotto a bambini e persone con capacità fisiche, sensoriali o mentali ridotte, prive di esperienza e conoscenza della macchina e/o che non abbiano dimestichezza con queste istruzioni. Le normative vigenti a livello locale potrebbero imporre un limite di età per l'operatore.
- Non mettere mai in funzione il prodotto se si è stanchi, ammalati o sotto l'effetto di alcol, sostanze stupefacenti o farmaci.
- Non utilizzare mai il prodotto in presenza di persone (in particolare bambini) o animali domestici nelle vicinanze.
- I bambini devono essere sorvegliati per assicurarsi che non giochino con il prodotto.
- L'operatore è responsabile in caso di incidenti o pericoli coinvolgano terze persone o beni di loro proprietà.
- Indossare sempre protezioni per l'udito e occhiali di sicurezza quando si lavora con il prodotto.
- Non indossare scarpe aperte di gomma o sandali mentre si usa il prodotto. Indossare sempre calzature robuste e pantaloni lunghi. Non stare a piedi nudi.
- Ispezionare attentamente l'area in cui deve essere usato il prodotto e rimuovere eventuali pietre, rametti, fili metallici, ossa e altri oggetti estranei presenti.
- Prima dell'uso, sottoporre sempre il prodotto a un controllo visivo, accertandosi che i rebbi e il gruppo rebbi non siano usurati, danneggiati o allentati.
- Al fine di evitare squilibri, in caso di usura o danneggiamento dei rebbi e del gruppo rebbi, sostituire sempre il set completo. Sulle macchine con più rebbi, prestare la massima attenzione in quanto la rotazione di un rebbio potrebbe

provocare il movimento degli altri rebbi.

- Procedere camminando, senza mai correre.
- Utilizzare l'arieggiatore/scarificatore esclusivamente alla luce del giorno o in condizioni di buona illuminazione artificiale.
- Evitare possibilmente l'impiego del prodotto quando l'erba è bagnata oppure adottare misure di sicurezza aggiuntive per evitare di scivolare.
- Non utilizzare l'arieggiatore/scarificatore sui pendii troppo ripidi.
- Lavorare su terrapieni può essere pericoloso. Assicurarsi sempre di avere i piedi ben saldi quando si lavora su terreni in pendenza o se l'erba è bagnata. In caso di superfici con una certa pendenza, operare con l'arieggiatore/scarificatore sempre trasversalmente e non procedere mai in senso perpendicolare rispetto alla pendenza.
- Prestare la massima attenzione quando si cambia direzione su un pendio.
- Procedere sempre con la massima cautela quando si va indietro o nel tirare la macchina verso di sé, in modo tale da non andare troppo lontano e mantenere sempre l'equilibrio.
- Quando si utilizza l'arieggiatore/scarificatore, avere cura di spingerlo sempre in avanti e di non tirarlo mai verso di sé.
- Attendere che i rebbi/le lame si siano arrestati se la macchina deve essere inclinata per il trasporto, quando si attraversano superfici non erbose e quando la si trasporta da o verso e l'area da lavorare con l'arieggiatore/scarificatore.
- Non usare mai la macchina con protezioni o schermi di protezione difettosi o senza dispositivi di sicurezza, ad esempio senza che i deflettori e/o il cesto raccogliherba siano montati.
- Accendere il motore seguendo le istruzioni e tenendo i piedi sempre ben lontani dalle parti rotanti.
- Non inclinare l'arieggiatore/scarificatore durante l'accensione del motore, eccetto quando la macchina deve essere inclinata per avviarla nell'erba alta. In questo caso, non inclinarla oltre lo stretto necessario e inclinare solo la parte che si trova lontano dall'operatore. Accertarsi sempre che entrambe le mani si trovino nella posizione operativa prima di riportare il corpo macchina sul terreno.
- Non mettere mani o piedi vicino o sotto le parti rotanti.

- Rimanere sempre lontano dalla zona di scarico quando la macchina è in funzione.
- Non sollevare o trasportare mai la macchina con il motore in funzione.
- Quando si ripone l'arieggiatore/scarificatore, assicurarsi che tutte e 4 le ruote poggino a terra.
- Sollevare la macchina esclusivamente dal manico di trasporto. Usare il manico di trasporto con cautela.
- Non modificare la macchina. Eventuali modifiche non autorizzate possono compromettere la sicurezza, provocare un aumento del rumore e delle vibrazioni e ridurre le prestazioni della macchina.
- Prestare attenzione durante la regolazione della macchina per evitare che i piedini d'appoggio e mani e piedi rimangono incastrati tra i rebbi/lame in movimento e le parti fisse della macchina.
- Evitare di utilizzare la macchina in caso di maltempo, soprattutto quando vi è il rischio di fulmini.
- Ispezionare regolarmente la macchina, compresi il cavo di alimentazione e gli eventuali cavi di prolunga, per verificare che non vi siano coperture e guaine dei cavi danneggiate, fili esposti e morsetti dei cavi allentati. Non collegare alla rete elettrica cavi di alimentazione danneggiati né toccare un cavo di alimentazione danneggiato prima di staccare la spina dalla presa di corrente. Un cavo danneggiato può provocare il contatto con parti sotto tensione. Durante il controllo, prestare attenzione al pericolo di scossa elettrica per via di un possibile contatto tra acqua e corrente.
- Non toccare i rebbi prima che la macchina sia staccata dalla corrente e i rebbi siano completamente fermi.
- Tenere cavo di alimentazione e prolunghe a distanza dai rebbi. I rebbi possono provocare danni ai cavi e provocare il contatto con parti sotto tensione. Durante il controllo, prestare attenzione al pericolo di scossa elettrica per via di un possibile contatto tra acqua e corrente.

AVVERTENZE DI SICUREZZA AGGIUNTIVE

- Leggere queste avvertenze unitamente al manuale di istruzioni.
- Procedere sempre con la massima cautela quando si va indietro o nel tirare la macchina verso di sé, in modo tale da non andare troppo lontano e mantenere sempre l'equilibrio.

- Ispezionare regolarmente la macchina, compresi il cavo di alimentazione e gli eventuali cavi di prolunga, per verificare che non vi siano coperture e guaine dei cavi danneggiate, fili esposti e morsetti dei cavi allentati. Non collegare alla rete elettrica cavi di alimentazione danneggiati né toccare un cavo di alimentazione danneggiato prima di staccare la spina dalla presa di corrente. Un cavo danneggiato può provocare il contatto con parti sotto tensione. Durante il controllo, prestare attenzione al pericolo di scossa elettrica per via di un possibile contatto tra acqua e corrente.
- Tenere cavo di alimentazione e prolunghe a distanza dai rebbi. I rebbi possono provocare danni ai cavi e provocare il contatto con parti sotto tensione. Durante il controllo, prestare attenzione al pericolo di scossa elettrica per via di un possibile contatto tra acqua e corrente.
- Utilizzare questo prodotto esclusivamente se collegato ad una presa di corrente protetta da un interruttore differenziale azionato tramite una corrente residua di 30 mA.
- Per garantire la sicurezza elettrica, usare un interruttore differenziale salvavita (RCD) con una corrente di intervento che non superi i 30 mA. Ispezionare l'RCD ogni volta che lo si utilizza.
- Staccare la spina dalla presa di corrente:
 - ogni volta che si lascia incustodita la macchina;
 - prima di eliminare un'ostruzione.
 - prima di controllare, pulire o compiere interventi sulla macchina.
 - dopo aver colpito un oggetto estraneo. Verificare che il tosaerba non presenti danni ed eseguire le eventuali riparazioni necessarie.
 - se la macchina inizia a vibrare in modo anormale (controllare immediatamente).
- Collegamento alla rete elettrica
 - La tensione di alimentazione deve corrispondere ai dati riportati sulla targhetta del prodotto.
 - Usare questo prodotto esclusivamente se collegato ad una presa di corrente protetta da un interruttore differenziale azionato tramite una corrente residua di 30 mA.
 - Per questa macchina utilizzare solo cavi di alimentazione che corrispondano ai tipi indicati dal fabbricante. Per maggiori informazioni, rivolgersi al Servizio clienti VONROC.
- Se il cavo di alimentazione è danneggiato, deve essere sostituito con un cavo o un gruppo specifico, reperibili presso il costruttore o un suo rappresentante addetto all'assistenza.
- Non toccare mai la spina con le mani bagnate.
- Non calpestare, schiacciare o tirare il cavo di alimentazione o la prolunga, per evitare di danneggiarli. Proteggere il cavo di alimentazione da fonti di calore, olio e spigoli vivi.
- Il cavo di prolunga deve avere una sezione conforme alle istruzioni per l'uso e deve essere protetto dagli spruzzi d'acqua. Il connettore non deve essere immerso nell'acqua.
- Indossare sempre guanti da giardinaggio quando si maneggiano rebbi/lame taglienti o si lavora in prossimità di essi.

Sicurezza elettrica

Avvertenza! Quando si utilizzano apparecchi elettrici, osservare sempre le precauzioni di sicurezza di base per ridurre il rischio di incendi, scosse elettriche e lesioni personali. Leggere tutte queste istruzioni prima di tentare di utilizzare questo prodotto e conservare le presenti istruzioni.



Verificare sempre che la tensione di alimentazione corrisponda alla tensione indicata sulla targhetta dei valori nominali.



Questa macchina è dotata di doppio isolamento in conformità con la norma EN60335; pertanto, non è necessario un cavo di messa a terra.

Sostituzione di cavi o spine

Se è necessaria la sostituzione del cavo di alimentazione, questa deve essere eseguita dal produttore o da un suo agente al fine di evitare rischi per la sicurezza.

Utilizzo di prolunghe

Utilizzare esclusivamente un cavo di prolunga omologato adatto per la potenza nominale della macchina. La dimensione minima dei conduttori consentita è di 1,5 mm². Quando si utilizza un avvolgicavo, srotolare il cavo per l'intera lunghezza.

2. INFORMAZIONI RIGUARDANTI IL PRODOTTO

Uso previsto

Questo prodotto è destinato all'uso domestico, ad esempio per il giardino di casa. Questo elettroutensile da giardino è concepito per rastrellare, scarificare o arieggiare il prato. Questo elettroutensile da giardino è inteso per l'uso a livello del terreno. Questo elettroutensile non deve essere utilizzato per regolare cespugli, siepi o arbusti, tagliare piante rampicanti o superfici erbose su tetti o terrazzi pensili, pulire (aspirare) sporco o detriti da vialetti o tagliare alberi o siepi. Inoltre, esso non deve essere usato come motocoltivatore per livellare punti sopraelevati, come i mucchietti di terra prodotti dalle talpe. Questo prodotto deve essere utilizzato solo per lo scopo previsto. Qualsiasi altro utilizzo sarà considerato un uso improprio.

DATI TECNICI

Codice modello	SA501AC
Potenza	1300 W
Velocità a vuoto	3600 giri/min
Larghezza di taglio	320 mm
Profondità di taglio	-12/-9/-6/-3/+10 mm
Capacità del cesto raccogliherba	35 L
Peso	11,0 kg
Livello di protezione	IPX4
Classe di protezione	Classe II
LpA nella posizione operatore	78 dB(A), incertezza K = 3 dB
Livello di pressione sonora (L_{pA})	72,9 dB(A), incertezza K = 1,88 dB(A)
Livello di potenza sonora (L_{WA})	92,9 dB(A), incertezza K = 1,88 dB(A)
Livello di potenza sonora garantita	96 dB (A)
Vibrazioni	Max. ah: 3,6 m/s ² K=1,8 m/s ²

DESCRIZIONE

I numeri riportati nel testo seguente si riferiscono alle immagini riportate alle pagine 2-5.

1. Parte superiore del manico
2. Parte inferiore del manico
3. Corpo macchina
4. Staffa di regolazione angolo
5. Reggicavo
6. Dispositivo antistrappo del cavo
7. Vite
8. Manopola
9. Rondella
10. Cesto raccogliherba
11. Staffa per fissaggio a parete con viti
12. Scarificatore
13. Rastrello
14. Cavo di alimentazione
15. Coperchio del cesto raccogliherba
16. Manico di trasporto
17. Ruota
18. Interruttore di accensione/spegnimento
19. Tasto di sicurezza
20. Leva di regolazione profondità
21. Bullone ad alette
22. Pinza di fissaggio
23. Vite del manico

3. ASSEMBLAGGIO

Studiare ciascuna figura e identificare i componenti richiesti facendo riferimento alla figura "Contenuto della confezione" e alla tabella riportata sopra.

Montaggio del manico (Fig. A, B, C)

1. Infilare la parte inferiore del manico (2) nella staffa di regolazione dell'angolo (4), quindi farla scorrere sul bullone (23) che sporge dal corpo macchina (3).
2. Allineare la parte filettata della staffa alla macchina. Aggiungere una rondella sul bullone (23) e montare la manopola (8). Serrare ruotando in senso orario.
3. Collocare lo scarico della tensione del cavo (6) sul lato destro della parte superiore del manico (1) come illustrato nella figura B.
4. Collegare la parte superiore del manico (1) alla parte inferiore del manico (2) con i bulloni (7), le rondelle (9) e le manopole di bloccaggio del manico (8) in dotazione, come illustrato nella figura B. Accertarsi che il gruppo del pulsante di sicurezza (19) si trovi sul lato destro quando ci si trova dietro la macchina.
5. Fissare il cavo (14) al manico utilizzando i supporti reggicavo (5) come mostrato nella figura C.

6. La figura E mostra la macchina correttamente assemblata.

Nota: Quando le manopole del manico sono allentate, il manico può essere ripiegato verso il basso per lo stoccaggio della macchina. Assicurarsi che il cavo di alimentazione non rimanga impigliato.

Assemblaggio del cesto raccoglierba (Fig. D)

1. Assicurarsi che il telaio metallico con barre sia correttamente assemblato nel raccoglierba (10).
2. Sollevare il coperchio del cesto raccoglierba (15) e fissare il cesto raccoglierba sul corpo macchina (3). Accertarsi che i fermi sul cesto raccoglierba siano allineati in modo adeguato con le tacche presenti nel corpo macchina.

Sostituzione della lama (Fig. E, G, H)



Scollegare la macchina dalla rete elettrica.



Indossare guanti resistenti.

1. Girare la macchina (3) su un lato e sganciare il morsetto di fissaggio della lama (22) ruotando il bullone ad alette (21) in senso antiorario.
2. Ribaltare il morsetto di fissaggio (22) verso l'alto e tirare la lama verso di sé per estrarre l'attacco della lama.
3. Per sostituire la lama, inserire un'estremità nell'attacco e l'altra nel morsetto di fissaggio della lama (22) e serrare il bullone ad alette (21) ruotandolo in senso orario.

Nota: la lama a molla (13) deve essere usata solo alle tre profondità di lavoro massime. Se la si usa a una profondità eccessiva, il rendimento sarà ridotto e la molla potrebbe danneggiarsi dopo un uso prolungato. Le molle sono fatte per rimuovere l'erba e il muschio dalla superficie. Non è necessario andare in profondità nel terreno. Le due profondità di lavoro inferiori sono utilizzate per la lama scarificatrice (12), per la rimozione del muschio e la scarificazione più pesante.

4. USO



Assicurarsi sempre che la macchina sia in condizioni operative sicure. Ispezionare e controllare i dispositivi di sicurezza e le protezioni e verificare che tutti i dadi, i bulloni e le viti siano saldi.



Assicurarsi di sapere come arrestare la macchina e di avere dimestichezza con la procedura di arresto di emergenza.



Avviare la macchina seguendo le istruzioni e tenersi lontani dalle parti in movimento.

Regolazione della profondità di lavoro (Fig. F)

La profondità di lavoro è regolabile a 5 altezze: -12 mm, -9 mm, -6 mm, -3 mm e +10 mm.

Fare attenzione a non utilizzare la macchina a una profondità eccessiva. Una sollecitazione eccessiva del motore ne comprometterebbe la velocità e l'efficienza. Per regolare la profondità di lavoro:

1. tirare la leva di regolazione della profondità (20) verso l'esterno (lontano dal corpo macchina);
2. tenendo ferma la leva di regolazione della profondità (20) verso l'esterno, spingerla avanti o indietro fino alla profondità di lavoro desiderata.
3. rilasciare la leva (20) e assicurarsi che sia inserita correttamente nella fessura.

Fissaggio del cavo di alimentazione (Fig. E, J)

Montare il dispositivo antistrappo del cavo (6), come illustrato nella figura J.

Accensione e spegnimento della macchina (Fig. E, K)

- Accendere la macchina tenendo premuto il pulsante di sicurezza (19) e premendo l'interruttore di accensione/spegnimento (18). Mantenendo premuto l'interruttore di accensione/spegnimento (18) è possibile rilasciare la pressione sul pulsante di sicurezza (19).
- Per spegnere la macchina, rilasciare l'interruttore di accensione/spegnimento (18) e attendere fino all'arresto delle lame di taglio. Operare sempre lontano dai cavi per evitare di tagliarli come da illustrato nella figura L.

Uso della lama scarificatrice (Fig. H)

- Con la scarificazione si asportano la superficie indurita, il feltro vegetale e le erbacce basse e si allentano le radici incrostate dell'erba. Il prato riprenderà a respirare e ad assimilare le sostanze nutritive, l'ossigeno e l'acqua. In questo modo si evita anche l'insediamento di batteri nel prato durante l'inverno.
- Prima di procedere con la scarificazione, tagliare l'erba a un'altezza di circa 40 mm. Il prato deve essere asciutto quando si utilizza la macchina. Il periodo migliore per la scarificazione è qualsiasi momento della stagione vegetativa, da aprile a settembre. Scarificare almeno una volta all'anno. Si consiglia di utilizzare un fertilizzante subito dopo l'arieggiatura se si desidera un prato verde come un tappeto.

Uso della lama rastrellatrice (Fig. I)

- Con la rastrellatura si rimuovono la materia morta, il muschio e le erbacce che deturpano il prato. L'accumulo di erba morta costituisce un tappeto di fibre assorbenti che impedisce all'acqua di raggiungere il terreno.
- Non forzare il rastrello sull'erba più lunga di 75 mm. Il prato deve essere asciutto quando si utilizza la macchina. Si consiglia di utilizzarlo all'inizio e alla fine di ogni stagione di taglio dell'erba per dare al prato una rastrellata accurata. Può essere utilizzato anche dopo ogni taglio per rimuovere l'erba tagliata eventualmente lasciata dal tosaerba.

Uso corretto (Fig. L)

- Per ottenere risultati ottimali, posizionare la macchina sul bordo del prato e procedere in avanti. Al termine di ogni passata, voltarsi e falciare nella direzione opposta, sovrapponendosi leggermente alla striscia tagliata in precedenza. Vedere anche la figura L.
- Assicurarsi che il prato sia libero da pietre, rametti, fili metallici o altri oggetti che potrebbero danneggiare il tosaerba o il rispettivo motore.
- Girare attorno alle aiuole. Se si raggiunge un'aiuola di fiori al centro del prato, procedere a tagliare una o due strisce intorno alla circonferenza dell'aiuola.
- Prestare particolare attenzione nel cambiare direzione.
- Sui pendii procedere sempre in modo trasversale rispetto alla pendenza (non su e giù).

Per evitare che la macchina scivoli lateralmente basta inclinarlo verso l'alto.

- Svuotare regolarmente il cesto raccogliherba.
- Per risultati ottimali il prato dovrebbe essere scarificato ogni 4-6 settimane.
- Si consiglia di scarificare il prato in primavera e in autunno.
- Si consiglia di arieggiare il prato durante tutto il periodo di crescita dell'erba.

Conservazione

Conservare il tosaerba in un luogo asciutto, lontano dalla portata dei bambini. Non appoggiarvi sopra altri oggetti.

- Per riporre il tosaerba, ripiegare la parte superiore e inferiore del manico in avanti verso il corpo macchina.
- In dotazione viene fornita una staffa per il fissaggio a parete (11) che, se lo si desidera, consente di appendere la macchina ripiegata a una parete. Per montare la staffa per il fissaggio a parete servirsi delle viti in dotazione. Se necessario, utilizzare appositi tasselli.

5. MANUTENZIONE

Questa macchina è stata progettata per funzionare per un lungo periodo di tempo con una manutenzione minima. Il funzionamento continuo della macchina dipenda da una cura corretta della macchina e da una regolare pulizia.

- Mantenere la macchina pulita e asciutta.
- Utilizzare regolarmente un raschietto non appuntito per rimuovere erba e sporcizia dalla macchina.
- Per pulire la macchina utilizzare solo sapone neutro e un panno umido. Non permettere la penetrazione di liquidi di alcun tipo all'interno della macchina e non immergere mai alcuna sua parte in un liquido. Non usare detersivi contenenti sostanze abrasive o a base di solventi.

Arrestare la lama/le lame se la macchina deve essere inclinata per il trasporto, quando si attraversano superfici che non sono in erba, e durante il trasporto della macchina verso e dall'area da utilizzare.

Non avviare la macchina quando si è posizionati di fronte all'apertura di scarico.

In questo modo la macchina si raffredderà sempre in sicurezza.

Sostituire le parti usurate o danneggiate per garantire la sicurezza. Utilizzare solo ricambi e accessori originali.

Il prodotto e il manuale d'uso sono soggetti a modifiche. I dati tecnici possono essere modificati senza ulteriore notifica.

PROTEZIONE DELL'AMBIENTE



Le apparecchiature elettriche o elettroniche difettose e/o scartate devono essere conferite presso gli opportuni siti di riciclaggio.

Solo per i Paesi CE

Non smaltire gli elettrodomestici insieme ai rifiuti domestici. Secondo la Direttiva europea 2012/19/UE sui rifiuti delle apparecchiature elettriche ed elettroniche e relativa implementazione nelle normative locali, gli elettrodomestici ormai inutilizzabili devono essere raccolti separatamente e smaltiti nel rispetto dell'ambiente.

GARANZIA

I prodotti VONROC sono sviluppati secondo gli standard di qualità più elevati e sono garantiti esenti da difetti, sia per quanto riguarda i materiali che la lavorazione, per il periodo stabilito per legge a decorrere dalla data di acquisto iniziale. Se durante questo periodo il prodotto dovesse presentare dei difetti di materiali e/o di lavorazione, contattare direttamente VONROC.

Le seguenti circostanze sono escluse dalla garanzia:

- esecuzione o tentativo di esecuzione di riparazioni o modifiche al prodotto da parte di personale di centri di assistenza non autorizzati;
- usura normale;
- maltrattamento, uso improprio o manutenzione inadeguata del prodotto;
- impiego di ricambi non originali.

La presente costituisce l'unica garanzia espressa o implicita fornita dall'azienda. Non sono concesse altre garanzie, espresse o implicite, oltre a quelle descritte in questo manuale, ivi comprese le garanzie implicite di commerciabilità e di idoneità a uno scopo particolare. In nessun caso VONROC sarà ritenuta responsabile di alcun danno incidentale o consequenziale. I rimedi offerti dai rivenditori si limiteranno alla riparazione o alla sostituzione delle unità o dei componenti non conformi.

1. SÄKERHETSANVISNINGAR

Läs de medföljande säkerhetsvarningarna, de kompletterande säkerhetsvarningarna och anvisningarna. Underlåtenhet att följa säkerhetsvarningarna och anvisningarna kan orsaka elstöt, brand och/eller allvarlig skada. Spara säkerhetsvarningarna och anvisningarna som framtida bruk.

Följande symboler används i användarhandboken eller på produkten:



Läs användarhandboken.



Anger risk för personskada, dödsfall eller skada på verktyget om anvisningarna i denna handbok inte följs.



Risk för elstöt.



Använd hörselskydd.



Använd skyddsglasögon.



Försiktighet: Rör inte roterande blad. Vassa blad. Se upp för risk att skära av tår eller fingrar. Håll åskådare, särskilt barn och husdjur på ett avstånd mer än 10 meter.



Vänta tills alla maskindelar har stannat helt innan du rör vid dem. Knivarna fortsätter att rotera efter att maskinen stängts av, en roterande kniv kan orsaka skador.



Håll strömsladden undan från klippladen.



Stäng av och ta ut kontakten från elnätet innan du justerar, rengör eller om sladden har fastnat eller är skadad.



Använd den inte när det regnar eller lämna inte gräsclipparen utomhus när det regnar.



Se till att åskådare inte skadas av främmande föremål som kastas iväg.



Varning! Håll ett säkert avstånd från produkten vid användning.



Kontrollera noggrant området där verktyget ska användas för vilda djur och husdjur. Vilda djur och husdjur kan skadas medan maskinen är i drift. Kontrollera noggrant arbetsområdet och ta bort alla stenar, pinnar, trådar, ben och främmande föremål. När du använder maskinen, se till att inga vilda djur, husdjur eller små trädstubbar gömmer sig i det täta gräset.



Dubbelisolerad för ytterligare skydd.



Uppfyller alla relevanta europeiska direktiv.



Avyttra inte produkten på olämpligt sätt.



Garanterad ljudeffektnivå LWA = 96 dB(A).

ALLMÄNNA SÄKERHETSFÖRESKRIFTER FÖR ELVERKTYG



VARNING! Läs alla säkerhetsvarningar och alla anvisningar. Underlåtenhet att följa varningar och instruktioner kan resultera i elstötar, brand och/eller allvarliga skador.

Spara alla varningar och instruktioner för framtida referens. Uttrycket "elverktyg" i varningarna avser ditt nätanslutna (med sladd) verktyg eller batteridrivna (sladdlösa) elektriska verktyg.

1) Arbetsplatssäkerhet

- Håll arbetsplatsen ren och välbelyst.** Belamrade eller mörka områden inbjuder till olyckor.
- Använd inte elektriska verktyg i explosiva atmosfärer, såsom i närvaro av lättantändliga vätskor, gaser eller damm.** Elverktyg skapar gnistor som kan antända damm eller ångor.
- Håll barn och åskådare borta medan du arbetar med ett elverktyg.** Om du blir distraherad kan du tappa kontrollen.

2) Elsäkerhet

- Verktygets elkontakt måste passa till vägguttaget. Ändra inte kontakten på något sätt. Använd inte adapterkontakter med jordade elverktyg.** Omodifierade kontakter och matchande uttag minskar risken för elektrisk stöt.

- b) **Undvik kroppskontakt med jordade ytor såsom rör, värmeelement, spisar och kylskåp.** Det finns en ökad risk för elektrisk stöt om din kropp är jordansluten eller jordad.
- c) **Utsätt inte elektriska verktyg för regn eller väta.** Vatten som tränger in i ett elverktyg ökar risken för elstöt.
- d) **Hantera inte elkabeln felaktigt. Använd aldrig sladden för att bära, dra eller koppla bort elverktyget från uttaget. Håll sladden borta från värme, olja, vassa kanter eller rörliga delar.** Skadade eller tilltrasslade sladdar ökar risken för elektrisk stöt.
- e) **När du arbetar med ett elverktyg utomhus, använd en förlängningssladd som passar för utomhusanvändning.** Användning av en sladd som passar för utomhusanvändning minskar risken för elektrisk stöt.
- f) **Om arbete med ett elverktyg i en fuktig lokal är oundvikligt, använd ett uttag som är skyddat med jordfelsbrytare.** Användning av RCD minskar risken för elstöt.
- 3) Personlig säkerhet**
- a) **Var uppmärksam, kontrollera vad du gör och använd sunt förnuft när du arbetar med ett elektriskt verktyg. Använd inte ett elverktyg när du är trött eller påverkad av droger, alkohol eller mediciner.** Ett ögonblicks ouppmärksamhet under arbetet kan resultera i allvarliga personskador.
- b) **Använd personlig skyddsutrustning. Bär alltid ögonskydd.** Skyddsutrustning såsom dammfilterskydd, halssäkra säkerhetsskor, skyddshjälm eller hörselskydd som används för lämpliga förhållanden minskar personskador.
- c) **Förebygg oavsiktlig igångsättning. Se till att strömbrytaren är i avstängd position innan anslutning till strömkällan och/eller batteriet, verktyget lyfts upp eller bärs.** Om du bär elverktyg med ditt finger på strömbrytaren eller ansluter ett påkopplat elverktyg till nätströmmen kan en olycka inträffa.
- d) **Avlägsna eventuell justeringsnyckel eller skiftnyckel innan du sätter på elverktyget.** En skiftnyckel eller en nyckel som sitter kvar på en roterande del av elverktyget kan resultera i personskada.
- e) **Böj dig inte för långt. Bibehåll alltid ordentligt fotfäste och balans.** Detta möjliggör bättre kontroll av elverktyget i oväntade situationer.
- f) **Bär lämpliga kläder. Använd inte vida kläder eller smycken. Håll hår, kläder och handskar borta från rörliga delar.** Lösa kläder, smycken eller långt hår kan fastna i rörliga delar.
- g) **Om enheten är försedd med anslutning av dammsug och uppsamlingsmöjlighet, se till att dessa är anslutna och används korrekt.** Dammupptagning minskar dammrelaterade risker.
- h) **Låt inte erfarenheten som uppnås vid frekvent användning av verktyg låta dig bli för självsäker och ignorera verktygsäkerhetsprinciperna.** En oförsiktig handling kan orsaka allvarliga skador under bråkdelen av en sekund.
- 4) Användning och skötsel av elverktyg**
- a) **Tvinga inte elverktyget. Använd rätt slags elektriska verktyg för ditt arbete.** Rätt elverktyg gör arbetet bättre och säkrare vid den hastighet som det har konstruerats för.
- b) **Använd inte elverktyget om strömbrytaren inte sätter på och stänger av det.** Ett elverktyg som inte kan kontrolleras med strömbrytaren är farligt och måste repareras.
- c) **Dra ur kontakten från strömkällan och/eller batteriet från elverktyget innan du gör några justeringar, byter tillbehör eller lägger undan elverktygen för förvaring.** Sådana förebyggande säkerhetsåtgärder minskar risken för att elverktyget startar oavsiktligt.
- d) **Förvara elverktyg oåtkomliga för barn och låt inte personer som är obekanta med verktyget eller dessa instruktioner använda verktyget.** Elektriska verktyg är farliga i händerna på oerfarna användare.
- e) **Underhåll elektriska verktyg. Kontrollera för feljustering eller om rörliga delar har fastnat, bristning hos delar och andra eventuella förhållanden som kan komma att påverka elverktygets funktion. Om det är skadat, se till att elverktyget blir reparerat före användning.** Många olyckor orsakas av dåligt underhållna elektriska verktyg.
- f) **Håll kapverktyg vassa och rena.** Korrekt underhållna kapverktyg med vassa kanter är mindre troliga att kärva och lättare att kontrollera.
- g) **Använd elverktyget, dess tillbehör och verktyg i enlighet med dessa instruktioner och under beaktande av arbetsförhållandena och det arbete som ska utföras.** Användningen av elverktyget för andra verksamheter än de som det

är avsett för skulle kunna resultera i en farlig situation.

- h) **Se till att handtagen är torra, rena och fria från olja och fett.** Hala handtag och greppytor tillåter inte säker hantering och kontroll av verktyget i oväntade situationer.

5) Service

- a) **Se till att ditt elverktyg får service av en kvalificerad reparatör, som endast använder identiska ersättningsdelar.** Detta säkerställer att elverktygets säkerhet upprätthålls.

SÄRSKILDA SÄKERHETSANVISNINGAR

- Låt aldrig barn eller personer som är obekanta med dessa instruktioner använda produkten. Det kan finnas lokala bestämmelser om åldersgräns för användaren. När den inte används, förvara produkten utom räckhåll för barn.
- Låt aldrig barn, personer med sensorisk eller mental begränsad kapacitet eller utan erfarenhet eller kunskap eller personer som är obekanta med dessa instruktioner använda produkten. Det kan finnas lokala bestämmelser om åldersgräns för användaren.
- Använd aldrig maskinen när du är trött, sjuk eller under påverkan av alkohol eller medicin.
- Använd inte maskinen i närheten av andra, särskilt barn eller husdjur.
- Barn skall övervakas så att de inte leker med apparaten.
- Användaren är ansvarig för olyckor eller risker som uppstår för andra personer och deras egendom.
- Bär alltid hörselskydd och skyddsglasögon när du arbetar med produkten.
- Bär inte öppna gummiskor eller sandaler när du använder produkten. Bär alltid rejäla skor och långbyxor. Använd inte barfota.
- Inspektera noggrant området där maskinen ska användas och ta bort alla stenar, pinnar, trådar, ben och andra främmande föremål.
- Innan användning, inspektera alltid visuellt bladbultarna och klippmontaget för att se om de är slitna eller skadade.
- Byt ut slitna eller skadade komponenter i set för att bevara balansen. På maskiner med flera pinnar, var försiktig eftersom rotation av en pinne kan få andra pinnar att rotera.
- Gå, spring aldrig.
- Riv/vertikera endast i dagsljus eller bra artificiellt ljus.
- Om möjligt, undvik att använda produkten på vått gräs eller vidta ytterligare försiktighetsåtgärder för att undvika att halka.
- Klipp inte branta sluttningar.
- Arbete i sluttningar kan vara farligt. Håll alltid god balans i sluttningar eller vått gräs. Riv/vertikera tvärs över sluttningar, inte upp och ner. -lakta extrem försiktighet när du byter riktning i sluttningar.
- Var ytterst försiktig när du tar ett steg tillbaka eller drar maskinen mot dig, sträck inte för mycket och håll alltid balansen.
- Skjut alltid produkten framåt när du river/vertikerar gräsmattan och dra den aldrig mot kroppen.
- Vänta tills pinnarna/bladen har stoppats om maskinen måste lutas för transport vid korsning av andra ytor än gräs och när maskinen transporteras till och från det område där den ska användas.
- Använd aldrig maskinen med defekta skydd eller utan säkerhetsenheter, exempelvis deflektor och/eller gräsuppsamlare på plats.
- Slå på motorn enligt instruktionerna med fötterna långt borta från roterande delar.
- Luta inte produkten när motorn slås på, förutom om motorn måste lutas för att starta i långt gräs. I detta fall, luta inte motorn mer än nödvändigt och luft endast den del som är längst ifrån operatören. Se alltid till att båda händerna är i driftposition innan maskinen förs tillbaka mot marken.
- Ha inte händer eller fötter i närheten av eller under roterande delar.
- Håll dig alltid på avstånd från utkastområdet när du använder maskinen.
- Plocka aldrig upp eller bär maskinen medan motorn är igång.
- Vid förvaring, se till att trädgårdsredskapets alla fyra hjul står på marken/golvet.
- Lyft endast trädgårdsredskapet med bärhandtaget. Använd bärhandtaget med försiktighet.
- Ändra inte maskinen. Otillåtna modifieringar kan försämrå säkerheten för din maskin, leda till ökat buller och vibrationer och dålig prestanda.
- Var försiktig när du justerar maskinen så att inte fingrarna fastnar mellan knivar/delar som rör sig och maskinens fasta delar.

- Undvik att använda produkten under dåliga väderleksförhållanden särskilt när det finns risk för åska.
- Inspektera regelbundet maskinen inklusive matningskabeln och eventuella förlängningskablar för skadade höljen, kabelmantlar, blottade ledningar och kabelgrepp. Anslut inte en skadad sladd till elnätet eller vidrör en skadad sladd innan den kopplats ifrån eluttaget. En skadad sladd kan leda till kontakt med strömförande delar. Se upp för risk för elektriska stötar när du inspekterar för potentiell kontakt mellan vatten och elektricitet.
- Rör inte pinnarna innan maskinen är frånkopplad från strömförsörjningen och pinnarna har stannat helt.
- Håll matningskablar och förlängningskablar borta från pinnarna. Pinnarna kan orsaka skador på kablarna och leda till kontakt med spänningsförande delar. Se upp för risk för elektriska stötar när du inspekterar för potentiell kontakt mellan vatten och elektricitet.
- Dra ut stickkontakten ur vägguttaget:
 - När du lämnar maskinen.
 - Innan du tar bort en blockering.
 - Innan du kontrollerar, rengör eller arbetar på maskinen.
 - Efter att ha kört på ett främmande föremål. Inspektera apparaten efter skador och reparera om så behövs.
 - Om maskinen börjar vibrera onormalt (kontrollera omedelbart).
- Anslutning till elnätet
 - Kontrollera alltid så att spänningen på nätet motsvarar den spänning som finns angiven på produktens märkplåt.
 - Använd endast denna produkt när den är ansluten till ett uttag som är skyddat av en strömbrytare som skulle påverkas av en 30 mA jordfelsström.
 - Använd eller byt endast ut nätkablar för denna enhet som motsvarar de typer som anges av tillverkaren. Kontakta VONROC kundtjänst för mer information.
 - Om en strömsladd är skadad måste den bytas ut mot en specialsladd eller enhet som tillhandahålls av tillverkaren eller dess serviceombud.
 - Rör aldrig nätkontakten med våta händer.
 - Kör inte över, krossa eller dra inte i nätsladden eller förlängningssladden, annars kan den skadas. Skydda kabeln från värme, olja och vassa kanter.
 - Förlängningskabeln måste ha ett tvärsnitt enligt bruksanvisningen och vara skyddad mot vattenstänk. Anslutningen får inte vara i vatten.
 - Använd alltid handskar när du hanterar eller rengör de vassa knivarna/pinnarna.

YTTERLIGARE SÄKERHETSVARNINGAR

- Läs detta tillsammans med bruksanvisningen.
- Var ytterst försiktig när du tar ett steg tillbaka eller drar maskinen mot dig, sträck inte för mycket och håll alltid balansen.
- Inspektera regelbundet maskinen inklusive matningskabeln och eventuella förlängningskablar för skadade höljen, kabelmantlar, blottade ledningar och kabelgrepp. Anslut inte en skadad sladd till elnätet eller vidrör en skadad sladd innan den kopplats ifrån eluttaget. En skadad sladd kan leda till kontakt med strömförande delar. Se upp för risk för elektriska stötar när du inspekterar för potentiell kontakt mellan vatten och elektricitet.
- Håll matningskablar och förlängningskablar borta från pinnarna. Pinnarna kan orsaka skador på kablarna och leda till kontakt med spänningsförande delar. Se upp för risk för elektriska stötar när du inspekterar för potentiell kontakt mellan vatten och elektricitet.
- Använd endast denna produkt när den är ansluten till ett uttag som är skyddat av en strömbrytare som skulle påverkas av en 30 mA jordfelsström.
- Använd en jordfelsbrytare med en frånsagningsström på inte mer än 30 mA. Kontrollera alltid din jordfelsbrytare varje gång du använder den.

Elsäkerhet

Varning! Vid användning av elverktyg ska de grundläggande säkerhetsföreskrifterna alltid följas för att minska risken för brand, elstötar och personskador. Läs alla dessa instruktioner innan du försöker använda denna produkt och spara dessa instruktioner.



Kontrollera alltid så att spänningen på nätet motsvarar den spänning som finns angiven på märkplåten.



Maskinen är dubbelisolerad i enlighet med EN 60335, därför behövs ingen jordkabel.

Byt kablar eller kontakter

Om en strömkabel måste bytas ut ska detta göras av tillverkaren eller dennes ombud för att undvika en säkerhetsrisk.

Använda förlängningskabel

Använd alltid endast godkända förlängningssladdar som är lämpliga för maskinens märkeffekt. Minsta ledarstorlek är 1,5 mm². Om en sladdvinda används ska sladden alltid lindas av helt.

2. MASKININFORMATION

Avsedd användning

Denna produkt är avsedd för hemmiljöer, t.ex. för privata trädgårdar hemma. Trädgårdsredskapet är designat för gräskrattning, vertikering eller luftning. Trädgårdsredskapet är avsett att användas på marknivå. Verkytet får inte användas för att trimma buskar, häckar eller sly, för att skära av vegetation, planterade tak eller balkongodlat gräs, för att rengöra (dammsuga) smuts och skräp från gångvägar eller för att hugga upp träd eller häckklipp. Dessutom kan verkytet inte användas som kraftkultivator för att jämna ut höga områden som jordhögar. Utrustningen ska endast användas för det föreskrivna ändamålet. All annan användning anses vara ett fall av missbruk.

TEKNISKA SPECIFIKATIONER

Modell-nr	SA501AC
Effekt	1300 W
Varvtal utan belastning	3600/min
Skärbredd	320 mm
Skärdjup	-12/-9/-6/-3/+10mm
Kapacitet gräsbehållare	35 l
Vikt	11,0 kg
Skyddsnivå	IPX4
Skyddsklass	Klass II
LpA vid operatörsplats	78dB(A), osäkerhet K=3dB
Ljudtrycknivå (L _{pa})	72,9dB(A) osäkerhet K=1,88dB
Ljudeffektnivå (L _{wa})	92,9dB(A) osäkerhet K=1,88dB
Garanterad ljudeffektnivå	96 dB(A)

Modell-nr	SA501AC
Vibration	Max. ah: 3,6 m/s ² K=1,8 m/s ²

BESKRIVNING

Siffrorna i texten hänvisar till diagrammen på sidorna 2-5.

1. Övre handtag
2. Nedre handtag
3. Maskin
4. Vinkelinställningsfäste
5. Kabelhållare
6. Kabeldragavlastning
7. Bult
8. Knapp
9. Bricka
10. Gräsuppsamlare
11. Väggfäste med skruvar
12. Vertikalskärare
13. Kratta
14. Kabel
15. Gräsuppsamlarlock
16. Bärhandtag
17. Hjul
18. Strömbrytare
19. Säkerhetsknapp
20. Djusteringsspak
21. Vingbult
22. Hållarklämma
23. Handtagsbult

3. MONTERING

Studera varje figur och identifiera de komponenter som krävs enligt förpackningens innehåll med hänvisning till innehållstabellen ovan.

Montering av handtaget (fig. A, B, C)

1. Skjut in det nedre handtaget (2) i vinkeljusteringsfästet (4) och skjut det sedan över bulten (23) som sticker ut från maskinkroppen (3).
2. Rikta in den gängade delen av fästet och maskinen. Lägg till en bricka på bulten (23) och montera nu vredet (8). Dra åt medurs.
3. Sätt kabeldragavlastningen (6) på höger sida av det övre handtaget (1) som visas i figur B.
4. Fäst nu det övre handtaget (1) på det nedre handtaget (2) med de medföljande bultarna (7), brickorna (9) och handtagsknapparna (8) som

visas i figur B. Se till att strömbrytaren (19) sitter på höger sida när du står bakom gräsklipparen.

- Fäst kabeln (14) i handtaget med hjälp av kabelhållarna (5), som visas i figur C.
- En korrekt monterad maskin kan ses på figur E.

Notera: När handtagsknapparna lossas kan det övre handtaget fällas ner för förvaring av maskinen. Se till att strömkabeln inte fastnar.

Montering av gräsuppsamlaren (fig. D)

- Se till att metallstångsramen är ordentligt förmonterad i gräsuppsamlaren (10).
- Lyft gräsuppsamlarens lock (15) och fäst gräsuppsamlaren på maskinen (3). Se till att hållarna i gräsuppsamlaren ligger i linje med ingreppen på maskinkroppen.

Byt av bladen (fig. E, G, H)



Koppla bort från elnätet.



Använd kraftiga handskar.

- Vrid maskinen (3) på sidan och lossa klämman (22) genom att vrida vingbulten (21) moturs.
- Vik hållarklämman (22) uppåt och dra bladet mot dig för att lyfta ut knivens drivhylsa.
- För att byta ut, sätt in bladet i drivhyslan och den andra änden i bladets hållarklämma (22) och dra åt vingbulten (21) genom att vrida medurs.

Notera: Fjäderbladet (13) får endast användas på de tre högsta arbetsdjupen. Om du ska använda den för djupt kommer effektiviteten att minska och fjäderskador kan uppstå efter långvarig användning. Fjädrarna är gjorda för att ta bort gräs och mossa från ytan. Det är inte nödvändigt att gå djupare ner i jorden. De två lägsta arbetsdjupen används för markeringsbladet (12) för tyngre mossborttagning och vertikering.

4. DRIFT



Se alltid till att maskinen är i ett säkert arbetsskick. Inspektera och kontrollera säkerhetsanordningar och skydd och kontrollera att alla muttrar, bultar och skruvar sitter fast.



Se till att du vet hur du stoppar maskinen och se till att du är bekant med nödstopp.



Starta maskinen enligt instruktionerna och håll dig borta från maskinens rörliga delar.

Justera arbetsdjupet (fig. F)

Arbetsdjupet är justerbart till 5 höjder: -12mm, -9mm, -6mm, -3mm och +10mm.

Var försiktig så att du inte använder maskinen i för djupa lägen. Om det är överdriven belastning på motorn kommer den att tappa fart och vara mindre effektiv.

För att justera arbetsdjupet:

- Dra höjjusteringsspaken (20) utåt (bort från maskinhuset).
- Medan du håller höjjusteringsspaken (20) i utåtläge, tryck den framåt eller bakåt till önskad arbetshöjd.
- Släpp spaken (20) och se till att den sitter ordentligt i spåret.

Säkra nätsladden (fig. E, J)

Montera kabeln i kabeldragavlastningen (6) enligt figur J.

Igångsättning och avstängning av maskinen (fig. E, K)

- För att starta maskinen, håll in säkerhetsknappen (19) och tryck på strömbrytaren (18). Medan du håller på strömbrytaren (18) kan du släppa trycket på säkerhetsknappen (19).
- För att stoppa maskinen, släpp strömbrytaren (18) och vänta tills skärbladet slutar rotera. Arbeta alltid bort från kablarna för att undvika att klippa av dem, se figur L.

Använda vertikalskäraren (fig. H)

- Genom vertikalskärning tar du bort den härdade ytan, gräsfilten och plattväxande ogräs och skorpan över gräsrötterna luckras upp. Gräsmattan kommer att börja andas igen och tillgodogöra sig de närande ämnena, syre och vatten. Detta förhindrar också att det bildas bakterier i gräsmattan under vintern.
- Klipp gräset till en höjd av ca 40 mm innan du klipper. Gräsmattan måste vara torr när du använder maskinen. Den bästa tiden för vertikalskärning är när som helst under den vegetativa säsongen, från april till september. Använd vertikalskärare minst en gång per år. Vi

rekommenderar att du använder gödsel direkt efter luftning om du vill ha en grön matta som gräsmatta.

Använda mossrivaren (fig. I)

- Genom mossrivning tar du bort det döda materialet, mossor och ogräs som stör gräsmattan. Uppbyggnaden av dött gräs ger en matta av absorberande fibrer som förhindrar att vatten tränger igenom till marken.
- Tvinga inte din kratta genom gräs som är längre än 75 mm. Gräsmattan måste vara torr när du använder maskinen. Det rekommenderas att detta används i början och slutet av varje klippningsäsong för att ge din gräsmatta en grundlig rivning. Detta kan också användas efter varje klippning för att ta bort eventuellt gräsklipp som kan lämnas kvar av din gräsklippare.

Korrekt användning (fig. L)

- För bästa resultat, placera maskinen på kanten av gräsmattan och arbeta i riktning framåt. Vänd sedan i slutet av varje längd och klipp i motsatt riktning, lite överlappande den tidigare klippta remsan. Se även figur L.
- Se till att gräsmattan är fri från stenar, pinnar, tråd eller andra föremål som kan skada produkten.
- Cirkla runt rabatter. När du når en rabatt mitt på gräsmattan, klipp en rad eller två runt omkretsen av rabatten.
- Var särskilt uppmärksam när du byter riktning.
- Arbeta alltid längs med slutningen (inte upp och ned). Du kan förhindra att maskinen glider ner genom att hålla en position i vinkel uppåt.
- Töm gräsuppsamlaren regelbundet.
- För bästa resultat bör din gräsmatta bearbetas var 4-6:e vecka.
- Vi rekommenderar att gräsmattan vertikalskärs under vår och höst.
- Vi rekommenderar att du luftar gräsmattan under hela växtperioden.

Förvaring

Förvara maskinen på ett torrt, rent ställe utom räckhåll för barn. Placera inte andra föremål ovanpå maskinen.

- För att förvara maskinen, fäll det övre och nedre handtaget nedåt mot maskinen.
- Ett väggfäste (11) ingår i leveransen för att montera maskinen på en vägg när så önskas. Använd de medföljande skruvarna för att mon-

tera väggfästet. Använd lämpliga väggkontakter vid behov.

5. UNDERHÅLL

Din maskin har designats att arbeta under lång tid med minimalt underhåll. Kontinuerlig och tillfredsställande drift beror på korrekt maskinvård och regelbunden rengöring.

- Håll maskinen ren och torr.
- Använd regelbundet en trubbig skrapa för att ta bort gräs och smuts från maskinen.
- Använd endast mild såpa och en fuktig trasa för att rengöra maskinen. Låt aldrig vätska komma in i verktyget och sänk aldrig ned någon del av verktyget i vätska. Använd inte någon slipande eller lösningsmedelsbaserat rengöringsmedel.

Stoppa knivarna om maskinen måste lutas för transport vid korsning av andra ytor än gräs och när maskinen transporteras till och från det område där den ska användas.

Starta inte maskinen när du står framför utloppsöppningen. Låt alltid maskinen svalna innan du ställer undan den. Byt slitna eller skadade delar av säkerhetsskäl. Använd endast originalreservdelar och tillbehör.

MILJÖ



Felaktig och/eller kasserad elektrisk eller elektronisk utrustning måste lämnas in på lämpliga återvinningsstationer.

Endast för EU-länder

Kassera inte elverktyg i hushållsavfall. Enligt den europeiska riktlinjen 2012/19/EU om kasserad elektrisk och elektronisk utrustning och dess tillämpning i nationell rätt måste elverktyg som inte längre är användbara samlas in separat och kasseras på ett miljövänligt sätt.

GARANTI

VONROC-produkter är utvecklade enligt högsta kvalitetsstandard och garanteras fria från defekter i både material och utförande under den period som lagen föreskriver från och med inköpsdatumet. Om produkten skulle utveckla fel under denna period på grund av defekt material och/eller utförande, kontakta då VONROC direkt.

Följande omständigheter är undantagna från denna garanti:

- Reparationer och/eller ändringar har gjorts eller försökts utföras på maskinen av obehöriga servicecenter;
- Normalt slitage;
- Verktøget har missbrukats, använts på fel sätt eller underhållits felaktigt;
- Reservdelar som inte är original har använts.

Detta utgör den enda garantin som företaget ger antingen uttryckt eller underförstått. Det finns inga andra garantier uttryckta eller underförstådda som sträcker sig bortom detta, inklusive de underförstådda garantierna för säljbarhet och lämplighet för ett visst syfte. Under inga omständigheter ska VONROC hållas ansvarigt för indirekta skador eller följdskador. Återförsäljarnas åtgärder ska begränsas till reparation eller byte av enheter eller delar som inte uppfyller kraven.

Produkten och användarhandboken kan ändras. Specifikationerna kan ändras utan förvarning.

1. SIKKERHEDSANVISNINGER

Læs de vedlagte sikkerhedsadvarsler, de yderligere sikkerhedsadvarsler og vejledningen. Hvis sikkerhedsadvarslerne og vejledningen ikke følges, kan det resultere i elektrisk stød, brand og/eller alvorlige personskader. Gem sikkerhedsadvarslerne og vejledningen til fremtidig brug.

Følgende symboler anvendes i brugervejledningen eller på produktet:



Læs brugervejledningen.



Angiver risiko for personskade, dødsfald eller beskadigelse af værktøjet i tilfælde af manglende overholdelse af anvisningerne i denne vejledning.



Risiko for elektrisk stød.



Bær høreværn.



Bær beskyttelsesbriller.



Forsigtig: Rør ikke ved roterende klinger. Skarp(e) klinge(r). Pas på ikke at skære tæer eller fingre over. Hold tilstedeværende, især børn og kæledyr, på en afstand på mindst 10 m.



Vent, indtil alle maskinens komponenter er standset helt, før du rører ved dem. Klingerne fortsætter med at rotere, efter at maskinen er slukket. En roterende klinge kan forårsage personskade.



Hold strømledningen væk fra skæreklingerne.



Tag stikket ud af stikkontakten inden vedligeholdelse, justering, rengøring, eller hvis ledningen er viklet ind eller beskadiget.



Brug den ikke i regnvej, og lad ikke plæneklipperen stå udendørs i regnvej.



Sørg for, at tilstedeværende ikke kommer til skade på grund af fremmedlegemer, der bliver smidt.



Advarsel: Hold en sikker afstand til produktet, når det anvendes.



Kontroller omhyggeligt det område, hvor værktøjet skal bruges, for dyr og kæledyr. Dyr og kæledyr kan blive skadet, mens maskinen er i drift. Kontroller arbejdsområdet grundigt, og fjern eventuelle sten, pinde, ledninger, ben og fremmedlegemer. Når du bruger maskinen, skal du sikre dig, at der ikke er skjulte dyr, kæledyr eller små træstubbe i det tætte græs.



Dobbelt isoleret for ekstra beskyttelse.



Overholder alle relevante EU direktiver.



Bortskaf ikke produktet i uegnede beholdere.



*Det garanterede lydeffektniveau
LWA = 96 dB(A).*

GENERELLE SIKKERHEDSADVARSLER FOR ELVÆRKTØJ



ADVARSEL! Læs alle sikkerhedsadvarsler og alle anvisninger. Hvis advarslerne og vejledningen ikke følges, kan det resultere i elektrisk stød, brand og/eller alvorlige personskader.

Gem alle advarsler og instruktioner til fremtidig brug. Udtrykket "el-værktøj" i advarslerne refererer til dit el-værktøj (med ledning) eller dit batteridrevne (ledningsfri) el-værktøj.

1) Sikkerhed på arbejdsområdet

- Hold arbejdsområdet rent og godt oplyst.** Der er risiko for ulykker på rodede eller mørke områder.
- Brug ikke el-værktøj i eksplosive atmosfærer, f.eks. i nærheden af brandfarlige væsker, gasser eller støv.** El-værktøj danner gnister, der kan antænde støv eller dampe.
- Hold børn og tilstedeværende væk, mens du bruger et el-værktøj.** Distractioner kan få dig til at miste kontrollen.

2) El-sikkerhed

- Stik på el-værktøj skal passe til stikkontakten. Stikket må aldrig modificeres på nogen måde. Brug ikke adapterstik med jordforbundne (jordede) el-værktøj.** Umodificerede stik og tilsvarende stikkontakter reducerer risikoen for elektrisk stød.
- Undgå kropskontakt med jordede overflader, såsom rør, radiatorer, områder og køleskabe.** Der er en øget risiko for elektrisk stød, hvis din krop er jordet.
- El-værktøjer må ikke udsættes for regn eller våde omgivelser.** Vand, der trænger ind i et el-værktøj, vil øge risikoen for elektrisk stød.
- Misbrug ikke ledningen. Brug ikke ledningen til at bære, trække eller frakoble el-værktøjet. Hold ledningen væk fra varme, olie, skarpe kanter eller dele i bevægelse.** Beskadigede eller sammenfiltrede ledninger øger risikoen for elektrisk stød.
- Når du betjener et el-værktøj udendørs, skal du bruge en forlængerledning, der er velegnet til udendørs brug.** Brug af en ledning, der er velegnet til udendørs brug, reducerer risikoen for elektrisk stød.
- Hvis det ikke kan undgås at bruge et maskinværktøj i et fugtigt miljø, bør du anvende en forsyning, der er beskyttet af en fejlstrømsafbryder (RCD).** Brugen af en RCD reducerer risikoen for elektrisk stød.

3) Personlig sikkerhed

- Vær opmærksom, hold øje med hvad du laver, og brug din sunde fornuft, når du bruger et el-værktøj. Brug ikke et el-værktøj, når du er træt eller påvirket af stoffer, alkohol eller medicin.** Et øjeblik uopmærksomhed under brug af el-værktøj kan resultere i alvorlig personskade.
- Brug personligt sikkerhedsudstyr. Bær altid øjenværn.** Beskyttelsesudstyr såsom støvmaske, skridsikre sikkerhedssko, hjelm eller høreværn, der bruges til passende forhold, reducerer personskader.
- Undgå utilsigtet start. Sørg for, at kontakten er slukket, før du tilslutter strømkilden og/eller batteripakken, tager maskinen op eller bærer værktøjet.** Hvis el-værktøj bæres med fingeren på kontakten, eller når el-værktøj strømføres med tændt kontakt, kan der nemt ske ulykker.

- d) **Fjern en eventuel justeringsnøgle eller skruenøgle, inden du tænder for el-værktøjet.** En skruenøgle eller en justeringsnøgle, der er fastgjort til en roterende del af el-værktøjet, kan resultere i personskade.
- e) **Ræk ikke for langt. Hold altid et korrekt fodfæste og balancen.** Dette giver bedre kontrol over el-værktøjet i uventede situationer.
- f) **Klæd dig korrekt. Bær ikke løst tøj eller smykker. Hold dit hår, tøj og handsker væk fra bevægelige dele.** Løst tøj, smykker eller langt hår kan sætte sig fast i bevægelige dele.
- g) **Hvis der leveres enheder til tilslutning af støvudsugnings- og opsamlingsfaciliteter, skal du sikre, at disse er tilsluttet og bliver brugt korrekt.** Brug af støvopsamling kan reducere støvrelaterede farer.
- h) **Lad ikke kendskab opnået gennem hyppig brug af værktøj lade dig blive tilbagelænet og ignorere værktøjssikkerhedsprincipper.** En skødesløs handling kan forårsage alvorlig personskade inden for en brøkdæl af et sekund.
- 4) Brug og pleje af el-værktøj**
- a) **Tving ikke el-værktøjet. Brug det korrekte el-værktøj til din opgave.** Det korrekte el-værktøj vil gøre et bedre stykke arbejde og vil være mere sikkert ved den hastighed, det var beregnet til.
- b) **Brug ikke el-værktøjet, hvis kontakten ikke tænder og slukker.** Ethvert el-værktøj, der ikke kan styres med kontakten, er farligt og skal repareres.
- c) **Tag stikket ud af strømkilden og/eller fjern batteripakken fra el-værktøjet, før du foretager justeringer, skifter tilbehør eller opbevarer el-værktøj.** Disse forebyggende sikkerhedsforanstaltninger reducerer risikoen for at tænde el-værktøjet ved et uheld.
- d) **Opbevar slukket el-værktøj uden for børns rækkevidde, og lad ikke personer, der ikke har kendskab til el-værktøjet eller disse instruktioner, betjene el-værktøjet.** El-værktøjer er farlige i hænderne på utrænede brugere.
- e) **Vedligehold el-værktøjer. Se efter forkert justering eller binding af bevægelige dele, ødelagte dele og enhver anden tilstand, der kan påvirke el-værktøjets drift. Hvis det er beskadiget, bør du få el-værktøjet repareret før brug.** Mange ulykker forårsages af dårligt vedligeholdt el-værktøj.
- f) **Hold skæreværktøj skarpt og rent.** Korrekt vedligeholdte skæreværktøjer med skarpe skærekanter har mindre tilbøjelighed til at binde og er lettere at styre.
- g) **Brug el-værktøj, tilbehør og værktøjsbor osv. i overensstemmelse med disse instruktioner under hensyntagen til arbejdsforholdene og det arbejde, der skal udføres.** Brug af el-værktøjet til andet arbejde end det tilsigtede kan resultere i en farlig situation.
- h) **Hold håndtag og gribeblader tørre, rene og fri fra olie og fedtstof.** Glatte håndtag og gribeblader giver ikke mulighed for sikker håndtering og kontrol af værktøjet i uventede situationer.
- 5) Service**
- a) **Lad dit el-værktøj blive serviceeret af en kvalificeret reparatør, der kun bruger identiske reservedele.** Dette sikrer, at maskinværktøjet fortsat er sikkert at bruge.

SPECIFIKKE SIKKERHEDSANVISNINGER

- Lad aldrig børn eller personer, som ikke har kendskab til disse instruktioner, bruge produktet. Lokale forskrifter kan begrænse operatørens alder. Når det ikke er i brug, skal produktet opbevares uden for børns rækkevidde.
- Lad aldrig børn, personer med fysiske, sensoriske eller mentale begrænsninger eller mangel på erfaring og/eller viden og/eller personer, der ikke er bekendt med disse instruktioner, bruge produktet. Lokale forskrifter kan begrænse operatørens alder.
- Brug aldrig produktet, når du er træt, syg eller påvirket af alkohol, stoffer eller medicin.
- Du bør aldrig arbejde, når der er personer, især børn, eller dyr i nærheden.
- Børn bør overvåges for at sikre, at de ikke leger med produktet.
- Brugeren er ansvarlig for ulykker eller farer, der opstår for andre mennesker eller deres ejendom.
- Bær altid høreværn og sikkerhedsbriller, når du arbejder med produktet.
- Hav ikke åbne gummisko eller sandaler på, når du bruger produktet. Hav altid robuste sko og lange bukser på. Brug det ikke med bare fødder.
- Undersøg grundigt det område, hvor produktet skal bruges, og fjern alle sten, pinde, ledninger, knogler og andre fremmedlegemer.
- Inden brug skal du altid visuelt kontrollere at tænderne og tandsamlingen ikke er slidte,

beskadigede eller løse.

- Udskift slidte eller beskadigede tænder og samlinger i sæt for at bevare balancen. På maskiner med flere tænder skal du passe på, da det kan få andre tænder til at rotere, hvis en tand roteres.
- Gå, løb aldrig.
- Riv kun/slå kun græs i dagslys eller god kunstig belysning.
- Hvis det er muligt, bør du undgå at bruge produktet på vådt græs eller tage yderligere forholdsregler for at undgå at glide.
- Undlad at rive/slå græs på for stejle skrånninger.
- Det kan være farligt at arbejde på skrånter. Hav altid et sikkert fodfæste på skrånninger eller vådt græs. Riv/slå græs på tværs af skrånninger, aldrig op og ned. – Vær utrolig forsigtig, når du skifter retning på skrånninger.
- Vær yderst forsigtig, når du træder tilbage eller trækker maskinen mod dig. Ræk ikke for langt frem, og hold altid balancen.
- Skub altid produktet fremad, når du river/klipper græsplænen, og træk det aldrig mod kroppen.
- Vent, indtil tænderne/klingerne stopper, hvis maskinen skal vippes i forbindelse med transport, når den kører på andre overflader end græs, og når produktet transporteres til og fra det område, der skal rives/klippes.
- Brug aldrig maskinen med defekte afskærmninger eller beskyttelsesværn, eller uden at der er monteret sikkerhedsanordninger, f.eks. deflektorer og/eller græsbeholder.
- Tænd for motoren i henhold til instruktionerne, og hold fødderne på god afstand fra roterende dele.
- Vip ikke produktet, når du starter eller tænder for motoren, med mindre maskinen skal vippes for at starte i langt græs. I dette tilfælde må den ikke vippes mere end absolut nødvendigt, og du må kun vippe den del, der vender væk fra operatøren. Sørg altid for, at begge hænder er i driftsposition, før du stiller maskinen tilbage på jorden.
- Hav aldrig hænder eller fødder i nærheden eller under roterende dele.
- Hold dig altid væk fra udførelsesområdet, når du bruger maskinen.
- Du må aldrig tage maskinen op eller bære den, mens motoren kører.
- Under opbevaring skal du sørge for, at alle 4 hjul på haveredskabet står på jorden/gulvet.
- Løft kun haveredskabet med bærehåndtaget.

Vær forsigtig, når du bruger bærehåndtaget.

- Undlad at modificere maskinen. Uautoriserede ændringer kan forringe din maskines sikkerhed, føre til øget støj og vibrationer samt dårlig ydeevne.
- Vær forsigtig under justering af produktet for at forhindre, at fødderne og hænderne kommer i klemme mellem bevægelige tænder/klinger og faste dele på maskinen.
- Undgå at bruge produktet i dårlige vejrforhold, især når der er risiko for lyn.
- Se regelmæssigt maskinen, herunder forsyningskablet og eventuelle forlængerledninger, efter for beskadigede huse, kabelkapper, blottede ledninger og kabelgreb. Forbind ikke beskadigede ledninger til forsyningen, og berør aldrig et beskadiget kabel, før det er afbrudt fra forsyningen. Et beskadiget kabel kan føre til kontakt med strømførende dele. Pas på fare for elektrisk stød, når du ser efter potentiel kontakt mellem vand og elektricitet.
- Rør ikke ved tænderne, før maskinen er afbrudt fra forsyningen, og tænderne er standstøt helt.
- Hold forsyningskabler og forlængerledninger væk fra tænderne. Tænderne kan forårsage beskadigelse af kablerne og føre til kontakt med strømførende dele. Pas på fare for elektrisk stød, når du ser efter potentiel kontakt mellem vand og elektricitet.

YDERLIGERE SIKKERHEDSADVARSLER

- Læs dette sammen med brugsvejledningen.
- Vær yderst forsigtig, når du træder tilbage eller trækker maskinen mod dig. Ræk ikke for langt frem, og hold altid balancen.
- Se regelmæssigt maskinen, herunder forsyningskablet og eventuelle forlængerledninger, efter for beskadigede huse, kabelkapper, blottede ledninger og kabelgreb. Forbind ikke beskadigede ledninger til forsyningen, og berør aldrig et beskadiget kabel, før det er afbrudt fra forsyningen. Et beskadiget kabel kan føre til kontakt med strømførende dele. Pas på fare for elektrisk stød, når du ser efter potentiel kontakt mellem vand og elektricitet.
- Hold forsyningskabler og forlængerledninger væk fra tænderne. Tænderne kan forårsage beskadigelse af kablerne og føre til kontakt med strømførende dele. Pas på fare for elektrisk stød, når du ser efter potentiel kontakt mellem vand og elektricitet.

- Brug kun dette produkt, når det er sluttet til en stikkontakt, der er beskyttet af en strømafbryder, som aktiveres ved en reststrøm på 30 mA.
- Af hensyn til elektrisk sikkerhed skal du bruge en fejlstrømsafbryder (RCD) med en aktiveringsstrøm på højst 30 mA. Kontroller altid din fejlstrømsafbryder, hver gang du bruger den.
- Tag stikket ud af kontakten:
 - Hver gang du forlader maskinen.
 - Inden du fjerner en blokering.
 - Inden du kontrollerer, rengør eller arbejder på maskinen.
 - Efter du rammer et fremmedlegeme. Se maskinen efter for skader og udskift klingene efter behov.
 - Hvis maskinen begynder at vibrere unormalt (undersøg med det samme).
- Tilslutning til nettet
 - Strømkildens spænding skal svare til dataene på produktets typeskilt.
 - Brug kun dette produkt, når det er sluttet til en stikkontakt, der er beskyttet af en strømafbryder, som aktiveres ved en reststrøm på 30 mA.
 - Du må kun bruge eller udskifte strømforlyningskabler til denne enhed, som svarer til de typer, der er angivet af producenten. Kontakt VONROC kundeservice for yderligere oplysninger.
 - Hvis forsyningsledningen er beskadiget, skal den udskiftes med en speciel ledning eller samling, der er tilgængelig fra producenten eller dens serviceagent.
 - Du må aldrig røre ved netstikket med våde hænder.
 - Du må ikke køre strømforsyningsledningen eller forlængerledningen over, knuse den eller trække i den, da den i så fald kan blive beskadiget. Beskyt kablet mod varme, olie og skarpe kanter.
 - Forlængerledningen skal have et tværsnit i overensstemmelse med brugsanvisningerne og være beskyttet mod vandspøjt. Forbindelsen må ikke være i vand.
 - Bær altid havehandsker, når du håndterer eller arbejder i nærheden af de skarpe klinger/tænder.

El-sikkerhed

Advarsel! Når du bruger el-værktøjer, skal du altid følge de grundlæggende sikkerhedsforanstaltninger

ger for at reducere risikoen for brand, elektrisk stød og personskader. Læs alle disse anvisninger, inden du forsøger at betjene dette produkt, og gem disse anvisninger.



Kontroller altid, at strømforsynings spænding stemmer overens med spændingen på ydelsesskiltet.



Maskinen er dobbelt isoleret i overensstemmelse med EN60335; derfor er der ikke brug for en jordledning.

Udskiftning af kabler eller stik

Hvis det er nødvendigt at udskifte forsyningsledningen, skal dette udføres af producenten eller dennes agent for at undgå en sikkerhedsfare.

Brug af forlængerledninger

Brug kun en godkendt forlængerledning, som egner sig til maskinens indgangseffekt. Den mindste lederstørrelse er 1,5 mm mm². Når du bruger en kabeltromle, skal du altid rulle tromlen helt ud.

2. MASKINOPLYSNINGER

Tilsluttet brug

Dette produkt er beregnet til husholdningsmiljøer, f.eks. til private haver i hjemmet. Haveredskabet er designet til rivning, vertikalskæring eller plæneluftning. Haveredskabet er beregnet til at blive brugt i jordhøjde. Værktøjet må ikke bruges til at klippe buske, hække eller krat, til at klippe skaleret vegetation, plantede tage eller græs dyrket på balkoner, til at rense (støvsuge) snavs og rester eller til at skære træer eller afklippede hækkeedele. Derudover må værktøjet ikke bruges som en strømkultivator til at udjævne høje områder såsom muldvarpeskud. Udstyret må kun bruges til dets beregnede formål. Enhver anden anvendelse anses for at være misbrug.

TEKNISKE SPECIFIKATIONER

Model nr.	SA501AC
Strøm	1300 W
Hastighed uden belastning	3600/min
Skærebredde	320 mm
Skæredybde	-12/-9/-6/-3/+10 mm
Græsbeholderens kapacitet	35 L
Vægt	11,0kg

Model nr.	SA501AC
Beskyttelsesniveau	IPX4
Beskyttelsesklasse	Klasse II
LpA ved operatørens position	78 dB(A), usikkerhed K=3dB
Lydtrykniveau (L_{pa})	72,9 dB(A) usikkerhed K=1,88 dB
Lydtrykeffekt (L_{wa})	92,9 dB(A) usikkerhed K=1,88 dB
Garanteret lydeffektniveau	96 dB(A)
Vibration	Maks. ah: 3,6 m/s ² K=1,8 m/s ²

BESKRIVELSE

Tallene i følgende tekst henviser til billederne på side 2-5.

1. Øverste håndtag
2. Nederste håndtag
3. Maskine
4. Vinkelindstillingsbeslag
5. Kabelholder
6. Kabelaflastning
7. Bolt
8. Knap
9. Skive
10. Græsopsamler
11. Vægbeslag med skruer
12. Vertikalskærer
13. Rive
14. Kabel
15. Græsopsamlerlåg
16. Bærehåndtag
17. Hjul
18. Tænd/sluk-kontakt
19. Sikkerhedsknap
20. Håndtag til dybdejustering
21. Vingebolt
22. Holdeklemme
23. Håndtagsbolt

3. MONTERING

Undersøg hver figur og identificer de nødvendige komponenter med henvisning til figuren "pakkens indhold" og indholdstabellen herover.

Fastgørelse af håndtaget (fig. A, B, C)

1. Skub det nederste håndtag (2) ind i vinkelindstillingsbeslaget (4) og skub det derefter over bolten (23), der stikker ud af maskinkroppen (3).
2. Ret beslagets gevinddel ind efter maskinens gevinddel. Sæt en skive på bolten (23), og monter derefter knappen (8). Spænd med uret.
3. Sæt kabelaflastningen (6) på den højre side af det øverste håndtag (1), som vist på figur B.
4. Fastgør derefter det øverste håndtag (1) på det nederste håndtag (2) ved hjælp af de medfølgende bolte (7), skiver (9) og knapper (8), som vist på figur B. Sørg for, at samlingen af sikkerhedsafbryderen (19) er på højre side, når du står bag plæneklipperen.
5. Fastgør kablet (14) til håndtaget ved hjælp af kabelholderen (5), som vist på figur C.
6. En korrekt samlet maskine vises på figur E.

Bemærk: Når håndtagsknapperne løsnes, kan håndtaget foldes ned ved opbevaring af maskinen. Sørg for, at strømkablet ikke sidder fast.

Samling af græsopsamleren (fig. D)

1. Sørg for, at den metalliske stangramme er formonteret korrekt i græsopsamleren (10).
2. Løft græsopsamlerlåget (15), og fastgør den monterede græsopsamler på maskinen (3). Sørg for, at græsbeholderens holdere flugter korrekt med kærvene på maskinens krop.

Udskiftning af klingens (fig. E, G, H)



Afbryd fra netforsyningen.



Bær kraftige handsker.

1. Vend maskinen (3) om på siden, og frigør klingens holdeklemme (22) ved at dreje vingebolten (21) mod uret.
2. Fold holdeklemmen (22) opad, og træk klingens mod dig for at løfte klingedrevet ud.

- Sæt det på plads igen ved at indsætte klingen i drevet og den anden ende i klingens holdelemme (22) og spænde vingebolten (21) ved at dreje den med uret.

Bemærk: Fjederklingen (13) må kun bruges i de højeste tre arbejdsdybder. Hvis du bruger den for dybt, reduceres effektiviteten, og der kan opstå fjederskader efter længere tids brug. Fjedrene er beregnet til at fjerne græs og mos fra overfladen. Det er ikke nødvendigt at gå dybere ned i jorden. De laveste to arbejdsdybder bruges til vertikalskærerens klinge (12) til kraftigere mosfjernelse og vertikalskæring.

4. BETJENING



Sørg altid for, at maskinen er i en sikker driftstilstand. Efterse og kontroller sikkerhedsanordninger og afskærmninger, og kontroller, at alle møtrikker, bolte og skruer sidder godt fast.



Vær sikker på, at du ved, hvordan du stopper maskinen, og sørg for, at du er fortlølig med nødstop.



Start maskinen ved at følge instruktionerne, og hold dig væk fra maskinens bevægelige dele.

Justering af arbejdsdybden (fig. F)

Arbejdsdybden kan indstilles til 5 højder: -12 mm, -9 mm, -6 mm, -3 mm og +10 mm.

Pas på ikke at bruge maskinen i en for dyb indstilling. Hvis motoren overbelastes, mister den hastighed og bliver mindre effektiv. Sådan justeres arbejdsdybden:

- Træk højdejusteringsgrebet (20) udad (væk fra maskinhuset).
- Mens du holder højdejusteringsgrebet (20) i udadgående position, skal du skubbe det frem eller tilbage til den ønskede arbejdsdybde.
- Slip grebet (20) og sørg for, at det kobles korrekt ind i sprækken.

Fastgørelse af strømledningen (fig. E, J)

Monter kablet i kabelafkastningen (6), som vist på figur J.

Sådan tændes/slukkes maskinen (fig. E, K)

- Start maskinen ved at trykke og holde på sikkerhedsknappen (19) og trykke på tænd/sluk-kontakten (18). Mens du holder på tænd/sluk-kontakten (18), kan du slippe trykket på sikkerhedsknappen (19).
- Stop maskinen ved at slippe tænd/sluk-kontakten (18) og vente, til skæreklingen holder op med at rotere. Arbejd dig altid væk fra kablerne for at undgå at klippe dem, som vist på figur L.

Brug af vertikalskærerens klinge (fig. H)

- Ved at skære vertikalt fjerner du den hærdede overflade, græsfil og fladt voksende ukrudt, og skorpen over græsrodde løses op. Plænen vil begynde at ånde igen og optage næringsstoffer, ilt og vand. Dette forhindrer også, at der etableres bakterier i plænen om vinteren.
- Klip græsset til en højde på ca. 40 mm før vertikal skæring. Plænen skal være tør, når maskinen bruges. Det bedste tidspunkt at vertikalskære på er når som helst i den vegetative sæson, fra april til september. Vertikalskær mindst én gang om året. Vi anbefaler at bruge gødning lige efter plæneluftning, hvis du vil have et grønt tæppe som græsplæne.

Brug af riveklingen (fig. I)

- Når du river, fjerner du det døde stof, mos og ukrudt, som ødelægger en græsplæne. Opbygningen af dødt græs giver en måtte af absorberende fibre, som forhindrer vand i at trænge igennem til jorden.
- Tving ikke din rive gennem græs, der er længere end 75 mm. Plænen skal være tør, når maskinen bruges. Det anbefales at bruge denne i begyndelsen og slutningen af hver græsslåningssæson for at rive din græsplæne grundigt. Den kan også bruges, hver gang græsset er blevet slået, til at fjerne alt afklippet græs, din plæneklipper efterlader.

Korrekt brug (fig. L)

- For at opnå de bedste resultater skal du placere maskinen på kanten af plænen og arbejde i fremadgående retning. Drej derefter i slutningen af hver kørsel og klip i den modsatte retning, mens du overlapper den tidligere klippede strimmel en smule. Se også figur L.
- Sørg for, at plænen er fri for sten, pinde, ledninger eller andre genstande, der kan beskadige produktet eller dets ledning.

- Klip rundt om blomsterbede. Når du når til et blomsterbed midt på plænen, skal du klippe en række eller to omkring blomsterbedets omkreds.
- Vær særlig opmærksom, når du skifter retning.
- Arbejd altid langs skråninger (ikke op og ned ad dem). Du kan forhindre maskinen i at glide ned ved at holde den i en opadrettet vinkel.
- Tøm græsopsamleren jævnligt.
- For at opnå de bedste resultater bør din plæne vertikalskæres hver 4.-6. uge.
- Vi anbefaler at vertikalskære plænen om foråret og efteråret.
- Vi anbefaler at lufte plænen under hele vækstperioden.

Opbevaring

Opbevar maskinen et sikkert, tørt sted uden for børns rækkevidde. Placer ikke andre genstande oven på maskinen.

- Når maskinen skal opbevares, skal du folde det øverste og nederste håndtag nedad mod maskinen.
- Der medfølger et vægbeslag (11) til at montere maskinen på en væg, når det foretrækkes. Brug de medfølgende skruer til at montere vægbeslaget. Brug om nødvendigt passende vægdyvler.

5. VEDLIGEHOLDELSE

Denne maskine er designet til at virke over en længere periode med minimal vedligeholdelse. Kontinuerlig tilfredsstillende drift afhænger af korrekt maskinpleje og regelmæssig rengøring.

- Hold maskinen ren og tør.
- Brug regelmæssigt en stump skraber til at fjerne græs og snavs fra maskinen.
- Brug kun mild sæbe og en fugtig klud til at rengøre maskinen. Lad aldrig væske komme ind i værktøjet, og nedsænk aldrig nogen del af værktøjet i væske. Brug ikke et slibende eller opløsningsmiddelbaserede rengøringsmidler.

Stop klingen/klingerne, hvis maskinen skal vippes i forbindelse med transport, når den kører på andre overflader end græs, og når maskinen transporteres til og fra det område, der skal bruges.

Start ikke maskinen, når du står foran udløbsåbningen. Lad altid maskinen køle af, før den stilles til opbevaring.

Udskift slidte eller beskadigede dele af hensyn til sikkerhed. Brug kun originale reservedele og tilbehør.

MILJØ



Defekte og/eller bortskaffede elektriske og elektroniske apparater skal afleveres på en passende genbrugsstation.

Kun for lande i EU

Maskinværktøj må ikke bortskaffes sammen med husholdningsaffald. Ifølge EU-direktiv 2012/19/EU om affald af elektrisk og elektronisk udstyr og dets gennemførelse i den nationale lovgivning skal maskinværktøjer, der ikke længere anvendes, afleveres separat og bortskaffes på en miljøvenlig måde.

GARANTI

VONROC-produkter er udviklet til de højeste kvalitetsstandarder og er garanteret fri for defekter i både materialer og udførelse i den periode, der er retsligt angivet fra datoen for det originale køb. Hvis produktet skulle udvikle fejl i denne periode på grund af defekt materiale og/eller udførelse, bedes du kontakte VONROC direkte.

Følgende omstændigheder er udelukket fra denne garanti:

- Uautoriserede servicecentre har foretaget eller gjort forsøg på at foretage reparationer og/eller ændringer på maskinen;
- Normal slitage;
- Værktøjet er blevet misbrugt, brugt forkert eller ikke passende vedligeholdt;
- Der er anvendt ikke-originale reservedele.

Dette udgør den eneste garanti, virksomheden har givet, enten udtrykt eller underforstået. Der er ingen andre garantier, udtrykt eller underforstået, som strækker sig ud over denne, herunder de underforståede garantier for salgbarhed og egnethed til et bestemt formål. Under ingen omstændigheder skal VONROC holdes ansvarlig for tilfældige skader eller følgeskader. Forhandlerens retsmidler skal være begrænset til reparation eller udskiftning af enheder eller dele, der ikke overholder kravene.

Produktet og brugervejledningen er genstand for ændringer. Specifikationer kan ændres uden yderligere varsel.

1. INSTRUKCJĘ DOTYCZĄCĄ BEZPIECZEŃSTWA

Przeczytać dołączone ostrzeżenia dotyczące bezpieczeństwa, dodatkowe ostrzeżenia dotyczące bezpieczeństwa oraz instrukcję. Nieprzestrzeganie ostrzeżeń dotyczących bezpieczeństwa oraz instrukcji może prowadzić do porażenia prądem, pożaru i/lub poważnych obrażeń ciała. Zachować ostrzeżenia dotyczące bezpieczeństwa oraz instrukcje na przyszłość.

Następujące symbole są umieszczone w instrukcji obsługi lub na produkcie:



Przeczytać instrukcję obsługi.



Oznacza ryzyko obrażeń ciała, śmierci lub uszkodzenia narzędzia w razie nieprzestrzeżenia poleceń z instrukcji.



Ryzyko porażenia prądem.



Nosić ochronniki słuchu.



Nosić okulary ochronne.



Przeostrożenie: Nie dotykać obracających się ostrzy. Ostre ostrze(a). Uważać na ryzyko odcięcia palców stóp lub dłoni. Osoby postronne, zwłaszcza dzieci, oraz zwierzęta powinny się znajdować w odległości większej niż 10 metrów od maszyny.



Poczekać na całkowite zatrzymanie wszystkich komponentów maszyny przed ich dotknięciem. Ostrza obracają się dalej po wyłączeniu maszyny, a obracające się ostrze może spowodować obrażenia ciała.



Przewód zasilający musi się znajdować z dala od ostrzy tnących.



Wyjąć wtyczkę z gniazda sieciowego przed rozpoczęciem konserwacji, regulacji lub czyszczenia oraz w razie splątania lub uszkodzenia kabla.



Nie używać na deszczu ani nie pozostawiać produktu na zewnątrz podczas deszczu.



Dopilnować, aby osoby postronne nie odniosły obrażeń spowodowanych przez ciało obce wyrzucone przez narzędzie.



Ostrzeżenie: Zachować bezpieczny odstęp od produktu podczas obsługi.



Uważnie sprawdzić, czy w miejscu, w którym ma być użyte narzędzie, nie ma dzikich zwierząt ani zwierząt domowych. Zwierzęta dzikie i domowe mogą zostać zranione przez pracującą maszynę. Dokładnie sprawdzić miejsce pracy i usunąć wszelkie kamienie, patyki, przewody, kości i inne ciała obce. Podczas korzystania z maszyny dokładnie sprawdzać, czy w gęstej trawie nie ukrywają się dzikie lub domowe zwierzęta i czy nie są w niej ukryte małe pniaki.



Podwójna izolacja zapewnia dodatkową ochronę.



Zgodność z wszystkimi właściwymi dyrektywami europejskimi.



Nie wyrzucać produktu do nieodpowiednich pojemników.



Gwarantowany poziom mocy akustycznej LWA = 96 dB(A).

OGÓLNE OSTRZEŻENIA DOTYCZĄCE BEZPIECZEŃSTWA ELEKTRONARZĘDZI



OSTRZEŻENIE! Przeczytać wszystkie ostrzeżenia dotyczące bezpieczeństwa i wszystkie instrukcje. Nieprzestrzeganie ostrzeżeń oraz instrukcji może prowadzić do porażenia prądem, pożaru i/lub poważnych obrażeń ciała.

Zachować ostrzeżenia oraz instrukcje na przyszłość. Określenie „elektronarzędzie” w ostrzeżeniach odnosi się do elektronarzędzia zasilanego z sieci (przewodowego) lub elektronarzędzia zasilanego z akumulatora (beprzewodowego).

- 1) **Bezpieczeństwo miejsca pracy**
 - a) **Utrzymywać miejsce pracy w czystości i dobrze oświetlone.** Bałagan i ciemności w miejscu pracy prowadzą do wypadków.

- b) **Nie używać elektronarzędzi w atmosferze wybuchowej, np. w obecności łatwopalnych cieczy, gazów lub pyłu.** Elektronarzędzia wytwarzają iskry, które mogą spowodować zapłon pyłu lub oparów.
- c) **Podczas korzystania z elektronarzędzia nie pozwalać zbliżać się dzieciom i osobom postronnym.** Odwrócenie uwagi może spowodować utratę panowania nad narzędziem.
- 2) Bezpieczeństwo elektryczne**
- a) **Wtyczka elektronarzędzia musi pasować do gniazdka. Nigdy w żaden sposób nie modyfikować wtyczki. Nie używać żadnych przejściówek do wtyczek w połączeniu z uziemionymi elektronarzędziami.** Niemodyfikowane wtyczki i pasujące do nich gniazdka zmniejszają ryzyko porażenia prądem.
- b) **Unikać dotykania uziemionych powierzchni, jak rury, grzejniki, kuchenki i lodówki.** Jeśli ciało jest uziemione, ryzyko porażenia prądem jest zwiększone.
- c) **Nie narażać elektronarzędzi na deszcz, wodę lub wilgoć.** Przedostanie się wody do wnętrza elektronarzędzia zwiększy ryzyko porażenia prądem.
- d) **Ostrożnie obchodzić się z kablem. Nigdy nie używać kabla do przenoszenia, ciągnięcia lub odłączania elektronarzędzia od gniazdka. Trzymać kabel z dala od gorąca, oleju, ostrych krawędzi i ruchomych części.** Uszkodzone lub splątane kable zwiększają ryzyko porażenia prądem.
- e) **Podczas użytkowania elektronarzędzia na wolnym powietrzu używać przedłużacza przeznaczanego do użytku na wolnym powietrzu.** Używanie przedłużacza przeznaczonego do użytku na wolnym powietrzu zmniejsza ryzyko porażenia prądem.
- f) **Jeśli obsługa elektronarzędzia w wilgotnym miejscu jest nieunikniona, użyć zasilania wyposażonego w wyłącznik różnicowoprądowy.** Użycie wyłącznika różnicowoprądowego zmniejsza ryzyko porażenia prądem.
- 3) Bezpieczeństwo osobiste**
- a) **Zachować czujność, uważać na to, co się robi, a także stosować zdrowy rozsądek podczas korzystania z elektronarzędzia. Nie używać narzędzia, gdy jest się zmęczonym lub pod wpływem leków, alkoholu albo środków odurzających.** Chwila nieuwagi podczas obsługi elektronarzędzia może prowadzić do poważnych obrażeń ciała.
- b) **Stosować środki ochrony osobistej. Zawsze nosić okulary ochronne.** Wyposażenie ochronne, jak maska przeciwpyłowa, antypoślizgowe bezpieczne obuwie, kask lub ochronniki słuchu, używane w odpowiednich warunkach ogranicza występowanie obrażeń ciała.
- c) **Unikać niezamierzonego uruchomienia. Dopilnować, aby włącznik znajdował się w położeniu wyłączonym przed podłączeniem elektronarzędzia do źródła zasilania i/lub akumulatora, jego podniesieniem lub przeniesieniem.** Przeniesienie elektronarzędzi z palcem na włączniku lub podłączenie do zasilania elektronarzędzi z włącznikiem w położeniu włączenia jest bardzo niebezpieczne i może powodować wypadki.
- d) **Usunąć wszelkie klucze lub inne narzędzia do regulacji przed włączeniem elektronarzędzia.** Klucz lub inne narzędzie pozostawione podłączone do obracającej się części narzędzia może prowadzić do obrażeń ciała.
- e) **Nie sięgać za daleko. Zawsze utrzymywać właściwe podparcie dla stóp i równowagę.** Pozwala to na lepsze panowanie nad elektronarzędziem w nieoczekiwanych sytuacjach.
- f) **Nosić odpowiednią odzież. Nie nosić luźnych ubrań ani biżuterii. Nie zbliżać włosów, odzieży i rękawic do ruchomych części.** Luźna odzież, biżuteria lub długie włosy mogą zostać pochwycone przez ruchome części.
- g) **Jeśli urządzenie jest wyposażone w złącze do podłączania do urządzeń do gromadzenia i odsysania pyłu, koniecznie je podłączyć i używać ich prawidłowo.** Gromadzenie pyłu pozwala na ograniczanie zagrożeń związanych z pyłem.
- h) **Nie zezwalać na to, aby rutyna związana z częstym korzystaniem z narzędzi powodowała nadmierną pewność siebie i ignorowanie zasad bezpiecznego korzystania z narzędzi.** Nieodpowiedzialne działanie może spowodować poważne obrażenia ciała w ułamku sekundy.
- 4) Użytkowanie i pielęgnacja elektronarzędzia**
- a) **Nie przeciążać elektronarzędzia. Używać narzędzia przystosowanego do określonego zastosowania.** Właściwe elektronarzędzie wykona pracę lepiej i bezpieczniej z szybkością, do jakiej jest przeznaczone.
- b) **Nie używać elektronarzędzia, jeśli jego włącznik nie pozwala na jego włączanie i wyłączanie.**

Elektronarzędzie, którego nie można włączać i wyłączać włącznikiem jest niebezpieczne i musi zostać naprawione.

- c) **Odłączyć wtyczkę od źródła zasilania i/lub odłączyć akumulator od elektronarzędzia przed rozpoczęciem przeprowadzania jakichkolwiek regulacji, wymianą akcesoriów lub rozpoczęciem przechowywania elektronarzędzia.** Takie środki zapobiegawcze ograniczają ryzyko przypadkowego uruchomienia elektronarzędzia.
- d) **Przechowywać nieużywane elektronarzędzia w miejscu niedostępnym dla dzieci i nie pozwalać osobom niezaznajomionym z elektronarzędziami lub tą instrukcją na obsługę elektronarzędzia.** Elektronarzędzia są niebezpieczne w rękach nieprzeszkolonych użytkowników.
- e) **Prawidłowo konserwować elektronarzędzia. Sprawdzać elektronarzędzie pod kątem niedopasowania lub utykania części ruchomych, pęknięcia części lub innych okoliczności, które mogą negatywnie wpływać na jego działanie. W razie uszkodzenia oddać elektronarzędzie do naprawy przed ponownym użyciem.** Wiele wypadków jest spowodowanych słabo konserwowanymi elektronarzędziami.
- f) **Utrzymywać narzędzia tnące naostrzone i czyste.** Właściwie konserwowane narzędzia tnące z ostrymi krawędziami tnącymi są mniej narażone na utykanie i łatwiej nad nimi zapanować.
- g) **Używać elektronarzędzia, akcesoriów i końcówek narzędziowych itp. zgodnie z tą instrukcją, uwzględniając warunki pracy i zadanie do wykonania.** Wykorzystanie elektronarzędzia do zadań niezgodnych z jego przeznaczeniem może prowadzić do niebezpieczeństwa.
- h) **Uchwyty należy utrzymywać w stanie suchym, czystym i niezabrudzonym olejem lub smarem.** Śliskie uchwyty i powierzchnie do chwytania nie pozwalają na bezpieczne obchodzenie się z narzędziem i panowanie nad nim w nieoczekiwanych sytuacjach.

5) Serwis

- a) **Zlecać serwisowanie elektronarzędzia wykwalifikowanemu technikowi stosującemu jedynie części zamienne identyczne z oryginalnymi.** Zapewni to zachowanie bezpieczeństwa elektronarzędzia.

SZCZEGÓLNE INSTRUKCJE DOTYCZĄCE BEZPIECZEŃSTWA

- Nigdy nie pozwalać dzieciom ani osobom niezaznajomionym z niniejszymi instrukcjami na używanie produktu. Przepisy krajowe mogą ograniczać wiek operatora. Kiedy produkt nie jest używany przechowywać go poza zasięgiem dzieci.
- Nigdy nie pozwalać na używanie produktu dzieciom, osobom z ograniczeniami fizycznymi, czuciowymi lub umysłowymi albo nieposiadającym doświadczenia i/lub wiedzy oraz osobom niezaznajomionym z niniejszą instrukcją. Przepisy krajowe mogą ograniczać wiek operatora.
- Nigdy nie uruchamiać produktu, gdy jest się zmęczonym, chorym lub pod wpływem leków, alkoholu albo innych środków odurzających.
- Nigdy nie używać produktu, gdy w pobliżu znajdują się ludzie (zwłaszcza dzieci) lub zwierzęta domowe.
- Dzieci muszą pozostawać pod opieką, aby nie mogły bawić się produktem.
- Użytkownik jest odpowiedzialny za wypadki i zagrożenia dotyczące innych ludzi lub ich mienia.
- Zawsze korzystać z ochronników słuchu i okularów ochronnych podczas pracy z produktem.
- Nie nosić otwartego obuwia gumowego ani sandałów podczas użytkowania produktu. Zawsze nosić solidne buty i długie spodnie. Nie używać boso.
- Dokładnie sprawdzić miejsce, w którym ma być użyty produkt i usunąć wszystkie kamienie, patyki, druty, kości i inne ciała obce.
- Przed użyciem zawsze sprawdzić wzrokowo, czy zęby i zespół zębów nie są zużyte, poluzowane lub uszkodzone.
- Należy wymieniać zużyte lub uszkodzone zęby i zespoły zębów w kompletach, aby zachować równowagę. W maszynach z wieloma zębami zachować ostrożność, ponieważ obracania jednego zęba może powodować obracanie się innych zębów.
- Chodzić, a nie biegać z urządzeniem.
- Przeprowadzać aerację/wertykulację/skaryfikację wyłącznie w świetle dnia lub przy dobrym oświetleniu sztucznym.
- O ile to możliwe, unikać używania produktu na mokrej trawie lub podejmować dodatkowe środki ostrożności, aby uniknąć poślizgnięcia się.
- Nie przeprowadzać aeracji/wertykulacji/skaryfikacji na zbyt stromych zboczach.

- Praca na zboczach może być niebezpieczna. Stawać pewnie na pochyłościach lub mokrej trawie. Przeprowadzać aerację/wertykulację/skaryfikację w poprzek zbocza, a nigdy do góry lub w dół zbocza. – Zachować szczególną ostrożność podczas zmiany kierunku pracy na zboczach.
- Zachować najwyższą ostrożność podczas cofania się lub ciągnięcia maszyny do siebie, aby nie sięgać za daleko i utrzymywać równowagę cały czas.
- Zawsze popychać produkt naprzód podczas przeprowadzania aeracji/wertykulacji/skaryfikacji trawnika i nigdy nie ciągnąć produktu do siebie.
- Poczekać na zatrzymanie zębów/ostrzy, jeśli maszyna musi zostać przechylona w celu transportu na czas pokonywania powierzchni innych niż trawa oraz na czas transportu produktu do miejsca aeracji/wertykulacji/skaryfikacji.
- Nigdy nie używać maszyny z uszkodzonymi osłonami lub pokrywami albo bez urządzeń zabezpieczających, takich jak na przykład ostony i/lub pojemnik na trawę.
- Włączyć silnik zgodnie z instrukcją, trzymając stopy z dala od obracających się części.
- Nie przechylać produktu podczas uruchamiania lub włączania silnika, z wyjątkiem sytuacji, gdy maszyna musi być przechylona w celu uruchomienia w wysokiej trawie. W takim przypadku nie przechylać jej bardziej niż jest to absolutnie konieczne i pochyłać tylko część, która jest z dala od operatora. Przed oparciem maszyny na ziemi obie dłonie muszą się znajdować w położeniu roboczym.
- Nie zbliżać dłoni ani stóp do obracających się części ani nie wkładać ich pod części obracające się.
- Zawsze stawać z dala od strefy wylotowej podczas użytkowania maszyny.
- Nigdy nie podnosić ani nie przenosić maszyny, gdy jej silnik pracuje.
- Podczas przechowywania dopilnować, aby wszystkie 4 koła narzędzia stały na podłodze/podłożu.
- Podnosić narzędzie tylko za uchwyt do przenoszenia. Używać uchwytu do przenoszenia ostrożnie.
- Nie modyfikować maszyny. Nieuprawnione modyfikacje mogą ograniczyć bezpieczeństwo użytkowania maszyny, prowadzić do wzrostu

hałasu i drgań oraz pogorszenia parametrów roboczych.

- Zachować ostrożność podczas regulacji produktu, aby uniknąć ściśnięcia stóp i dłoni między ruchomymi zębami/ostrzami a nieruchomymi częściami maszyny.
- Unikać używania produktu w złych warunkach pogodowych, szczególnie wtedy, gdy występuje ryzyko wyładowań atmosferycznych.
- Regularnie sprawdzać maszynę, w tym jej kabel zasilania oraz przedłużacze, pod kątem uszkodzonej obudowy, izolacji kabla, odsłoniętych przewodów i zaczepek kabli. Nie podłączać uszkodzonych kabli do zasilania ani nie dotykać uszkodzonego kabla przed odłączeniem od zasilania. Uszkodzony kabel może doprowadzić do kontaktu z elementami znajdującymi się pod napięciem. Uważać na ryzyko porażenia prądem podczas sprawdzania, czy nie występuje kontakt wody z elektrycznością.
- Nie dotykać zębów maszyny przed jej odłączeniem od zasilania i całkowitym zatrzymaniem zębów.
- Trzymać kable zasilania i przedłużacze z dala od zębów maszyny. Zęby mogą spowodować uszkodzenie kabli i prowadzić do styczności z częściami pod napięciem. Uważać na ryzyko porażenia prądem podczas sprawdzania, czy nie występuje kontakt wody z elektrycznością.

DODATKOWE OSTRZEŻENIA DOTYCZĄCE BEZPIECZEŃSTWA

- Przeczytać te informacje wraz z instrukcją obsługi.
- Zachować najwyższą ostrożność podczas cofania się lub ciągnięcia maszyny do siebie, aby nie sięgać za daleko i utrzymywać równowagę cały czas.
- Regularnie sprawdzać maszynę, w tym jej kabel zasilania oraz przedłużacze, pod kątem uszkodzonej obudowy, izolacji kabla, odsłoniętych przewodów i zaczepek kabli. Nie podłączać uszkodzonych kabli do zasilania ani nie dotykać uszkodzonego kabla przed odłączeniem od zasilania. Uszkodzony kabel może doprowadzić do kontaktu z elementami znajdującymi się pod napięciem. Uważać na ryzyko porażenia prądem podczas sprawdzania, czy nie występuje kontakt wody z elektrycznością.
- Trzymać kable zasilania i przedłużacze z dala od zębów maszyny. Zęby mogą spowodować

uszkodzenie kabli i przewodów do styczności z częściami pod napięciem. Uważać na ryzyko porażenia prądem podczas sprawdzania, czy nie występuje kontakt wody z elektrycznością.

- Używać tego produktu tylko wtedy, gdy jest podłączony do gniazdka chronionego wyłącznikiem różnicowoprądowym uruchamianym przez natężenie resztkowe 30 mA.
- Aby zapewnić bezpieczeństwo elektryczne, używać wyłącznika różnicowoprądowego o natężeniu uruchamiającym nie przekraczającym 30 mA. Sprawdzać wyłącznik różnicowoprądowy przed każdym użyciem.
- Wyjąć wtyczkę zasilania z gniazdka:
 - zawsze w przypadku pozostawienia narzędzia bez nadzoru,
 - przed usunięciem zatoru,
 - przed rozpoczęciem kontroli, czyszczenia i napraw lub regulacji maszyny,
 - po uderzeniu maszyną w ciało obce. Sprawdzać maszynę pod kątem uszkodzeń i wymieniać ostrze w razie potrzeby.
 - Jeśli maszyna znacznie nietypowo wibruje (sprawdzić niezwłocznie).
- Podłączanie do zasilania sieciowego
 - Napięcie źródła zasilania musi być zgodne z danymi na tabliczce znamionowej produktu.
 - Używać tego produktu tylko wtedy, gdy jest podłączony do gniazdka chronionego wyłącznikiem różnicowoprądowym uruchamianym przez natężenie resztkowe 30 mA.
 - Używać kabla zasilającego dla tego urządzenia zgodnego z typem podanym przez producenta i wymieniać kabel zasilający na taki kabel. Skontaktować się z obsługą klienta VONROC, aby uzyskać więcej informacji.
 - Jeśli kabel zasilający ulegnie uszkodzeniu, należy go zastąpić specjalnym kablem dostępnym u producenta lub w serwisie producenta.
 - Nigdy nie dotykać wtyczki sieciowej mokrymi rękami.
 - Nie przejeżdżać po kablu zasilającym lub przedłużaczu, nie miażdżyć go ani za niego nie ciągnąć, ponieważ może to spowodować jego uszkodzenie. Chronić kabel przed gorącem, olejem i ostrymi krawędziami.
 - Przedłużacz musi mieć przekrój zgodny z instrukcją obsługi i być chroniony przed pryskającą wodą. Połączenie nie może znajdować się w wodzie.

- Podczas obchodzenia się z ostrymi ostrzami/ zębami lub pracy w ich pobliżu zawsze nosić rękawice ogrodnicze.

Bezpieczeństwo elektryczne

Ostrzeżenie! Podczas korzystania z narzędzi elektrycznych przestrzegać podstawowych środków ostrożności, aby ograniczyć ryzyko pożaru, porażenia prądem i obrażeń ciała. Przeczytać instrukcję w całości przed podjęciem próby obsługi tego produktu i zachować instrukcję do użycia w przyszłości.



Zawsze sprawdzać, czy napięcie źródła zasilania jest zgodne z napięciem podanym na tabliczce znamionowej.



Maszyna ma podwójną izolację zgodną z EN60335, dlatego nie wymaga uziemienia.

Wymiana kabli i wtyczek

Jeśli wymiana przewodu zasilającego jest konieczna, aby zapewnić bezpieczeństwo, wymianę musi przeprowadzić producent lub jego przedstawiciel.

Korzystanie z przedłużaczy

Stosować jedynie atestowane kable przedłużeniowe przystosowane do mocy maszyny. Minimalny rozmiar przewodu to 1,5 mm². Podczas korzystania z kabla w zwoju, zawsze całkowicie rozwinąć zwój.

2. INFORMACJE O URZĄDZENIU

Przeznaczenie

Ten produkt jest przeznaczony do użytku domowego, np. w prywatnym domowym ogrodzie. To narzędzie ogrodnicze jest przeznaczone do aeracji, wertykulacji i skaryfikacji trawników. To narzędzie ogrodnicze jest przeznaczona do użytku na poziomie gruntu. Tego narzędzia nie wolno używać do przycinania krzewów, żywopłotów ani krzaków, do przycinania roślin pnących, roślinności na dachach lub trawy rosnącej na balkonach, do usuwania (wsysania) zanieczyszczeń i resztek z chodników lub ścieżek ani do rozdrabniania ścinek z drzew lub żywopłotów. Co więcej, tego narzędzia nie wolno używać w roli kultywatora do wyrównywania powierzchni trawników poprzez usuwanie wzniesień, takich jak kopce kretów. Urządzenia wolno używać wyłącznie zgodnie z jego przeznaczeniem. Wszelkie inne użytkowanie jest uznawane za niezgodne z przeznaczeniem i niedozwolone.

DANE TECHNICZNE

Nr modelu	SA501AC
Moc	1300 W
Obroty bez obciążenia	3600/min
Szerokość cięcia	320 mm
Głębokość cięcia	-12/-9/-6/-3/+10 mm
Pojemność pojemnika na trawę	35 l
Ciężar	11,0 kg
Stopień ochrony	IPX4
Klasa ochrony	Klasa II
LpA w położeniu operatora	78 dB(A), niepewność K = 3 dB
Poziom ciśnienia akustycznego (L _{pa})	72,9 dB(A), niepewność K = 1,88 dB
Poziom mocy akustycznej (L _{wa})	92,9 dB(A), niepewność K = 1,88 dB
Gwarantowany poziom mocy akustycznej	96 dB(A)
Drgania	Maks. ah: 3,6 m/s ² K=1,8 m/s ²

OPIS

Liczby w poniższym tekście odnoszą się do rysunków na stronach 2-5.

1. Górny uchwyt
2. Dolny uchwyt
3. Narzędzie
4. Mocowanie regulacji nachylenia
5. Uchwyt kabla
6. Mocowanie zmniejszające naprężenie kabla
7. Śruba
8. Pokrętło
9. Podkładka
10. Pojemnik na trawę
11. Wspornik ścienny z wkrętami
12. Skaryfikator
13. Aerator
14. Kabel
15. Pokrywa pojemnika na trawę
16. Rączka do przenoszenia
17. Koło
18. Włacznik
19. Przycisk bezpieczeństwa
20. Dźwignia regulacji głębokości
21. Śruba motylkowa

22. Zacisk ustalający

23. Śruba uchwytu

3. MONTAŻ

Zapoznać się z wszystkimi rysunkami i zidentyfikować wymagane części, korzystając z rysunku „zawartość opakowania” oraz tabeli powyżej.

Montaż uchwytu (rys. A, B, C)

1. Wcisnąć dolny uchwyt (2) w mocowanie regulacji nachylenia (4), po czym nasunąć go na śrubę (23) wystającą z korpusu narzędzia (3).
2. Dopasować gwintowane elementy wspornika i narzędzia. Założyć podkładkę na śrubę (23) i zamontować pokrętło (8). Dokręcić zgodnie ze wskazówkami zegara.
3. Założyć mocowanie zmniejszające naprężenie kabla (6) na prawy bok górnego uchwytu (1) zgodnie z rysunkiem B.
4. Teraz przymocować górny uchwyt (1) do dolnego uchwytu (2) za pomocą dołączonych do zestawu śrub (7), podkładek (9) i pokręteł (8) zgodnie z rysunkiem B. Dopilnować, aby zespół włącznika bezpieczeństwa (19) znajdował się po prawej stronie, patrząc od tyłu narzędzia.
5. Przymocować kabel (14) do uchwytu za pomocą uchwytów kabla (5) zgodnie z rysunkiem C.
6. Prawidłowo zmontowane narzędzie jest przedstawione na rysunku E.

Uwaga: Kiedy pokrętła uchwytu są poluzowane, uchwyt można złożyć w dół w celu przechowywania narzędzia. Dopilnować, aby nie doszło do ściśnięcia kabla zasilającego.

Montaż pojemnika na trawę (rys. D)

1. Dopilnować, aby rama z metalowych prętów została prawidłowo wstępnie zamontowana w pojemniku na trawę (10).
2. Unieść pokrywę pojemnika na trawę (15) i zamocować pojemnik na trawę na narzędziu (3). Dopilnować, aby zaczepy na pojemniku na trawę zostały prawidłowo dopasowane do zagłębienia na korpusie narzędzia.

Wymiana ostrze (rys. E, G, H)

Odłączyć od zasilania sieciowego.



Nosić wytrzymałe rękawice.

1. Obrócić narzędzie (3) na bok i zwolnić zacisk ustalający ostrza (22), obracając śrubę motylkową (21) przeciwnie do wskazówek zegara.
2. Złożyć zacisk ustalający (22) do góry i pociągnąć ostrze do siebie, aby wyjąć je do góry z gniazda napędu ostrza.
3. Aby założyć ostrze na miejsce, włożyć jeden koniec ostrza w gniazdo napędu i drugi koniec w zacisk ustalający ostrza (22), po czym dokręcić śrubę motylkową (21), obracając ją przeciwnie do wskazówek zegara.

Uwaga: Ostrza sprężynowego (13) wolno używać tylko w trzech najwyższych ustawieniach głębokości roboczej. W przypadku używania go na zbyt dużej głębokości, jego sprawność spadnie, a długie użytkowanie może spowodować uszkodzenie sprężyny. Sprężyny są przeznaczone do usuwania trawy i mchu z powierzchni. Nie ma potrzeby używania ich głębiej w glebie. Najniższe dwa ustawienia głębokości roboczej są przeznaczone dla ostrza do skaryfikacji (12) w celu intensywnego usuwania mchu i skaryfikacji.

4. OBSŁUGA



Zawsze sprawdzać, czy narzędzie nadaje się do bezpiecznego użytku. Sprawdzić urządzenia zabezpieczające i osłony oraz sprawdzić, czy wszystkie nakrętki, śruby i wkręty są solidnie dokręcone.



Konieczniewie poznać sposób zatrzymywania narzędzia i zapoznać się z działaniem wyłącznika awaryjnego.



Uruchomić narzędzie zgodnie z instrukcją i nie zbliżyć się do ruchomych części narzędzia.

Regulacja głębokości roboczej (rys. F)

Dostępne jest 5 ustawień głębokości/wysokości roboczej: -12 mm, -9 mm, -6 mm, -3 mm i +10 mm. Uważać, aby nie użyć maszyny z ustawieniem zbyt dużej głębokości roboczej. Jeśli wystąpi przeciążenie silnika, spadną jego obroty i sprawność. Aby wyregulować głębokość roboczą:

1. Pociągnąć dźwignię regulacji wysokości (20) na zewnątrz (z dala od obudowy maszyny).

2. Trzymając dźwignię regulacji wysokości (20) w położeniu zewnętrznym, pchnąć ją naprzód lub wstecz na żądaną głębokość roboczą.
3. Zwolnić dźwignię (20) i dopilnować, by prawidłowo zamocowała się w otworze.

Mocowanie kabla zasilającego (rys. E, J)

Zamocować kabel w mocowaniu zmniejszającym naprężenie kabla (6) zgodnie z rysunkiem J.

Włączanie i wyłączanie narzędzia (rys. E, K)

- Aby włączyć maszynę, wcisnąć i przytrzymać przycisk bezpieczeństwa (19) i wcisnąć włącznik (18). Trzymając wcisnięty włącznik (18), można zwolnić przycisk bezpieczeństwa (19).
- Aby zatrzymać maszynę, zwolnić włącznik (18) i poczekać, aż ostrze przestanie się obracać. Pracując, należy zawsze odsuwać się od kabli, żeby uniknąć ich przecięcia, zgodnie z rysunkiem L.

Korzystanie z ostrza do skaryfikacji (rys. H)

- Skaryfikacja powoduje usunięcie stwardniałej powierzchni, tzw. filcu z trawy oraz chwastów, a także poluzowanie pokrytych ubitą glebą korzeni trawy. Pozwala to na poprawę oddychania trawnika oraz wchłanianie substancji odżywczych, tlenu i wody. Zapobiega to również rozwojowi bakterii w trawniku w sezonie zimowym.
- Skosić trawę do wysokości około 40 mm przed skaryfikacją. Podczas korzystania z narzędzi trawnik musi być suchy. Najlepszy czas na skaryfikację to dowolny czas podczas sezonu wegetacyjnego, czyli od kwietnia do września. Przeprowadzać skaryfikację co najmniej raz na rok. Zalecamy zastosowanie nawozu bezopisnie do aeracji w celu uzyskania zielonego trawnika przypominającego dywan.

Korzystanie z ostrza do aeracji/grabienia (rys. I)

- Aeracja usuwa martwą materię organiczną, mech i chwasty pogarszające wygląd trawnika. Nagromadzenie się martwej trawy tworzy matę z pochłaniających wilgoć włókien, co uniemożliwia przedostawanie się wody do gleby.
- Nie używać ostrza do aeracji/grabienia w trawie o wysokości powyżej 75 mm. Podczas korzystania z narzędzi trawnik musi być suchy. Zaleca się stosowanie tego zabiegu na początku i na końcu każdego sezonu koszenia trawy, aby wykonać dokładne grabienie całego trawnika.

Ten zabieg można również stosować po każdym koszeniu w celu usuwania resztek trawy pozostawionych przez kosiarkę.

- Do czyszczenia narzędzia używać jedynie łagodnego mydła i wilgotnej szmatki. Nie dopuszczać, by do urządzenia dostał się jakkolwiek płyn, nie należy też zanurzać żadnej części urządzenia w płynie. Do czyszczenia nie należy używać żadnych środków ściernych ani rozpuszczalników.

Prawidłowe użytkowanie (rys. L)

- Aby uzyskać najlepsze rezultaty, postawić narzędzie na krawędzi trawnika i pracować naprzód. Następnie zakręcić o 180 stopni na końcu przejazdu i pracować w przeciwnym kierunku, lekko zachodząc narzędziem na wcześniej obrobiony pas trawy. Patrz również rysunek L.
- Dopiłnować, aby trawnik był wolny od kamieni, patyków, drutów itp. przedmiotów, które mogłyby uszkodzić produkt lub jego ostrza.
- Omijać klomby i rabaty. W przypadku dotarcia do klombu lub rabaty pośrodku trawnika, skosić pas trawy lub dwa pasy wokół obwodu klombu.
- Szczególnie uważać podczas zmiany kierunku.
- Zawsze pracować wzdłuż zbroczy (nie w górę i w dół). Można zapobiec ześlizgiwaniu się narzędzia w dół, utrzymując je odchylone do góry.
- Regularnie opróżniać pojemnik na trawę.
- W celu uzyskania najlepszych rezultatów przeprowadzać skaryfikację trawnika co 4-6 tygodni.
- Zalecamy skaryfikację trawnika wiosną i jesienią.
- Zalecamy aerację trawnika podczas całego sezonu wegetacyjnego.

Przechowywanie

Przechowywać narzędzie w bezpiecznym, suchym miejscu niedostępnym dla dzieci. Nie kłaść niczego na maszynie.

- Aby przechowywać narzędzie, złożyć górny i dolny uchwyt w dół w stronę narzędzia.
- Wspornik ścienny (11) jest dołączony do zestawu i pozwala na mocowanie narzędzia na ścianie w razie potrzeby. Użyć dołączonych do zestawu wkrętów w celu zamocowania wspornika ściennego. Użyć odpowiednich kołków rozporowych w razie potrzeby.

5. KONSERWACJA

Narzędzie jest przeznaczone do długotrwałej pracy z minimalną konserwacją. Długotrwała udana praca zależy od odpowiedniej konserwacji i regularnego czyszczenia maszyny.

- Należy dbać o to, by narzędzie była czyste i suche.
- Należy regularnie korzystać z tępego drapak do usuwania trawy i ziemi z narzędzia.

Zatrzymać ostrze(a), jeśli maszyna musi zostać przechylona w celu transportu, na czas pokonywania powierzchni innych niż trawa oraz na czas transportu maszyny do i z miejsca użycia.

Nie uruchamiać maszyny, stojąc przed otworem wylotowym.

Zawsze poczekać, aż maszyna ostygnie, przed rozpoczęciem jej przechowywania.

Ze względów bezpieczeństwa wymieniać zużyte lub uszkodzone części. Stosować wyłącznie oryginalne części zamienne i akcesoria.

OCHRONA ŚRODOWISKA



Uszkodzone i/lub niepotrzebne urządzenia elektryczne lub elektroniczne podlegają zbiórce w odpowiednich punktach recyklingu.

Tylko kraje WE

Nie wyrzucać elektronarzędzi wraz z odpadami z gospodarstw domowych. Zgodnie z dyrektywą 2012/19/UE dotyczącą zużytych urządzeń elektrycznych i elektronicznych oraz jej wdrożeniem do prawodawstwa krajowego, elektronarzędzia, które już nie nadają się do użytku, podlegają oddzielnej zbiórce oraz utylizacji w sposób przyjazny dla środowiska.

GWARANCJA

Produkty VONROC są wytwarzane zgodnie z najwyższymi standardami jakości i producent udziela gwarancji na wady materiałowe i wady wykonania na okres wymagany prawem, licząc od dnia zakupu. Jeśli wystąpi usterka produktu w tym okresie spowodowana wadą materiałową i/lub wadą wykonania, proszę bezpośrednio skontaktować się ze sprzedawcą VONROC.

Następujące okoliczności powodują unieważnienie gwarancji:

- Przeprowadzono naprawy lub modyfikacje narzędzia w serwisie innym lub autoryzowany lub podjęto ich próbę,
- Normalne zużycie,

- Narzędzie było używane niezgodnie z przeznaczeniem, źle z nim się obchodzono lub było nieprawidłowo konserwowane,
- Użyto części zamiennych innych niż oryginalne.

Niniejsza gwarancja to wyłączna gwarancja producenta i nie obowiązują żadne inne wyrażone ani dorozumiane gwarancje. Nie obowiązują żadne inne wyrażone ani dorozumiane gwarancje o zakresie przekraczającym niniejszą gwarancję, co obejmuje dorozumiane gwarancje przydatności do sprzedaży i przydatności do określonego celu. W żadnym przypadku firma VONROC nie ponosi odpowiedzialności za straty przypadkowe lub wynikowe. Zadośćuczynienie sprzedawcy jest ograniczone do naprawy lub wymiany niezgodnych urządzeń lub części.

Produkt i instrukcja obsługi podlegają zmianom. Dane techniczne podlegają zmianom bez uprzedzenia.

1. INSTRUCȚIUNI DE SIGURANȚĂ

Citiți avertizările de siguranță, avertizările de siguranță suplimentare și instrucțiunile. Nerespectarea avertizărilor de siguranță poate cauza producerea de electrocutări, incendii și/sau răniri grave. Păstrați manualul cu avertizările de siguranță și instrucțiunile de utilizare pentru referințe viitoare.

În manualul de utilizare sau pe produs se utilizează următoarele simboluri:



Citiți manualul de utilizare.



Indică riscul de rănire personală, pierderea vieții sau deteriorarea sculei în cazul în care nu se respectă instrucțiunile din acest manual.



Pericol de electrocutare.



Purtați protecții antifonice.



Purtați echipament de protecție pentru ochi.



Precauție: Nu atingeți lamele rotative. Lame ascuțite. Aveți grijă să nu vă tăiați degetele de la picioare sau de la mâini. Persoanele din jur, în special copiii și animalele de companie trebuie să păstreze o distanță mai mare de 10m.



Așteptați oprirea completă a tuturor componentelor mașinii înainte de a le atinge. Lamele continuă să se rotească și după ce mașina este oprită, iar o lamă rotativă poate cauza vătămări corporale.



Țineți cablul la distanță față de lamele de tăiere.



Scoateți ștecherul de la rețea înainte de întreținere, reglare, de curățare sau în cazul în care cablul este încurcat sau deteriorat.



Nu utilizați în ploaie sau nu lăsați mașina de tuns iarba afară atunci când plouă.



Asigurați-vă că persoanele din jur nu sunt rănite de obiecte aruncate.



Atenționare: Păstrați o distanță de siguranță față de produs în timpul funcționării.



Verificați cu atenție zona în care unealta trebuie utilizată pentru a vedea dacă există animale sălbatice și animale de companie. Animalele sălbatice și animalele de companie pot fi rănite în timp ce mașina este utilizată. Verificați cu atenție zona de lucru și îndepărtați pietrele, bețele, firele, oasele și obiectele străine. Când utilizați mașina, asigurați-vă că nu există animale sălbatice, animale de companie sau cioturi mici de copaci în iarba deasă.



Izolație dublă pentru o protecție suplimentară.



Este conform cu toate directivele europene relevante.



Nu aruncați produsul în containere neadecvate.



Nivelul de putere sonoră garantat
LWA = 96 dB(A).

AVERTISMENTE GENERALE DE SIGURANȚĂ PRIVIND SCULELE ELECTRICE



AVERTISMENT! Citiți toate manualele cu avertismentele și instrucțiunile pentru consultare ulterioară. Nerespectarea avertismentelor și instrucțiunilor poate cauza producerea de electrocutări, incendii și/sau răni grave.

Păstrați toate manualele cu avertismentele și instrucțiunile pentru consultare ulterioară. Termenul „sculă electrică” din avertismente se referă la scule electrice (cu fir) sau la scule electrice cu baterie (fără fir).

1) Siguranța zonei de lucru

- Păstrați zona de lucru curată și bine iluminată.** Zonele dezordonate sau întunecate pot duce la producerea de accidente.
- Nu operați uneltele electrice în atmosfere explozive, cum ar fi în prezența lichidelor,**

gazelor sau pulberilor explozive. Sculele electrice generează scântei care pot declanșa explozii sau incendii.

- Țineți la distanță copiii și persoanele din jur în timp ce operați o unealtă electrică.** Distragerea atenției poate cauza pierderea controlului.

2) Siguranța electrică

- Ștecherile uneltelor electrice trebuie să se potrivească cu priza. Nu modificați niciodată în nici un fel mufele. Nu folosiți adaptoare de priză cu scule electrice legate de pământ (impământate).** Mufele nemodificate și prizele adecvate reduc riscul de electrocutare.
- Evitați contactul corpului cu suprafețele împământate precum țevi, radiatoare, cuptoare și frigider.** Există un risc mai mare de electrocutare dacă vă este corpul împământat.
- Nu expuneți uneltele electrice la ploaie sau condiții de umezeală.** Apa care pătrunde într-o sculă electrică va spori riscul de electrocutare.
- Nu manipulați necorespunzător cablul. Nu folosiți niciodată cablul pentru a purta, a trage sau a deconecta scula electrică. Feriți cablul de căldură, ulei, margini ascuțite sau piese mobile.** Cablurile distruse sau încurcate cresc riscul de electrocutare.
- Atunci când operați o unealtă de lucru în aer liber, utilizați un cablu prelungitor pentru exterior.** Folosirea unui cordon potrivit pentru utilizarea în exterior reduce riscul de șoc electric.
- În cazul în care operarea unei unelte electrice într-un spațiu cu umiditate nu poate fi evitată, utilizați o alimentare cu protecție pentru dispozitivele de curent rezidual (RCD).** Utilizarea unui RCD reduce riscul de electrocutare.

3) Siguranța personală

- Fiți precauți, fiți atenți la ceea ce faceți și respectați regulile de bun simț atunci când operați o unealtă electrică. Nu utilizați o sculă electrică atunci când sunteți obosit sau sub influența medicamentelor, alcoolului sau medicației.** Un moment de neatenție în timpul operării sculelor electrice poate cauza vătămări corporale grave.
- Utilizați echipamentul de protecție corporală. Portați întotdeauna protecție pentru ochi.** Echipamentul de protecție precum masca de praf, pantofii de protecție antiderapați, casca de protecție sau protecția auzului, utilizate în condiții adecvate vor reduce pericolul de accidentare.

- c) **Preîntâmpinați pornirea accidentală. Asigurați-vă că întrerupătorul este în poziția-oprit, înainte de a vă conecta la sursa de alimentare (curent electric sau baterie), de a ridica sau transporta scula.** Transportul sculei electrice ținând degetul pe întrerupător sau alimentarea sculelor electrice care au comutatorul pornit poate duce la accidente.
- d) **Îndepărtați orice cheie sau clește de reglare înainte de a porni unealta electrică.** O cheie sau un clește rămas atașat la o componentă rotativă a sculei electrice poate conduce la vătămări corporale.
- e) **Nu vă întindeți pentru a apuca unealta de lucru. Mențineți-vă întotdeauna stabilitatea și echilibrul.** Acest lucru permite un control mai bun al sculei electrice în situații neașteptate.
- f) **Îmbrăcați-vă corespunzător. Nu purtați haine largi sau bijuterii. Țineți-vă părul, îmbrăcămintea și mănușile departe de componentele mobile.** Hainele largi, bijuteriile sau părul lung pot fi prinse în componentele mobile.
- g) **În cazul în care dispozitivele prezintă posibilitatea conectării de accesorii pentru aspirația și colectarea prafului, asigurați-vă că aceste accesorii sunt conectate și utilizate în mod corespunzător.** Utilizarea colectării prafului poate reduce pericolele legate de praf.
- h) **Nu lăsați ca obișnuința obținută prin utilizarea frecventă a uneltelor să vă permită să deveniți impasibil și să ignorați principiile de siguranță în utilizarea uneltelor.** O utilizare neglijentă poate provoca accidente grave într-o fracțiune de secundă.
- 4) Utilizarea și îngrijirea uneltei electrice**
- a) **Nu forțați unealta electrică. Utilizați scula electrică adecvată aplicației dvs.** Scula electrică corespunzătoare va face munca mai ușoară și mai sigură.
- b) **Nu utilizați unealta electrică în cazul în care întrerupătorul nu comută în poziția pornit și oprit.** Orică sculă electrică care nu poate fi controlată cu comutatorul este periculoasă și trebuie reparată.
- c) **Deconectați ștecherul de la sursa de alimentare și/sau acumulatorul de la unealta electrică înainte efectuării oricăror reglaje, modificării accesoriilor sau depozitării uneltelor electrice.** Aceste măsuri preventive de precauție reduc riscul de pornire accidentală.
- d) **Nu depozitați uneltele electrice în stare inactivă la îndemâna copiilor și nu permiteți persoanelor nefamiliarizate cu unealta de lucru sau cu aceste instrucțiuni să o utilizeze.** Sculele electrice sunt periculoase în mâinile utilizatorilor neinstruiți.
- e) **Efectuați întreținerea uneltelor electrice. Verificați dacă componentele mobile sunt corect montate sau înțepenite, dacă există piese sparte și în orice altă stare care poate afecta utilizarea sculei electrice. În cazul deteriorării, reparați scula electrică înainte de utilizare.** Multe accidente sunt cauzate de sculele electrice deficiente întreținute.
- f) **Păstrați uneltele de tăiat ascuțite și curate.** Sculele așchietoare corect întreținute cu muchiile ascuțite au mai puține șanse să se înțepenească și sunt mai ușor de utilizat.
- g) **Utilizați unealta electrică, accesoriile și cuțitele uneltei etc. conform acestor instrucțiuni, ținând cont de condițiile de lucru și de lucrarea ce trebuie să fie efectuată.** Utilizarea sculei electrice pentru operații diferite de cele pentru care a fost proiectată poate avea ca rezultat o situație periculoasă.
- h) **Țineți mânerul și suprafețele de prindere uscate, curate și lipsite de ulei și unsoare.** Mânere și suprafețele de prindere alunecoase nu permit manipularea și controlul sculei în siguranță în situații neașteptate.
- 5) Service**
- a) **Prevedeți repararea uneltei de lucru de către o persoană calificată, folosind exclusiv piese de schimb identice.** Acest lucru va garanta păstrarea în siguranță a sculei electrice.

INSTRUCȚIUNI SPECIFICE DE SIGURANȚĂ

- Nu le permiteți niciodată copiilor sau persoanelor nefamiliarizate cu instrucțiunile să utilizeze produsul. Regulamentele locale pot limita vârsta operatorului. Când nu este folosit nu depozitați produsul la îndemâna copiilor.
- Nu le permiteți niciodată copiilor, persoanelor cu limitări fizice, senzoriale sau mentale sau cu lipsă de experiență și/sau cunoștințe și/sau persoanelor care nu cunosc aceste instrucțiuni să utilizeze produsul. Regulamentele locale pot limita vârsta operatorului.
- Nu folosiți niciodată aparatul atunci când sunteți obosit, bolnav sau sub influența alcoolului

sau a unor medicamente.

- Nu lucrați niciodată când în apropiere se află persoane, în special copii sau animale de companie.
- Copiii trebuie să fie supravegheați, pentru a vă asigura că nu se joacă cu produsul.
- Utilizatorul este responsabil pentru accidentele sau pericolele care apar la alte persoane sau proprietatea acestora.
- Purtați întotdeauna protecție antifonică și ochelari de protecție atunci când lucrați cu produsul.
- Nu purtați pantofi de cauciuc sau sandale deschise atunci când utilizați produsul. Purtați întotdeauna încălțăminte rezistentă și pantaloni lungi. Nu-l folosiți desculț.
- Inspectați temeinic zona în care urmează să fie folosit produsul și îndepărtați toate pietrele, bețele, firele, oasele și alte obiecte străine.
- Înainte de utilizare, verificați întotdeauna vizual pentru a vedea dacă dinții și ansamblul de dinți nu sunt uzate, deteriorate sau desprinse.
- Înlocuiți dinții și ansamblurile uzate sau deteriorate în grup pentru a menține echilibrul. În cazul mașinilor cu dinți multipli, țineți cont de faptul că un dinte rotativ poate cauza rotirea altora.
- Mergeți și nu alergați niciodată.
- Greblați/îndepărtați acumulările de iarbă numai la lumina zilei sau în condiții de lumină artificială bună.
- Dacă este posibil, evitați utilizarea produsului pe iarbă umedă sau luați măsuri suplimentare de precauție, pentru a evita alunecarea.
- Nu greblați/îndepărtați acumulările de iarbă pe pante foarte abrupte.
- Lucrul pe zone înclinate poate fi periculos. Asigurați-vă întotdeauna că aveți o poziție bună pe pante sau pe iarbă umedă. Greblați/îndepărtați acumulările de iarbă transversal pe pante, nu în sus și în jos. – Fiți deosebit de atenți atunci când schimbați direcția în pantă.
- Fiți deosebit de atenți când faceți un pas în spate sau când trageți mașina înspre dvs. nu vă întindeți și mențineți-vă permanent echilibrul.
- Împingeți întotdeauna produsul înainte atunci când greblați/îndepărtați acumulările de iarbă de pe gazon și nu trageți produsul înspre corpul dvs.
- Așteptați până când dinții/lamele se opresc dacă mașina trebuie să fie înclinată pentru transport atunci când traversează alte suprafețe decât iarba și atunci când transportați produsul spre și dinspre zona care urmează să fie cosită.
- Nu utilizați niciodată mașina cu apărători sau scuturi defecte sau cu dispozitivele de siguranță demontate cum ar fi spre exemplu deflectorul sau cutia de colectare a ierbii.
- Porniți motorul în conformitate cu instrucțiunile, cu picioarele la distanță față de piesele rotative.
- Nu înclinați produsul atunci când porniți sau conectați motorul, cu excepția cazului în care trebuie înclinat pentru pornire în iarbă înaltă. În acest caz, nu înclinați mai mult decât este absolut necesar și înclinați doar partea care este departe de operator. Asigurați-vă întotdeauna că ambele mâini sunt în poziția de operare înainte de a readuce mașina la sol.
- Nu puneți mâinile sau picioarele în apropierea sau sub piesele rotative.
- Întotdeauna stați departe de zona de descărcare atunci când folosiți mașina.
- Nu ridicați și nu transportați niciodată mașina în timp ce motorul este în funcțiune.
- La depozitare, asigurați-vă că toate cele 4 roți ale unelei de grădină se află pe sol/podea.
- Ridicați unealta de grădină numai cu mânerul de transport. Folosiți cu grijă mânerul de transport.
- Nu modificați mașina. Modificările neautorizate pot afecta siguranța mașinii, pot duce la creșterea zgomotului și a vibrațiilor și la performanțe slabe.
- Fiți atenți atunci când reglați produsul pentru a preveni prinderea picioarelor și a mâinilor între dinții/lamele în mișcare și părțile fixe ale mașinii.
- Evitați utilizarea produsului în condiții meteorologice nefavorabile în special atunci când există un risc de trăsnet.
- Inspectați regulat mașina, inclusiv cablul de alimentare și cablurile prelungitoare, pentru a nu exista deteriorări ale cămășilor, învelișurilor cablurilor, cablurilor expuse și dispozitivelor de fixare a cablurilor. Nu conectați un cablu deteriorat la alimentare și nu atingeți un cablu deteriorat înainte de-l deconecta de la alimentare. Un cablu deteriorat poate conduce la contactul cu componentele sub tensiune. Atunci când inspectați eventualitatea unui contact între apă și electricitate, țineți cont de riscul de electrocutare.
- Nu atingeți dinții înainte ca mașina să fie deconectată de la sursa de alimentare și înainte ca dinții să se fi oprit complet.

- Mențineți cablurile de alimentare și prelungitoarele la distanță față de dinții. Dinții pot cauza deteriorarea cablurilor și pot conduce la contactul cu piesele sub tensiune. Atunci când inspecți eventualitatea unui contact între apă și electricitate, țineți cont de riscul de electrocutare.

INSTRUCȚIUNI SUPLIMENTARE PRIVIND SIGURANȚA

- Vă rugăm să citiți instrucțiunile și manualul de utilizare.
- Fiți deosebit de atenți când faceți un pas în spate sau când trageți mașina înspre dvs. Nu vă întindeți și mențineți-vă permanent echilibrul.
- Inspectați regulat mașina, inclusiv cablul de alimentare și cablurile prelungitoare, pentru a nu exista deteriorări ale cămășilor, învelișurilor cablurilor, cablurilor expuse și dispozitivelor de fixare a cablurilor. Nu conectați un cablu deteriorat la alimentare și nu atingeți un cablu deteriorat înainte de-l deconecta de la alimentare. Un cablu deteriorat poate conduce la contactul cu componentele sub tensiune. Atunci când inspecți eventualitatea unui contact între apă și electricitate, țineți cont de riscul de electrocutare.
- Mențineți cablurile de alimentare și prelungitoarele la distanță față de dinții. Dinții pot cauza deteriorarea cablurilor și pot conduce la contactul cu piesele sub tensiune. Atunci când inspecți eventualitatea unui contact între apă și electricitate, țineți cont de riscul de electrocutare.
- Utilizați acest produs doar dacă este conectat la o priză protejată de un disjunctoare care ar putea fi acționat cu un curent rezidual de 30 mA.
- Din motive de siguranță, utilizați un dispozitiv de curent rezidual (RCD) cu un curent de declanșare de cel mult 30 mA. Verificați RCD la fiecare utilizare.
- Scoateți ștecherul din priză:
 - Ori de câte ori părăsiți mașina.
 - Înainte de eliminarea unui blocaj.
 - Înainte de a verifica, de a curăța sau de a lucra la mașină.
 - După lovirea unui corp străin. Inspectați mașina pentru a vedea dacă este deteriorată și schimbați lama, dacă este necesar.
 - Dacă mașina începe să vibreze anormal (verificați imediat).
- Conectarea la rețeaua de alimentare
 - Tensiunea de la alimentare cu energie trebuie să corespundă cu datele de pe plăcuța

cu specificații a produsului.

- Utilizați acest produs doar dacă este conectat la o priză protejată de un disjunctoare care ar putea fi acționat cu un curent rezidual de 30 mA.
- Pentru această unitate, utilizați sau înlocuiți doar cabluri de alimentare care corespund tipurilor indicate de producător. Pentru mai multe informații, contactați serviciul pentru clienți VONROC.
- În cazul în care cablul de alimentare este deteriorat, acesta trebuie să fie înlocuit cu un cablu sau un ansamblu special, disponibil la unitatea de service sau de la producător.
- Nu atingeți niciodată ștecherul cu mâinile umede.
- Nu călcați, striviți sau trageți cablul de alimentare sau cel prelungitor, întrucât s-ar putea deteriora. Protejați cablul de alimentare față de căldură, ulei și muchii ascuțite.
- Cablul prelungitor trebuie să aibă o secțiune transversală, în conformitate cu instrucțiunile de operare și să fie protejat împotriva stropirii cu apă. Conexiunea nu trebuie să fie în apă.
- Purtați întotdeauna mănuși de grădinarit la manipularea sau lucrul în apropierea lamei/dinților ascuțiți.

Instrucțiuni de siguranță privind alimentarea electrică

Avertizare! Atunci când folosiți aparate electrice, respectați întotdeauna reglementările de siguranță, pentru a reduce riscul de incendii, electrocutare și rănire personală. Înainte de a încerca utilizarea acestui produs, citiți și salvați toate aceste instrucțiuni.



Verificați întotdeauna ca tensiunea de la alimentare cu energie să corespundă tensiunii de pe plăcuța cu specificații.



Mașina dvs. prezintă izolare dublă în conformitate cu EN60335; prin urmare, nu este necesară împământarea.

Înlocuirea cablurilor sau a ștecherelor

Dacă este necesară înlocuirea cablului de alimentare, acest lucru poate fi efectuat de către producător sau de către reprezentatul său, pentru a preveni periclitarea siguranței.

Utilizarea cablurilor prelungitoare

Utilizați doar un cablu prelungitor aprobat adecvat pentru puterea mașinii. Dimensiunea minimă a conductorului este 1,5 mm². Atunci când utilizați un tambur cu cablu, desfășurați întotdeauna complet tamburul.

2. INFORMAȚII CU PRIVIRE LA MAȘINĂ

Domeniul de utilizare

Acest produs este destinat mediilor casnice, cum ar fi grădinăritul de acasă. Unealta de grădină este proiectată pentru greblarea, îndepărtarea acumulărilor de iarbă și aerarea gazonului. Unealta de grădină este destinată utilizării la nivelul solului. Unealta nu poate fi folosită pentru a tăia tufișuri, garduri vii sau arbuști, pentru a tăia vegetația înaltă, acoperișurile plantate sau iarba cultivată pe balcon, pentru a curăța (aspira) murdăria și resturile de pe pasarelele sau pentru a tăia tăieturi de copaci sau garduri vii. Mai mult, unealta nu poate fi folosită ca un plug pentru a nivela suprafețele înalte. Echipamentul trebuie utilizat numai în scopul prescris. Orice altă utilizare este considerată a fi necorespunzătoare.

SPECIFICAȚII TEHNICE

Nr. model	SA501AC
Putere	1300 W
Turație la mers în gol	3600/min
Lățime de tăiere	320 mm
Adâncime de tăiere	-12/-9/-6/-3/+10 mm
Capacitate cutie de colectare a ierbii	35 l
Greutate	11,0 kg
Nivel de protecție	IPX4
Clasa de protecție	Clasa II
LpA la poziția operatorului	78 dB(A), marjă de eroare K = 3 dB
Nivelul puterii sonore (L _{pa})	72,9 dB(A) marjă de eroare K = 1,88 dB
Nivelul puterii sonore (L _{wa})	92,9 dB(A) marjă de eroare K = 1,88 dB
Nivel garantat de putere sonoră	96 dB(A)
Vibrație	Max. ah: 3,6 m/s ² K=1,8 m/s ²

DESCRIERE

Numerele din textul următor se referă la imaginile de la paginile 2-5.

1. Mâner superior
2. Mâner inferior
3. Mașina
4. Suport de reglare a unghiului
5. Suport de cablu
6. Dispozitiv de eliberare a tensiunii cablului
7. Șurub
8. Buton rotativ
9. Șaibă
10. Colector de iarbă
11. Suport de perete cu șuruburi
12. Scarificator
13. Greblă
14. Cablu
15. Capac colector de iarbă
16. Mâner de transport
17. Roată
18. Comutator pornire/oprire
19. Buton de siguranță
20. Pârghie de reglare a adâncimii
21. Șurub cu aripi
22. Clemă de fixare
23. Șurub mâner

3. ASAMBLAREA

Studiați fiecare figură și identificați componentele necesare consultând figura „conținutul pachetului” și tabelul de mai sus.

Fixarea mânerului (Fig. A, B, C)

1. Împingeți mânerul inferior (2) în suportul de reglare a unghiului (4) și apoi glesați-l peste șurubul (23) care iese în relief din corpul mașinii (3).
2. Aliniați partea filetată a suportului cu mașina. Adăugați o șaibă pe șurub (23) și montați butonul rotativ (8). Strângeți în sens orar.
3. Puneți dispozitivul de eliberare a tensionării cablului (6) pe partea dreaptă a mânerului superior (1) așa cum se arată în figura B.
4. Acum atașați mânerul superior (1) la mânerul inferior (2), folosind șuruburile (7), șaibele (9) și butoanele rotative (8) furnizate, așa cum se arată în figura B. Asigurați-vă că ansamblul întrerupătorului de siguranță (19) se află pe partea dreaptă atunci când stați în spatele mașinii de tuns iarba.

- Fixați cablul (14) pe mâner cu ajutorul suporturilor de cablu (5), așa cum se arată în figura C.
- În figura E puteți vedea o mașină asamblată corect.

Notă: Când butoanele mânerului sunt slăbite, mânerul poate fi rabatat pentru depozitarea mașinii. Asigurați-vă că nu ați prins cablul de alimentare.

Asamblarea colectorului de iarbă (Fig. D)

- Cadrul metalic al barei trebuie să fie asamblat în prealabil la colectorul de iarbă (10).
- Ridicați capacul colectorului de iarbă (15) și atașați colectorul de iarbă pe mașină (3). Asigurați-vă că suporturile din cutia de iarbă sunt aliniate corect cu elementele de prindere ale corpului mașinii.

Înlocuirea lamei (Fig. E, G, H)



Deconectați mașina de la sursa principală de alimentare cu energie electrică.



Purtați mănuși rezistente.

- Poziționați mașina (3) pe o parte și eliberați clema de fixare a lamei (22) prin rotirea șurubului cu aripi (21) în sens antiorar.
- Rabatați clema de fixare (22) în sus și trageți lama către dvs., pentru a ridica suportul de antrenare a lamei.
- În vederea înlocuirii, introduceți lama în suportul de antrenare și celălalt capăt în clema de fixare a lamei (22) și strângeți șurubul cu aripi (21) prin rotirea în sens orar.

Notă: Lama de arc (13) trebuie utilizată numai în cele adâncimi de lucru mai puțin adânci. Dacă este utilizată prea adânc, gradul de eficiență este redus și arcul ar putea fi deteriorat după utilizarea îndelungată. Arcurile au rolul de a îndepărta ierba și mușchiul de pe suprafață. Nu este necesară pătrunderea adâncă în sol. Cele două adâncimi de lucru adânci sunt utilizate pentru lama scarificatorului (12) în vederea îndepărtării și scarificării mușchiului mai greu.

4. OPERAREA



Asigurați-vă întotdeauna că mașina se află în stare sigură de funcționare. Inspectați și verificați dispozitivele de siguranță și apărătorile, precum și starea tuturor piulițelor, buloanelor și șuruburilor.



Asigurați-vă că știți cum să opriți mașina și că v-ați familiarizat cu oprirea de urgență.



Porniți mașina urmând instrucțiunile și mențineți distanța față de componentele mobile ale mașinii.

Reglarea adâncimii de lucru (Fig. F)

Adâncimea de lucru se poate regla la 5 înălțimi: -12 mm, -9 mm, -6 mm, -3 mm și +10 mm.

Aveți grijă să nu utilizați mașina la o setare prea adâncă. Dacă motorul este solicitat în mod excesiv, viteza și eficiența vor fi reduse. Pentru reglarea adâncimii de lucru:

- Trageți maneta de reglare a înălțimii (20) spre exterior (departe de carcasa mașinii).
- În timp ce țineți maneta de reglare a înălțimii (20) în poziția exterioară, împingeți-o înainte sau înapoi până la adâncimea de lucru dorită.
- Eliberați maneta (20) și asigurați-vă că s-a angajat corect în fantă.

Fixarea cablului de alimentare (Fig. E, J)

Montați cablul în dispozitivul de eliberare a tensiunii cablului (6) așa cum se arată în figura J.

Pornirea/oprirea mașinii (Fig. E, K)

- Pentru a porni mașina, apăsați și țineți apăsat butonul de siguranță (19) și apăsați butonul de pornire/oprire (18). Ținând apăsat butonul de pornire/oprire (18), puteți elibera butonul de siguranță (19).
- Pentru a opri mașina, eliberați comutatorul de pornire/oprire (18) și așteptați până când lama se oprește. Lucrați întotdeauna departe de cabluri pentru a evita tăierea lor, așa cum se arată în figura L.

Utilizarea lamei scarificatorului (Fig. H)

- Scarificarea se referă la îndepărtarea suprafeței întărite, a gazonului robust și a buruienilor târătoare, precum și la desprinderea rădăcinilor întărite ale ierbii. Gazonul va putea din nou

- să respire și să se hrănească cu substanțe nutritive, oxigen și apă. Acest lucru previne și formarea bacteriilor în gazon pe perioada iernii.
- Tăiați iarba la o înălțime de aproximativ 40 mm înainte de scarificare. Gazonul trebuie să fie uscat atunci când utilizați mașina. Scarificarea poate fi efectuată oricând pe perioada sezonului de vegetație, din aprilie până în septembrie. Efectuați scarificarea cel puțin o dată pe an. Vă recomandăm utilizarea unui fertilizator imediat după afânare, dacă doriți un covor verde, cum este gazonul.

Utilizarea lamei de greblă (Fig. I)

- Cu ajutorul greblei, îndepărtați materia moartă, mușchiul și iarba, care deformează gazonul. Acumularea de iarbă moartă asigură un strat de fibre absorbante, care împiedică pătrunderea apei în sol.
- Nu utilizați în mod forțat greblă pentru iarbă mai înaltă de 75 mm. Gazonul trebuie să fie uscat atunci când utilizați mașina. Se recomandă utilizarea acesteia la începutul și la finalul fiecărui sezon de tăiere a ierbii pentru ca gazonul dvs. să beneficieze de o greblare temeinică. De asemenea, ar putea fi folosită și după fiecare tundere, pentru a îndepărta resturile de iarbă lăsate de mașina de tuns.

Utilizarea adecvată (Fig. L)

- Pentru cele mai bune rezultate, amplasați mașina la marginea gazonului și lucrați în direcția spre înainte. Apoi întoarceți mașina la capătul fiecărei ture și tundeți în direcția opusă, suprapunând ușor tăierea cu fâșia tăiată anterior. Consultați și figura L.
- Asigurați-vă că gazonul este liber de pietre, bețe, sârmă sau alte obiecte care ar putea deteriora produsul.
- Cerc în jurul paturilor de flori. Când ajungeți la un strat de flori în mijlocul gazonului, tăiați un rând sau două în jurul circumferinței patului.
- Acordați o atenție deosebită atunci când schimbați direcția.
- Lucrați întotdeauna de-a lungul pantelor (nu în sus și în jos). Puteți preveni alunecarea mașinii în jos prin menținerea unei poziții înclinate în sus.
- Goliți periodic colectorul de iarbă.
- Pentru cele mai bune rezultate, gazonul dvs. trebuie scarificat la fiecare 4-6 săptămâni.

- Vă recomandăm să efectuați scarificarea gazonului primăvara și toamna.
- Vă recomandăm să aerați gazonul pe parcursul întregii perioade de cultivare.

Depozitarea

Depozitați aparatul într-un loc sigur și uscat, care să nu fie la îndemâna copiilor. Nu așezați obiecte grele pe mașină.

- Pentru a depozita mașina, rabatați mânerul superior și inferior în jos, spre mașină.
- Un suport de perete (11) este inclus în pachetul livrat, pentru montarea mașinii pe un perete, dacă se preferă acest lucru. Utilizați șuruburile furnizate pentru montarea suportului de perete. Dacă este necesar, utilizați fișe de perete adecvate.

5. ÎNTREȚINEREA

Mașina a fost concepută pentru a opera o perioadă îndelungată de timp, cu un nivel minim de întreținere. Funcționarea satisfăcătoare continuă depinde de îngrijirea corespunzătoare a aparatului și de curățarea în mod regulat.

- Păstrați mașina curată și uscată.
- Folosiți în mod regulat un răzuitor pentru a îndepărta iarba și mizeria de pe mașină.
- Pentru a curăța mașina, folosiți doar săpun delicat și o cârpă umedă. Nu permiteți niciodată pătrunderea vreunui lichid în mașină și nu scufundați niciodată vre-o parte a mașinii în lichid. Nu utilizați nicio soluție de curățare abrazivă sau pe bază de solvenți.

Opriiți lama dacă mașina trebuie înclinată pentru transport atunci când traversați alte suprafețe decât iarba și când transportați mașina către și din zona de utilizare.

Nu porniți mașina atunci când vă aflați în fața orificiului de golire.

Lăsați mașina să se răcească înainte de a o depozita. Înlocuiți piesele uzate sau defecte pentru siguranță. Utilizați numai piese și accesorii originale.

MEDIU



Aparatele electrice sau electronice deteriorate și/sau defecte trebuie colectate în punctele de reciclare corespunzătoare.

Numai pentru țările din CE

Nu aruncați echipamentele acționate electric împreună cu gunoiul menajer. Conform Indicației europene 2012/19/UE pentru echipamente electrice și electronice uzate și a implementării sale la nivel național, echipamentele acționate electric scoase din uz trebuie colectate separat și evacuate într-o manieră ecologică.

GARANȚIE

Produsele VONROC sunt realizate la cele mai înalte standarde de calitate și sunt garantate în privința materialelor și a manoperei pentru întreaga perioadă de utilizare în garanție, începând cu data achiziției. În cazul în care produsul prezintă defecțiuni în perioada de garanție din cauza materialului defect și/sau a manoperei, contactați direct VONROC.

Următoarele circumstanțe sunt excluse de la această garanție:

- Reparațiile sau modificările care realizate sau care s-au încercat a fi efectuate de centre de service neautorizate;
- Uzura în condiții normale de utilizare;
- Scula care a fost utilizată într-un mod abuziv, neglijent sau întreținută în mod inadecvat;
- Folosirea unor piese de schimb neoriginale.

Aceasta acoperă garanția companiei, explicită sau implicită. Nu există alte garanții explicite sau implicite care să se extindă dincolo de cele indicate aici, incluzând garanțiile, vandabilitatea sau adecvarea pentru un anumit scop. În nicio situație, VONROC nu este responsabil pentru daunele accidentale sau subsecvente. Reparațiile efectuate de reprezentant trebuie să fie limitate la reparațiile sau la înlocuirea unităților sau a pieselor neconforme.

Produsul și manualul de utilizare pot suferi modificări. Specificațiile se pot modifica fără notificare prealabilă.

1. INSTRUȚIÕES DE SEGURANÇA

Leia os avisos de segurança fornecidos, os avisos de segurança adicionais e as instruções. O não cumprimento dos avisos de segurança e das instruções pode resultar em choque eléctrico, incêndio e/ou ferimentos graves. Guarde os avisos de segurança e as instruções para referência futura.

Os seguintes símbolos são utilizados no manual do utilizador ou no equipamento:



Leia o manual do utilizador.



Indica o risco de ferimentos, morte ou danos na ferramenta se as instruções indicadas neste manual não forem seguidas.



Risco de choque eléctrico.



Use protecção auricular.



Use protecção ocular.



Atenção: Não toque nas lâminas rotativas. Lâmina(s) afiada(s). Tenha cuidado porque pode cortar os dedos dos pés ou das mãos. Os transeuntes, em especial crianças e animais de estimação, devem manter-se a uma distância superior a 10 m.



Só pode tocar em todos os componentes da máquina quando estes pararem por completo. As lâminas continuam a rodar depois da máquina ser desligada, uma lâmina rotativa pode causar ferimentos.



Mantenha o cabo de alimentação afastado das lâminas de corte.



Retire a ficha da rede eléctrica antes de efectuar a manutenção, ajustar, limpar ou no caso do cabo ficar enrolado ou danificado.



Não utilize a máquina de cortar relva à chuva nem deixe-a ao ar livre quando estiver a chover.



Tenha cuidado para que os transeuntes não sofram ferimentos com os objectos estranhos projectados.



Aviso: Quando utilizar o equipamento, mantenha uma distância segura.



Verifique com atenção se estão presentes animais selvagens ou de estimação na área de utilização da ferramenta. Os animais selvagens ou de estimação podem sofrer ferimentos quando a máquina estiver a ser utilizada. Inspeccione com muita atenção a área de trabalho e retire quaisquer pedras, paus, arames, ossos e objectos estranhos. Quando utilizar a máquina, assegure-se de que não há animais selvagens ou de estimação ou pequenos troncos de árvores na relva densa.



Isolamento duplo para maior protecção.



Respeite todas as directivas europeias relevantes.



Não elimine o equipamento em depósitos não adequados.



Nível de potência sonora garantida
LWA = 96 dB(A).

AVISOS GERAIS DE SEGURANÇA SOBRE FERRAMENTAS ELÉCTRICAS



AVISO! Leia todos os avisos de segurança e instruções. O não cumprimento dos avisos e das instruções pode causar choque eléctrico, incêndio e/ou ferimentos graves.

Guarde todos os avisos e instruções para referência futura. O termo "ferramenta eléctrica" indicado nos avisos diz respeito à ferramenta eléctrica com alimentação pela rede (com fio) ou por bateria (sem fio).

1) Segurança na área de trabalho

- Mantenha a área de trabalho limpa e devidamente iluminada.** As áreas obstruídas ou escuras são propícias a acidentes.
- Não utilize ferramentas eléctricas em atmosferas explosivas, por exemplo, na presença de líquidos, gases ou poeiras inflamáveis.**

As ferramentas eléctricas produzem faíscas que podem causar ignição de pó ou vapores.

- Quando utilizar uma ferramenta eléctrica, mantenha as crianças e transeuntes afastados.** As distrações podem causar perda de controlo.

2) Segurança eléctrica

- As fichas da ferramenta eléctrica devem encaixar na tomada. Nunca modifique, de forma alguma, a ficha. Não utilize quaisquer fichas adaptadoras com ferramentas eléctricas ligadas à terra (massa).** As fichas e tomadas correspondentes não modificadas reduzem o risco de choque eléctrico.
- Evite o contacto do corpo com superfícies ligadas à terra ou massa, como tubos, radiadores, fogões ou frigoríficos.** Há maior risco de choque eléctrico se o corpo estiver ligado à terra ou à massa.
- Não exponha as ferramentas eléctricas à chuva ou a ambientes húmidos.** A entrada de água numa ferramenta eléctrica aumenta o risco de choque eléctrico.
- Não utilize o cabo de maneira abusiva. Nunca utilize o cabo para transportar, puxar ou desligar a ferramenta eléctrica. Mantenha o cabo afastado de fontes de calor, óleo, extremidades afiadas ou peças móveis.** Se os cabos estiverem danificados ou enrolados, há maior risco de choque eléctrico.
- Quando utilizar uma ferramenta eléctrica no exterior, opte por uma extensão adequada para utilização no exterior.** A utilização de um cabo adequado para utilização no exterior reduz o risco de choque eléctrico.
- Se não for possível evitar trabalhar com uma ferramenta eléctrica num local húmido, utilize uma fonte de alimentação protegida por um dispositivo de corrente residual (DCR).** A utilização de um DCR reduz o risco de choque eléctrico.

3) Segurança eléctrica

- Esteja atento, preste atenção ao que está a fazer e tenha bom senso quando utilizar uma ferramenta eléctrica. Não utilize uma ferramenta eléctrica quando estiver cansado ou sob o efeito de drogas, álcool ou medicamentos.**
Um momento de distração durante a utilização de ferramentas eléctricas pode resultar em ferimentos graves.

- b) **Use equipamento de protecção individual. Use sempre protecção ocular.** O equipamento de protecção, como, por exemplo, máscara de poeiras, sapatos de segurança antiderrapantes, capacete de segurança ou protecção auditiva, utilizado nas condições adequadas, reduz o risco de ferimentos.
 - c) **Evite accionamentos acidentais. Assegure-se de que o gatilho está desligado antes de ligar a ferramenta à corrente eléctrica e/ou a baterias e antes de levantar ou transportar a ferramenta.** O transporte de ferramentas eléctricas com o dedo colocado no gatilho ou a ligação à corrente das ferramentas eléctricas com o gatilho ligado pode dar origem a acidentes.
 - d) **Retire eventuais chaves de ajuste ou chaves de fendas antes de ligar a ferramenta eléctrica.** Uma chave de fenda ou de ajuste montada numa peça rotativa da ferramenta eléctrica pode causar ferimentos.
 - e) **Não tente chegar a pontos fora do alcance. Mantenha-se sempre numa posição firme e bem equilibrada.** Desta forma, é mais fácil controlar a ferramenta eléctrica em situações inesperadas.
 - f) **Use vestuário adequado. Não use roupa larga ou jóias. Mantenha o cabelo, a roupa e as jóias afastados das peças móveis.** As roupas largas, as jóias ou o cabelo comprido podem ficar presos nestas peças.
 - g) **Se for prevista a montagem de dispositivos de extracção e recolha de poeiras, assegure-se de que estão ligados e que são utilizados de forma correcta.** A utilização de dispositivos de extracção de pó pode reduzir os riscos inerentes.
 - h) **Não permita que a familiaridade obtida através do uso frequente de ferramentas faça com que seja complacente e ignore os princípios de segurança da ferramenta.** Uma acção irreflectida pode causar ferimentos graves numa fracção de segundos.
- 4) Utilização e cuidados a ter com a ferramenta eléctrica**
- a) **Não sobrecarregue a ferramenta eléctrica. Utilize a ferramenta eléctrica correcta para o seu trabalho.** A ferramenta eléctrica adequada efectua o trabalho de maneira mais eficiente e segura se for utilizada de acordo com a capacidade para a qual foi concebida.
 - b) **Não utilize a ferramenta eléctrica se não conseguir ligar ou desligar o gatilho.** Qualquer ferramenta eléctrica que não possa ser controlada através do gatilho é perigosa e tem de ser reparada.
 - c) **Retire a ficha da fonte de alimentação e/ou a bateria da ferramenta eléctrica, caso seja possível fazê-lo, antes de efectuar quaisquer ajustes, substituir acessórios ou guardar ferramentas eléctricas.** Estas medidas de segurança preventivas reduzem o risco de ligar a ferramenta eléctrica acidentalmente.
 - d) **Mantenha as ferramentas eléctricas que não estiverem a ser utilizadas fora do alcance das crianças. Não permita que a ferramenta eléctrica seja utilizada por pessoas não familiarizadas com a mesma ou que não tenham lido estas instruções.** As ferramentas eléctricas são perigosas nas mãos de pessoas que não possuam as qualificações necessárias para manuseá-las.
 - e) **Faça a manutenção das ferramentas eléctricas. Verifique se as peças móveis da ferramenta eléctrica estão alinhadas e não bloqueiam, bem como se existem peças partidas ou danificadas ou quaisquer outras condições que possam afectar o funcionamento da mesma. Se a ferramenta eléctrica estiver danificada, esta não deve ser utilizada até que seja reparada.** Muitos acidentes têm como principal causa ferramentas eléctricas com uma manutenção insuficiente.
 - f) **Mantenha as ferramentas de corte afiadas e limpas.** As ferramentas de corte sujeitas a uma manutenção adequada, com arestas de corte afiadas, bloqueiam com menos frequência e controlam-se com maior facilidade.
 - g) **Utilize a ferramenta eléctrica, os acessórios e as peças de ferramenta, etc., de acordo com estas instruções, considerando as condições de trabalho e a tarefa a ser executada.** A utilização da ferramenta eléctrica para fins diferentes dos previstos pode resultar em situações perigosas.
 - h) **Mantenha as pegas e as superfícies de fixação secas, limpas e sem óleo e gordura.** Os punhos e as superfícies de fixação não permitem o manuseamento e o controlo seguros da ferramenta em situações imprevistas.

5) Assistência

- a) **A sua ferramenta eléctrica só deve ser reparada por pessoal qualificado e só devem ser utilizadas peças sobresselentes idênticas.** Desta forma, é garantida a segurança da ferramenta eléctrica.

INSTRUÇÕES ESPECÍFICAS DE SEGURANÇA

- Nunca permita que crianças ou pessoas não familiarizadas com estas instruções utilizem o equipamento. Os regulamentos locais podem restringir a idade do operador. Quando não utilizar o equipamento, mantenha-o afastado do alcance de crianças.
- Nunca permita que crianças com limitações físicas, sensoriais, mentais ou falta de experiência e/ou conhecimentos e/ou pessoas não familiarizadas com estas instruções utilizem este equipamento. Os regulamentos locais podem restringir a idade do operador.
- Nunca utilize o equipamento quando estiver cansado, doente ou sob o efeito de álcool, drogas ou medicamentos.
- Nunca trabalhe perto de pessoas, em especial crianças, ou animais de estimação.
- As crianças devem estar acompanhadas, para garantir que não brincam com a máquina.
- O utilizador é responsável por acidentes ou riscos que ocorram noutras pessoas ou propriedade.
- Use sempre protecção auricular e óculos de segurança quando trabalhar com o equipamento.
- Quando utilizar o equipamento, não use sandálias ou sapatos de borracha abertos. Use sempre sapatos robustos e calças compridas. Não utilize o equipamento descalço.
- Inspeccione com muita atenção a área onde o equipamento vai ser utilizado e retire todas as pedras, paus, arames, ossos e outros objectos estranhos.
- Antes de utilizar, inspeccione sempre se os dentes e o conjunto de dentes não estão gastos, danificados ou soltos.
- Substitua os dentes e montagens em conjuntos para manter o equilíbrio. Nas máquinas com vários dentes, tenha cuidado porque a rotação de um dente pode fazer com que os outros rodem.
- Ande, nunca corra.
- Só deve alisar/cortar na vertical durante o dia ou com uma luz artificial adequada.
- Se possível, evite utilizar o equipamento em relva húmida ou tome precauções adicionais para evitar o escorregamento.
- Não alise/corte na vertical em declives demasiado íngremes.
- Trabalhar em locais íngremes pode ser perigoso. Coloque sempre numa posição equilibrada em declives ou se a erva estiver húmida. Alise/corte na vertical ao longo da superfície de declives, nunca para cima e para baixo. – Tenha muito cuidado quando mudar de direcção em declives.
- Tenha muito cuidado quando recuar ou puxar a máquina na sua direcção, não tente chegar a pontos fora do alcance e mantenha sempre o equilíbrio.
- Empurre sempre o equipamento para a frente quando alisar/cortar a relva na vertical e nunca o puxe na direcção do corpo.
- Aguarde até os dentes/lâminas pararem se for necessário inclinar a máquina para transporte quando atravessar superfícies que não sejam de relva e quando transportar a máquina de e para a área que pretende alisar/cortar na vertical.
- Nunca utilize a máquina com protecções ou resguardos defeituosos ou sem dispositivos de segurança, por exemplo, deflectores e/ou cesto de recolha instalados.
- Ligue o motor de acordo com as instruções e com os pés bem afastados das peças rotativas.
- Não incline o equipamento quando ligar ou arrancar o motor, excepto se for necessário inclinar a máquina para colocá-la em funcionamento em relva comprida. Neste caso, deve incliná-lo apenas o estritamente necessário e levantar apenas a parte que esteja afastada do operador. Assegure-se sempre de que ambas as mãos estão na posição de funcionamento antes de pousar a máquina no chão.
- Não coloque as mãos ou os pés perto ou debaixo das peças rotativas.
- Quando utilizar a máquina, mantenha-se sempre afastado da área de descarga.
- Nunca levante ou transporte a máquina quando o motor estiver em funcionamento.
- Quando armazenar a máquina, assegure-se de que as 4 rodas da ferramenta de jardim ficam assentes no chão/piso.

- Só deve levantar a ferramenta de jardim pela pega de transporte. Utilize a pega de transporte com cuidado.
 - Não modifique a máquina. As alterações não autorizadas podem afectar a segurança da máquina, aumentar o ruído e as vibrações e reduzir o desempenho.
 - Quando ajustar a máquina, tenha cuidado para evitar que os pés e as mãos fiquem presos entre os dentes/lâminas rotativos e as peças fixas da máquina.
 - Evite utilizar o equipamento em condições atmosféricas desfavoráveis, em especial se houver o risco de relâmpagos.
 - Inspeccione a máquina com frequência, incluindo o cabo de alimentação e quaisquer extensões, para verificar se existem invólucros, revestimentos de cabos, fios expostos e prensa-cabos danificados. Não ligue cabos danificados à fonte de alimentação nem toque num cabo danificado antes de desligá-lo da fonte de alimentação. Um cabo danificado pode colocar o utilizador em contacto com as peças sob tensão. Há o risco de choque eléctrico quando inspeccionar o potencial contacto entre a água e a electricidade.
 - Não toque nos dentes antes da máquina ser desligada da fonte de alimentação e os dentes pararem por completo.
 - Mantenha os cabos de alimentação e as extensões afastados dos dentes. Os dentes podem causar danos nos cabos e entrar em contacto com peças sob tensão. Há o risco de choque eléctrico quando inspeccionar o potencial contacto entre a água e a electricidade.
- o utilizador em contacto com as peças sob tensão. Há o risco de choque eléctrico quando inspeccionar o potencial contacto entre a água e a electricidade.
 - Mantenha os cabos de alimentação e as extensões afastados dos dentes. Os dentes podem causar danos nos cabos e entrar em contacto com peças sob tensão. Há o risco de choque eléctrico quando inspeccionar o potencial contacto entre a água e a electricidade.
 - Só deve utilizar este equipamento se estiver ligado a uma tomada protegida por um disjuntor accionado por uma corrente residual de 30 mA.
 - Em termos de segurança eléctrica, utilize um dispositivo de corrente residual (DCR) com uma corrente de disparo não superior a 30 mA. Verifique o DCR sempre que utilizá-lo.
 - Retire a ficha da tomada:
 - Sempre que deixar de utilizar a máquina.
 - Antes de retirar um objecto obstruído.
 - Antes de verificar, limpar ou trabalhar com a máquina.
 - Se bater num objecto estranho. Inspeccione se a máquina apresenta danos e substitua a lâmina se for necessário.
 - Se a máquina começar a vibrar de maneira anormal (verifique de imediato).
 - Ligação à rede eléctrica
 - A tensão da fonte de alimentação deve corresponder aos dados indicados na placa de identificação do produto.
 - Só deve utilizar este equipamento se estiver ligado a uma tomada protegida com um disjuntor accionado por uma corrente residual de 30 mA.
 - Só deve utilizar ou substituir os cabos de alimentação desta unidade que correspondam aos tipos indicados pelo fabricante. Entre em contacto com o serviço de apoio ao cliente da VONROC para obter mais informações.
 - Se o cabo de alimentação estiver danificado, deve ser substituído por um conjunto ou um cabo especial, que pode ser adquirido através do fabricante ou do respectivo técnico de assistência.
 - Nunca toque na tomada de corrente com as mãos molhadas.
 - Não pise, aperte a cabo de alimentação ou a extensão, caso contrário pode ficar danificada. Proteja o cabo do calor, óleo e arestas afiadas.

AVISOS ADICIONAIS DE SEGURANÇA

- Leia isto em conjunto com o manual de instruções.
- Tenha muito cuidado quando recuar ou puxar a máquina na sua direcção, não tente chegar a pontos fora do alcance e mantenha sempre o equilíbrio.
- Inspeccione a máquina com frequência, incluindo o cabo de alimentação e quaisquer extensões, para verificar se existem invólucros, revestimentos de cabos, fios expostos e prensa-cabos danificados. Não ligue cabos danificados à fonte de alimentação nem toque num cabo danificado antes de desligá-lo da fonte de alimentação. Um cabo danificado pode colocar

- A extensão deve ter uma secção transversal de acordo com as instruções de funcionamento e estar protegida de salpicos de água. A ligação não pode ser colocada debaixo de água.
- Use sempre luvas quando manusear ou trabalhar perto de lâminas/dentes afiadas.

Segurança eléctrica

Aviso! Quando utilizar ferramentas eléctricas, respeite sempre as precauções básicas de segurança para reduzir o risco de incêndio, choque eléctrico e ferimentos. Leia todas as instruções antes de utilizar este equipamento e guarde-as.



Verifique sempre se a tensão da fonte de alimentação corresponde à tensão indicada na placa sinalética.



A máquina tem um isolamento duplo em conformidade com a directiva EN60335; por conseguinte, não é necessário fio de terra.

Substituir cabos ou fichas

Se for necessário substituir o cabo de alimentação, isto deve ser efectuado pelo fabricante ou pelo respectivo técnico para evitar situações de risco.

Utilizar extensões

Utilize apenas as extensões aprovadas que sejam adequadas para a entrada de alimentação da máquina. A espessura mínima do condutor é de 1,5 mm². Quando utilizar um enrolador de cabos, desenrole sempre o enrolador por completo.

2. INFORMAÇÕES SOBRE A MÁQUINA

Utilização pretendida

Este produto é concebido para ambientes domésticos, por exemplo, jardins privados em casa. A ferramenta de jardim é utilizada para alisar a relva, corte na vertical ou arejamento. A ferramenta de jardim é concebida para utilização ao nível do solo. A ferramenta não pode ser utilizada para aparar arbustos, sebes ou ramos, cortar trepadeiras, telhados com plantas ou relva crescida em varandas, limpar pó (de aspiradores) e resíduos de passeios ou cortar ramos de árvores ou arbustos. Além disso, a ferramenta não pode ser utilizada como motocultivador para nivelar áreas elevadas, como montículos de terra. O equi-

pamento deve ser utilizado apenas para a finalidade para a qual foi concebida. Qualquer outra utilização é considerada um caso de utilização indevida.

ESPECIFICAÇÕES TÉCNICAS

Modelo n.º	SA501AC
Potência	1300 W
Sem velocidade de carga	3600/min
Largura de corte	320 mm
Profundidade de corte	-12/-9/-6/-3/+10 mm
Capacidade do cesto de recolha	35 l
Peso	11,0 kg
Nível de protecção	IPX4
Classe de protecção	Classe II
LpA de acordo com a posição do operador	78 dB(A), K de variabilidade = 3 dB
Nível de pressão sonora (L _{pa})	72,9 dB(A), K de variabilidade = 1,88 dB
Nível de potência sonora (L _{wa})	92,9dB(A), K de variabilidade = 1,88 dB
Nível de potência sonora garantida	96 dB (A)
Vibração	Ah máx.: 3,6 m/s ² K = 1,8 m/s ²

DESCRIÇÃO

Os números indicados no texto a seguir dizem respeito às imagens nas páginas 2 e 5.

1. Pega superior
2. Pega inferior
3. Informações
4. Suporte de regulação em ângulo
5. Prensa-cabos
6. Redutor de tensão do cabo
7. Parafuso
8. Botão
9. Anilha
10. Cesto de recolha de relva
11. Suporte de parede com parafusos
12. Escarificador
13. Ancinho
14. Cabo
15. Tampa do cesto de recolha de relva
16. Pega de transporte

17. Roda
18. Botão para ligar/desligar
19. Botão de segurança
20. Alavanca de regulação de profundidade
21. Parafuso de aletas
22. Grampo de fixação
23. Parafuso da pega

3. MONTAGEM

Analise cada figura e identifique os componentes necessários de acordo com a Figura "Conteúdo da embalagem" e o índice indicados acima.

Montar a pega (Fig. A, B, C)

1. Insira a pega inferior (2) no suporte de regulação em ângulo (4) e, em seguida, encaixe-o no parafuso (23) que fica saliente no corpo da máquina (3).
2. Alinhe a parte roscada do suporte e a máquina. Coloque uma anilha no parafuso (23) e coloque o parafuso (8). Aperte no sentido dos ponteiros do relógio.
3. Coloque o redutor de tensão do cabo (6) no lado direito da pega superior (1), como indicado na Figura B.
4. Fixe a pega superior (1) na pega inferior (2), utilizando os parafusos fornecidos (7), as anilhas (9) e os botões (8), como indicado na Figura B. Assegure-se de que o interruptor de segurança (19) fica no lado direito quando se colocar atrás da máquina de cortar relva.
5. Fixe o cabo (14) na pega, utilizando os suportes do cabo (5), como indicado na Figura C.
6. A Figura E mostra uma máquina devidamente montada.

Nota: Quando os botões da pega estão soltos, a pega pode ser dobrada para baixo para armazenar a máquina. Assegure-se de que o cabo de alimentação não fica preso.

Montar o cesto de recolha de relva (Fig. D)

1. O chassis metálico deve ser montado previamente de maneira correcta no cesto de recolha de relva (10).
2. Levante a tampa do cesto de recolha de relva (15) e fixe o cesto de recolha de relva montado na máquina (3). Assegure-se de que os suportes no cesto de recolha de relva ficam alinhados correctamente com os entalhes do corpo da máquina.

Substituir a lâmina (Fig. E, G, H)



Desligue a máquina da tomada de electricidade.



Use luvas robustas.

1. Ligue a máquina (3) na parte lateral e liberte o grampo de fixação da lâmina (22), rodando o parafuso de aletas (21) para a esquerda.
2. Dobre o grampo de fixação (22) para cima e puxe a lâmina na sua direcção para levantar a chave de aperto da lâmina.
3. Para substituí-la, insira a lâmina na chave de aperto e a outra extremidade no grampo de fixação da lâmina (22) e aperte o parafuso de aletas (21), rodando-o para a direita.

Nota: A lâmina com mola (13) só deve ser utilizada nas três profundidades de trabalho mais elevadas. Se utilizá-la a uma profundidade muito elevada, a eficiência é afectada e podem ocorrer danos após utilização prolongada. As molas são concebidas para remover a relva e o musgo da superfície. Não é necessário escavar mais fundo no solo. As duas profundidades de trabalho mais baixas são utilizadas para a lâmina do esscarificador (12) para uma remoção de musgo e esscarificação mais profundas.

4. FUNCIONAMENTO



Certifique-se sempre de que a máquina está a funcionar em segurança. Inspeccione e verifique se os dispositivos de segurança e as protecções. Verifique também se todas as porcas, cavilhas e parafusos estão fixados.



Certifique-se de que sabe como parar a máquina e que está familiarizado com o sistema de paragem de emergência.



Ligue a máquina de acordo com as instruções e mantenha-se afastado das partes móveis da máquina.

Regular a profundidade de trabalho (Fig. F)

A profundidade de trabalho pode ser regulada para 5 alturas: -12 mm, -9 mm, -6 mm, -3 mm e +10 mm.

Tenha cuidado para não utilizar a máquina a uma regulação demasiado profunda. Se houver tensão excessiva no motor, a velocidade é reduzida e é menos eficiente.

Para regular a profundidade de trabalho:

1. Puxe a alavanca de regulação da altura (20) para fora (afastada da caixa da máquina).
2. Enquanto segura na alavanca de regulação da altura (20) na posição para fora, empurre-a para a frente ou para trás para a profundidade de trabalho pretendida.
3. Liberte a alavanca (20) e assegure-se de que encaixa na ranhura correctamente.

Fixar o cabo de alimentação (Fig. E, J)

Monte o cabo no redutor de tensão do cabo (6), como indicado na Figura J.

Ligar/desligar a máquina (Fig. E, K)

- Para ligar a máquina, mantenha o botão de segurança (19) premido e, em seguida, prima o botão para ligar/desligar (18). Enquanto carrega no botão para ligar/desligar (18), pode libertar a pressão no botão de segurança (19).
- Para parar a máquina, liberte o botão para ligar/desligar (18) e aguarde até a lâmina de corte parar de rodar. Quando trabalhar, afaste-se sempre de cabos para evitar cortá-los, como indicado na Figura L.

Utilizar a lâmina do escarificador (Fig. H)

- Quando escarifica, retire a superfície endurecida, relva pisada e ervas daninhas de crescimento rápido e as raízes da relva encrustadas soltam-se. A relva começa a respirar novamente e a assimilar os nutrientes, oxigénio e água. Isto impede também a presença de bactérias na relva durante o Inverno.
- Corte a relva a cerca de 40 mm de altura antes de escarificar. A relva deve estar seca quando utilizar a máquina. A melhor altura para escarificar é durante a estação vegetativa, entre Abril e Setembro. Escarifique pelo menos uma vez por ano. Recomendamos a utilização de um fertilizador depois do arejamento se quiser um tapete verde semelhante a relva.

Utilizar a lâmina do ancinho (Fig. I)

- Quando alisa a relva, retira a matéria morta, o musgo e as ervas daninhas que deformam o relvado. A acumulação de relva morta cria

um tapete de fibras absorventes que impede a entrada de água no solo.

- Não force a entrada do ancinho na relva a uma profundidade superior a 75 mm. A relva deve estar seca quando utilizar a máquina. É recomendável utilizar no início e no fim de cada período de corte da relva para que o relvado fique bem alisado. Isto pode ser também utilizado para retirar a relva cortada pela máquina de cortar relva.

Utilização correcta (Fig. L)

- Para obter os melhores resultados, coloque a máquina na extremidade da relva e trabalhe para a frente. Em seguida, vire quando chegar ao fim de cada fila e corte na direcção oposta, sobrepondo ligeiramente a fila cortada anteriormente. Consulte também a Figura L.
- Assegure-se de que a relva não tem pedras, paus, arames ou outros objectos que possam danificar o equipamento.
- Quando cortar, rodeie os canteiros de flores. Quando chegar a um canteiro no centro da relva, corte uma fila ou duas à volta da circunferência do canteiro.
- Preste especial atenção quando mudar de direcção.
- Trabalhe sempre ao longo das inclinações (não trabalhe para cima e para baixo). Segure a máquina inclinada para cima, para impedir que a máquina deslize para baixo.
- Esvazie o cesto de recolha de relva com frequência.
- Para obter os melhores resultados, o relvado deve ser escarificado a cada 4 a 6 semanas.
- Recomendamos que escarifique a relva na Primavera e no Outono.
- Recomendamos que areje a relva durante todo o período de crescimento.

Armazenamento

Armazene a máquina num local seco e seguro, fora do alcance das crianças. Não coloque outros objectos em cima da máquina.

- Para armazenar a máquina, dobre a pega superior e inferior para baixo na direcção da máquina.
- É fornecido um suporte de parede (11) para montar a máquina numa parede, no local onde preferir. Utilize os parafusos fornecidos para montar o suporte de parede. Se necessário, utilize tomadas de parede adequadas.

5. MANUTENÇÃO

Esta máquina foi concebida para funcionar durante um longo período de tempo com uma manutenção mínima. Um funcionamento satisfatório contínuo depende de uma manutenção adequada da máquina e de limpeza frequente.

- Mantenha a máquina limpa e seca.
- Utilize com frequência uma raspadeira embotada para retirar relva e sujidade da máquina
- Para limpar a máquina, utilize apenas um sabão suave e um pano húmido. Nunca permita a entrada de líquidos no interior da ferramenta e nunca mergulhe qualquer parte da ferramenta dentro de líquidos. Não utilize produtos de limpeza abrasivos ou à base de solventes.

Pare a(s) lâmina(s) se tiver de inclinar a máquina para transporte quando atravessar superfícies que não sejam de relva e quando transportar a máquina de e para a área que pretende cortar.

Não ligue a máquina quando estiver à frente da abertura de descarga.

Aguarde sempre que a máquina arrefeça antes de guardá-la.

Por motivos de segurança, substitua as peças gastas ou danificadas. Utilize apenas acessórios e peças sobresselentes originais.

AMBIENTE



Os equipamentos eléctricos ou electrónicos defeituosos e/ou eliminados devem ser recolhidos em locais de reciclagem adequados.

Apenas para os países da CE

Não elimine as ferramentas eléctricas em conjunto com os resíduos domésticos. De acordo com a directiva europeia 2012/19/UE sobre resíduos de equipamentos eléctricos e electrónicos e a respectiva implementação na legislação nacional, as ferramentas eléctricas que já não sejam utilizadas devem ser recolhidas em separado e eliminadas de maneira ecológica.

GARANTIA

Os produtos da VONROC são desenvolvidos de acordo com os padrões de qualidade mais elevados e não apresentam quaisquer defeitos em termos de materiais e mão-de-obra em relação ao período estipulado por lei, cujo início é a partir da data de compra original. Se o equipamento apresentar qualquer falha durante este período devido a qualquer defeito no material e/ou de mão-de-obra, contacte a VONROC directamente.

As seguintes circunstâncias estão excluídas desta garantia:

- Se forem efectuadas ou tentadas quaisquer reparações e/ou alterações na máquina por centros de assistência não autorizados;
- Desgaste normal;
- Se a ferramenta foi utilizada de maneira abusiva, indevida ou a manutenção for efectuada de maneira incorrecta;
- Se forem utilizadas peças sobresselentes não originais.

Isto constitui a única garantia feita pela empresa, de maneira expressa ou implícita. Não existem quaisquer outras garantias expressas ou implícitas que se prolonguem, incluindo as garantias implícitas de comercialização e adequação para fins específicos. A VONROC não será, em nenhuma circunstância, responsável por danos incidentais ou indirectos. Os fornecedores devem estar limitados a reparar ou substituir as unidades ou peças que não estejam em conformidade.

O equipamento e o manual do utilizador estão sujeitos a alterações sem aviso prévio. As especificações podem ser alteradas sem aviso prévio.

1. BIZTONSÁGI UTASÍTÁSOK

Olvassa el az összes mellékelt biztonsági figyelmeztetést. A figyelmeztetések és utasítások be nem tartása áramütéshez, tűz keletkezéséhez vagy akár súlyos személyi sérüléshez vezethet. A biztonsági figyelmeztetéseket és utasításokat őrizze meg későbbi használatra is.

A használati útmutatóban és a terméken a következő jelölésekkel találkozhat:



Olvassa el a használati útmutatót.



A személyi sérülések, az életveszély vagy a szerszám károsodásának veszélyét jelzi.



Áramütés veszélye.



Vegyen fel hallásvédelmet.



Viseljen védőszemüveget.



Vigyázat: Ne érjen a forgó pengékhez. Éles penge/pengék. Vigyázzon az ujjára és a lábujjára. Ügyeljen rá, hogy a közelben tartózkodók, különösen a gyermekek és a kisállatok legalább 10 méteres távolságot tartsanak a berendezéstől.



Várjon, amíg a gép minden alkatrésze teljesen le nem áll, mielőtt megérintené azokat. A pengék a gép kikapcsolása után is tovább forognak, a forgó penge sérülést okozhat.



Tartsa távol a tápvezetékét a vágópengétől.



Válassza le a tápdugót az elektromos hálózatról, mielőtt karbantartást, beállítást vagy tisztítást végez, ill. ha a kábel megsérült vagy összegabalyodott.



Ne használja esős időben, illetve ne hagyja a szabadban a fűnyírót, ha esik az eső.



Ügyeljen rá, hogy a közelben tartózkodók ne szenvedhessenek sérülést az elszóródó idegen tárgyaktól.



Figyelmeztetés: Használat közben maradjon tartson biztonságos távolságot a berendezéstől.



Alaposan vizsgálja át a területet, ha az élővilágban vagy kisállattartás helyén használja az eszközt. A kisállatok és az egyéb élőlények sérülhetnek meg a gép használatakor. Alaposan vizsgálja át a munkaterületet, és távolítsa el a köveket, botokat, drótdarabokat, csontokat, egyéb tárgyakat. A gép használata előtt győződjön meg róla, hogy egyetlen állat vagy fatörk sem rejtőzik a sűrű fű alatt.



A még nagyobb védelem érdekében a termék duplán van szigetelve.



Az Európai Unió összes vonatkozó irányelvének megfelel.



A terméket hulladékként ne tegye arra nem alkalmas konténerbe.



A garantált hangteljesítményszint LWA = 96 dB(A)

ÁLTALÁNOS FIGYELMEZTETÉSEK AZ ELEKTROMOS SZERSZÁMOK BIZTONSÁGOS HASZNÁLATÁRA VONATKOZÓAN



FIGYELMEZTETÉS! Olvasson el minden biztonsági figyelmeztetést és utasítást.

A figyelmeztetések és utasítások be nem tartása áramütést, tüzet és/vagy súlyos sérülést okozhat.

Az összes figyelmeztetést és utasítást őrizze meg, mert később még szüksége lehet rájuk.

A figyelmeztetésekben szereplő „elektromos szerszám” kifejezés az Ön hálózatról működő (vezetékes) elektromos szerszámára vagy akkumulátorral működő (vezeték nélküli) elektromos szerszámra utal.

1) A munkaterület biztonsága

- Gondoskodjon a munkaterület tisztaságáról és megfelelő megvilágításáról.** A rendezetlen és sötét területeken valószínűbb a balesetek előfordulása.
- Ne használjon elektromos szerszámot robbanásveszélyes környezetben (pl. gyúlékony folyadékok, gázok és por jelenlétében).**

Az elektromos szerszám használata során keletkező szikra lángra lobbanthatja a port és füstöt.

- c) **Az elektromos termék használata során a gyermekeket és a közelben tartózkodó személyeket tartsa távol a munkaterülettől.** Ha valami eltér a figyelmét, elveszítheti az irányítást.

2) Elektromos biztonság

- a) **Az elektromos szerszám dugasa a hálózati csatlakozóaljzat kialakításának megfelelő legyen. Soha ne próbálja semmilyen módon módosítani a dugót. Földelt szerszámgépekhez ne használjon semmilyen adapterdugót.** Az eredeti (értsd: módosítás nélküli) dugók és megfelelő hálózati aljzatok használatával mérsékelhető az elektromos áramütés veszélye.
- b) **Testével ne érjen földelt vagy testelt felületekhez, például csövekhez, radiátorokhoz, tűzhelyekhez vagy hűtőszekrényekhez.** Ha teste földelődik vagy testelődik, megnő az áramütés kockázata.
- c) **Óvja az elektromos szerszámot az esőtől és nedves környezettől.** Az elektromos szerszámokba kerülő víz növeli az elektromos áramütés veszélyét.
- d) **Ne használja helytelenül (nem előírászerűen) a kábelt. A kábelt soha ne használja az elektromos termék hordozására, húzására vagy az aljzataból történő kihúzására. A kábelt tartsa távol hőforrásoktól, olajtól, hegyes élektől és mozgó alkatrészekről.** A sérült vagy megtekeredett kábelek növelik az elektromos áramütés veszélyét.
- e) **Az elektromos szerszám kültéri használata esetén kültéri használatra alkalmas hosszabítókábelt használjon.** A kültéri használatra alkalmas kábel használatával mérsékelhető az elektromos áramütés veszélye.
- f) **Ha az elektromos terméket mindenképpen nedves környezetben kell használni, akkor használjon áramvédő kapcsolóval (RCD) ellátott tápforrást.** Az áramvédő kapcsolóval ellátott tápforrás használatával mérsékelhető az elektromos áramütés veszélye.

3) Személyi biztonság

- a) **Az elektromos termék használata során maradjon éber, koncentráljon az éppen végzett műveletre és használja a józan ítélőképességét. Ha fáradt, vagy ha kábítószert, alkoholt vagy gyógyszer hatása alatt áll, ne használjon szer-**

számgépet. Az elektromos szerszám használata közben egyetlen pillanatnyi figyelmetlenség is súlyos személyi sérülést okozhat.

- b) **Használjon egyéni védőeszközöket. Mindig viseljen szemvédő felszerelést.** A megfelelő körülményekhez való védőeszközökkel (például pormaszkkal, csúszásgátló biztonsági cipővel, munkavédelmi sisakkal vagy hallásvédő eszközzel) csökkenthető a személyi sérülések kockázata.
- c) **Gondoskodjon a gép véletlen elindulásának a megelőzéséről. A szerszám tápforráshoz és/vagy akkumulátorcsomaghoz történő csatlakoztatása, kézbevétele vagy hordozása előtt győződjön meg róla, hogy a kapcsoló OFF (kikapcsolt) állásban van.** Ha úgy hordozza az elektromos szerszámot, hogy az ujjja a kapcsolón van, vagy úgy helyezi feszültség alá, hogy a kapcsolója ON (bekapcs.) helyzetben van, ez növeli a balesetek kockázatát.
- d) **Az elektromos szerszám bekapcsolása előtt távolítsa el a csavarkulcsokat vagy beállító kulcsokat.** Az elektromos szerszám forgó alkatrészein felejtett csavarkulcs vagy beállító kulcs személyi sérülést okozhat.
- e) **Ne próbáljon túlnyújtóztatni vagy kitekeredett testhelyzetben dolgozni. Mindig két lábbal, egyensúlyát megtartva álljon a talajon.** Így könnyebben tudja irányítani az elektromos szerszámot a váratlan helyzetekben.
- f) **Megfelelő öltözetet viseljen. Ne viseljen laza ruhát vagy ékszert. Haját, ruháját és kesztyűjét tartsa távol a mozgó alkatrészekről.** A mozgó alkatrészek behúzzhatják a ruhákat, az ékszereket és a hosszú hajat.
- g) **Ha rendelkezésre állnak a porleszívó és -gyűjtő rendszerek csatlakoztatására szolgáló eszközök, csatlakoztassa ezeket az eszközöket és használja őket megfelelően.** A porgyűjtő rendszerek használatával csökkenthető a porral kapcsolatos veszélyek.
- h) **Ne engedje, hogy a szerszámok gyakori használata során szerzett tapasztalatai túlzott biztonságérzetet keltsenek Önben, és amiatt elhanyagolja a biztonsági alapelveket.** Gondatlan cselekvés már a másodperc töredéke alatt is súlyos sérülést okozhat.

4) Az elektromos szerszám használata és ápolása

- a) **Az elektromos terméket tilos túlzott erőki-fejtéssel használni. Az alkalmazási célnak**

megfelelő elektromos szerszámot használja.

A megfelelő elektromos szerszám jobban, biztonságosabban végzi a munkát azon a fordulaton, amire azt tervezték.

- b) **Ne használja az elektromos terméket, ha az nem kapcsolható be/ki a főkapcsolóval.** Bármely elektromos szerszám veszélyes lehet, amit a kapcsolóval nem lehet irányítani, ezért az ilyen elektromos terméket meg kell javíttatni.
- c) **Válassza le a dugót a tápforrásról és/vagy az akkumulátorcsomagot az elektromos szerszámról, mielőtt bármilyen módosítást végez, tartozékot cserél vagy eltávolítja az elektromos szerszámot.** Ezekkel a megelőző biztonsági intézkedésekkel csökkenthető az elektromos szerszám véletlen elindulásának a kockázata.
- d) **Az éppen nem használt elektromos szerszámot olyan helyen tárolja, ahol a gyermekek nem férhetnek hozzájuk, és ne engedje, hogy olyan személyek használják az elektromos szerszámot, akik nem ismerik az elektromos szerszámot és ezeket az utasításokat.** Az elektromos szerszám rendkívül veszélyes lehet szakképzetlen felhasználók kezében.
- e) **Tartsa karban az elektromos szerszámot. Ellenőrizze, hogy a mozgó alkatrészek nem állítódtak-e el vagy nem szorulnak-e, nincsenek-e az elektromos szerszámon törött alkatrészek, és nem állnak-e fenn olyan körülmények, amelyek befolyásolhatják az elektromos szerszám működését. Ha az elektromos termék sérült, használat előtt javíttassa meg.** A hanyagul karbantartott elektromos szerszámok sok balesetet okoznak.
- f) **Tartsa élesen és tisztán a vágószerszámokat.** A megfelelően karbantartott, éles vágószerszámok beszorulásának kisebb a valószínűsége, ráadásul könnyebben irányíthatók.
- g) **Az elektromos szerszámot, a tartozékokat és a szerszámszárakat stb. a jelen utasításoknak megfelelően használja, a munkakörülmények és az elvégzendő feladat figyelembevételével.** Ha az elektromos terméket a rendeltetési céljától eltérően használják, ez veszélyhelyzetet teremthet.
- h) **Tartsa a fogantyúkat és egyéb markolási felületeket szárazon, tisztán, olajtól és zsírtól mentesen.** Váratlan helyzetekben a csúszós fogantyúk és egyéb markolási felületek akadályozzák a szerszám biztonságos kezelését és irányítását.

5) Szerviz

- a) **Az elektromos szerszámot képzett szakemberrel javíttassa, csakis az eredetivel azonos pótalkatrészeket használjon fel.** Ez biztosítja, hogy az elektromos szerszám továbbra is biztonságos marad.

SPECIFIKUS BIZTONSÁGI ÚTMUTATÁSOK

- Soha ne engedje, hogy gyermekek vagy a jelen használati utasítást nem ismerő személyek használják a terméket. A gépkezelő életkorára vonatkozóan a helyi szabályozások is fogalmazhatnak meg korlátozásokat. A termék használaton kívül gyermekektől elzárva tartandó.
- Soha ne engedje, hogy gyermekek, illetve fizikai, érzékszervi vagy értelmi funkcióképeségükben korlátozott, tapasztalatlan, kellő tudással nem rendelkező vagy a jelen használati utasítást nem ismerő személyek használják a terméket. A gépkezelő életkorára vonatkozóan a helyi szabályozások is fogalmazhatnak meg korlátozásokat.
- Soha ne használja a terméket, ha fáradt, illetve alkohol, kábítószer vagy gyógyszer befolyása alatt áll.
- Soha ne dolgozzon az eszközzel, ha a közelben emberek, különösen, ha gyermekek állnak vagy állatok vannak a közelben.
- Felügyeljük a gyermekeket, hogy ne játszhassanak a termékkel.
- A felhasználó a felelős a más személyeket vagy a tulajdonukat ért balesetekért és veszélyekért.
- A termékkel végzett munka során mindig viseljen hallásvédőt és védőszemüveget.
- Ne viseljen nyitott gumicipőt vagy szandált a termék használata közben. Mindig strapabíró cipő és hosszú szárú nadrág legyen Önön. Ne használja meztlábasan.
- Alaposan fésülje át azt a területet, amelyen a terméket használni fogja, és távolítsa el a köveket, botokat, drótdarabokat, csontokat és az egyéb tárgyakat.
- Használat előtt mindig nézze meg, hogy a fogak ill. a fogazott szerelvény nem kopott vagy sérült-e.
- Cserélje ki a készülékek elhasználódott vagy sérült fogait és szerelvényeit, hogy azok egyenúlyban maradjanak. Többfogú gépek esetén vigyázzon arra, hogy egy fog megpörgetésével a többi fog is elkezdhet forogni.
- Gyalogos tempóban haladjon, ne fusson.

- Kizárólag fényes nappal vagy megfelelő mester-séges fényben gereblyézzon / avartalanítson.
- Ha lehetséges, kerülje a termék használatát nedves fűvön, vagy tegyen további óvintézkedéseket a csúszás elkerülése érdekében.
- Ne gereblyézzon / avartalanítson túlzottan meredek lejtőkön.
- A vízpartokon végzett fűnyírás veszélyekkel járhat. Lejtőn és nedves fűvön mindig ügyeljen rá, hogy szilárdan álljon a lábán. A lejtőn hosszában gereblyézzon / avartalanítson, soha ne fel-le irányban haladjon.– Legyen különösen óvatos, ha irányt vált a lejtőn.
- Legyen rendkívül óvatos, amikor hátrafelé lép, és ne húzza túl a gépet, amikor maga felé húzza, és mindig tartsa meg az egyensúlyt.
- A gype gereblyezésénél / avartalanításánál mindig tolja előre a terméket, és soha ne húzza a teste felé.
- Várja meg, míg a fogak / pengék leállnak, ha a terméket oldalra kell dönteni a szállításhoz; ha nem fűvön, hanem más felületen tolja át azt; vagy éppen a terméket a gereblyezés / avartalanítás területére, illetve onnan el szállítja a fűnyírót.
- Soha ne működtesse a berendezést sérült védőlemezekkel vagy védőrácsokkal, illetve a biztonsági eszközök hiányában, így például ha a terelőlapok és/vagy a dob nincsen a helyükön.
- Mindig az utasításoknak megfelelően kapcsolja be a motort és tartsa távol a lábát a forgó alkatrészekről.
- A motor beindításakor ne döntse meg a terméket, kivéve, ha a magas fűben történő beindításhoz kifejezetten meg kell döntenie azt. Ebben az esetben semmiképpen ne döntse meg a kelteténél jobban, és kizárólag a gépkezelővel ellentétes (hozzá képest távolabbi) oldalt emelje meg. Minden esetben győződjön meg arról, hogy mindkét keze az üzemi pozícióban van, csak ezt követően engedje vissza a gépet a talajra.
- Se kézzel, se lábbal ne nyúljon a forgó alkatrészek közelébe vagy azok alá.
- A berendezés használatakor mindig a kibocsátási zónán kívül tartózkodjon.
- Soha ne emelje fel és ne hordozza a berendezést, amíg jár a motor.
- A kerti eszköz tárolásakor ügyeljen arra, hogy mind a 4 kerék leérjen a talajra / padlóra.
- Kizárólag a hordfogantyúnál fogva emelje meg a kerti eszközt. Óvatosan használja a hordfogantyút.
- Ne módosítsa a berendezést. A jogosulatlan módosítások csökkenthetik a gép biztonságosságát, ezáltal zajosabbá tehetik a berendezést, növelhetik annak rezgését, illetve ronthatják a teljesítményt.
- A termék beállításakor ügyeljen arra, hogy a lába vagy a keze ne csipődhessen a gép mozgó pengéi / fogai és rögzített alkatrészei közé.
- Ne használja a terméket kedvezőtlen időjárás esetén, különösen, ha villámás várható.
- Rendszeresen ellenőrizze a gépet és a táp- és a hosszabbító kábeleket is sérült burkolatok, kábelhüvelyek, szabadon lévő vezetékek és kábelfogók tekintetében. Ne csatlakoztasson sérült kábelt az elektromos hálózathoz, valamint megsérült kábelt csak akkor érintsen meg, miután a kábelt leválasztotta az elektromos hálózatról. A vezeték megsérülése esetén fennáll a feszültség alatt álló részek megérintésének a veszélye. Ügyeljen az áraműtés veszélyére, amikor víz és elektromosság egyszerre van jelen.
- Ne nyúljon a fogakhoz, amíg a gép nincs leválasztva a tápellátásról és a fogak teljesen meg nem álltak.
- A tápkábeleket és a hosszabbítókábeleket tartsa távol a fogaktól. A fogak károsíthatják a kábeleket, így fennállhat az érintkezés a feszültség alatt álló alkatrészekkel. Ügyeljen az áraműtés veszélyére, amikor víz és elektromosság egyszerre van jelen.

TOVÁBBI BIZTONSÁGI FIGYELMEZTETÉSEK

- Kérjük, olvassa el ezt a használati utasítással együtt.
- Legyen rendkívül óvatos, amikor hátrafelé lép, és ne húzza túl a gépet, amikor maga felé húzza, és mindig tartsa meg az egyensúlyt.
- Rendszeresen ellenőrizze a gépet és a táp- és a hosszabbító kábeleket is sérült burkolatok, kábelhüvelyek, szabadon lévő vezetékek és kábelfogók tekintetében. Ne csatlakoztasson sérült kábelt az elektromos hálózathoz, valamint megsérült kábelt csak akkor érintsen meg, miután a kábelt leválasztotta az elektromos hálózatról. A vezeték megsérülése esetén fennáll a feszültség alatt álló részek megérintésének a veszélye. Ügyeljen az áraműtés veszélyére, amikor víz és elektromosság egyszerre van jelen.

- A tápkábeleket és a hosszabbítókábeleket tartsa távol a fogaktól. A fogak károsíthatják a kábeleket, így fennállhat az érintkezés a feszültség alatt álló alkatrészekkel. Ügyeljen az áramütés veszélyére, amikor víz és elektromosság egyszerre van jelen.
- Kizárólag olyan konnektorba csatlakoztatva használja a terméket, amelyet 30 mA maradó áram esetén is működésbe lépő megszakító véd.
- Az elektromos biztonság érdekében használjon az áramkörben egy legfeljebb 30 mA kioldási áramerősségű áram-védőkapcsolót (angol rövidítése: RCD). Használat előtt mindig ellenőrizze az RCD-t.
- Válassza le a csatlakozódugót az áramforrásról.
 - Amikor felügyelet nélkül hagyja a gépet.
 - Mielőtt megszüntetné az eltömdést.
 - A berendezés ellenőrzése, tisztítása és működtetése előtt.
 - Miután a gép idegen tárgyba ütközött. Ellenőrizze, hogy a berendezés nem sérült-e, majd szükség esetén cserélje ki a pengét.
 - Ha a berendezés rendellenesen rezeg (azonnal ellenőrizze).
- Csatlakozás a hálózathoz
 - Az áramforrás feszültségének meg kell felelnie a termék típus tábláján szereplő adatoknak.
 - Kizárólag olyan konnektorba csatlakoztatva használja a terméket, amelyet 30 mA maradó áram esetén is működésbe lépő megszakító véd.
 - A készülék esetében csak olyan tápkábeleket használjon vagy olyanra cserélje azokat, amelyek megfelelnek a gyártó által megadott típusoknak. További információért lépjen kapcsolatba a VONROC ügyfélszolgálatával.
 - Ha a tápkábel megsérül, azt a gyártótól vagy annak szervizétől beszerezhető speciális kábellel vagy szerelvényt kell helyettesíteni.
 - Soha ne érintse meg a hálózati csatlakozót nedves kézzel.
 - Ne fusson át, ne nyomja össze vagy ne húzza meg a tápkábelt vagy a hosszabbítót, különben az megsérülhet. Védje a kábelt a hőtől, az olajtól és az élektől.
 - A hosszabbító vezeték keresztmetszetének meg kell felelnie a használati utasításban leírtaknak és fröccsenő víz elleni védelemmel kell rendelkeznie. A csatlakozás nem lehet vízben.

- Amikor éles pengék / fogak közelében szerel vagy dolgozik, mindig viseljen kertészkesztyűt.

Elektromos biztonság

Figyelmeztetés! Elektromos szerszámok használatakor mindig be kell tartani az alapvető biztonsági óvintézkedéseket a tűz, az áramütés és a személyi sérülés veszélyének csökkentése érdekében. Olvassa el az összes alábbi utasítást, mielőtt megpróbálná működtetni a terméket, és őrizze meg az útmutatót.



Mindig ellenőrizze, hogy a tápellátás megfelel-e az adattáblán feltüntetett feszültségnek.



A gép dupla szigeteléssel rendelkezik az EN60335 szabvány szerint; ezért földelő vezetékre van szükség.

Kábelek és dugók cseréje

Amennyiben a hálózati zsinórt cserélni kell, azt a biztonsági kockázatok megelőzése céljából csak a gyártó vagy az általa megbízott szerelő végezheti el.

Hosszabbító kábelek használata

Csak a gép felvett teljesítményéhez megfelelő, jóváhagyott hosszabbító kábelt használjon. A vezeték minimális keresztmetszete: 1,5 mm². Kábeldob használatakor mindig teljesen tekercselje le a vezetékét.

2. A GÉP ADATAI

Rendeltetésszerű használat

A terméket háztartási környezetben, pl. otthoni magánkertekben történő használatra szolgál. A kerti gépet fű gereblyezésére, avartalanítására ill. levegőztetésére lett kialakítva. Használata talajszinten ajánlott. Az eszköz nem használható bokor, sövény vagy cserje nyeséséhez, túlnőtt növényzet, beültetett tető vagy erkélyen növesztett fű vágásához, a járdák porának vagy szennyeződésének tisztításához (por szívózáshoz), valamint fáról vagy sövényről száraz nyesedékek felaprításához. Emellett az eszköz talajművelő gépként sem használható a magasabb földcsomók, például a vakondtúrasok kiegyenlítéséhez. A berendezés az előírt rendeltetési célra használható fel. A használat minden más formája nem rendeltetésszerű használatnak minősül.

MŰSZAKI ADATOK

Modellazonosító	SA501AC
Teljesítmény	1300 W
Üresjárat fordulatszám	3600/perc
Vágásszélesség	320 mm
Vágómélység	-12, -9, -6, -3 vagy +10 mm
Fűtártály űrtartalma	35 L
Súly	11,0 kg
Védelmi szint	IPX4
Védelmi osztály	II-es osztály
A kezelőt érő hangnyomásszint	78dB(A), bizonytalanság: K=3dB
Hangnyomásszint (L_{pa})	72,9dB(A), bizonytalanság: K=1,88dB
Hangteljesítményszint (L_{wa})	92,9dB(A), bizonytalanság: K=1,88dB
Garantált hangteljesítményszint:	96 dB(A)
Rezgés	Max. ah: 3,6 m/s ² K=1,8 m/s ²

LEÍRÁS

Az alábbi szövegbeli számok a 2-5 oldal képeire utalnak.

1. Felső fogantyú
2. Alsó fogantyú
3. Gép
4. Szögbeállító konzol
5. Kábeltartó
6. Húzásmentesítő
7. Csavar
8. Gomb
9. Alátét
10. Fűgyújtó dob
11. Fali konzol csavarokkal
12. Kultivátor
13. Gereblyéző
14. Kábel
15. Fűgyújtó dob fedője
16. Hordfogantyú
17. Kerék
18. Főkapcsoló
19. Biztonsági gomb
20. Mélységállító kar
21. Szárnyas csavar

22. Rögzítőbilincs
23. Fogantyús csavar

3. ÖSSZESZERELÉS

Nézzé meg az egyes ábrákat, és „a csomag tartalma” ábrának megfelelően azonosítsa a szükséges alkatrészeket.

A fogantyú csatlakoztatása (A, B, C ábra)

1. Nyomja az alsó fogantyút (2) a szögbeállító konzolba (4), majd csúsztassa a géptestből (3) kiálló csavarra (23).
2. Igazítsa egymáshoz a konzol menetes részét és a gépet. Helyezzen egy alátétet a csavarra (23) és így szerelje fel a gombot (8). Szorítsa meg óramutató járásával egyező irányban.
3. Helyezze a húzásmentesítőt (6) a felső fogantyúra (1) a D. ábra szerint.
4. Ezután rögzítse a felső fogantyút (1) az alsó fogantyúhoz (2) a mellékelt csavarok (7), anyák (9) és gombok (8) segítségével, a B. ábrán látható módon. A fűnyíró mögött állva, annak jobb oldalán helyezkedjen el a biztonsági kapcsoló (19) szerelvénye.
5. Rögzítse a kábelt (14) a fogantyúhoz a kábeltartókkal (5) a C. ábrán látható módon.
6. Az E. ábra egy teljesen összeszerelt fűnyírót gépet.

Megjegyzés: A fogantyúgombok meglazított állapotában a fogantyú lehajtható a gép tárolásához. Ellenőrizze, hogy a hálózati kábel nem csipődött be.

A fűgyújtó dob összeszerelése (D. ábra)

1. Győződjön meg arról, hogy a fémváz megfelelően van a fűgyújtó dobra (10) szerelve.
2. Emelje fel a fűgyújtó dob fedőjét (15) és csatlakoztassa a géphez (3) a fűgyújtó dobot. A dob tartóinak megfelelően kell illeszkednie a géptest bemélyedéseibe.

A penge cseréje (E., G. és H. ábra)



Válassza le a hálózati áramellátást.



Viseljen erős kesztyűt.

1. Fordítsa a gépet (3) az oldalára és engedje fel a pengerrögzítő bilincset (22) a szárnyas csavar (21) óramutatóval ellentétes irányú elforgatásával.

- Hajtsa felfelé a rögzítő bilincset (22), és húzza a pengét maga felé, hogy kiemelje a pengemeghajtó foglatát.
- A cseréhez helyezze a pengét a meghajtó aljzatba, a másik végét pedig a pengerögzítő bilincsbe (22), és az áramutató járásával megegyező irányban elforgatva húzza meg a szárnyas csavart (21).

Megjegyzés: A rugós pengét (13) csak a három legmagasabb munkamélységben szabad használni. Ha túl mélyen használja, a hatékonyság csökken és hosszabb használat után a rugó károsodhat. A rugók arra szolgálnak, hogy eltávolítsák a fűvet és a mohát a felszínről. Nem szükséges mélyebbre menni a talajba. A legalsó két munkamélységet a kaparókéshez (12) lehet használni makacsabb moha eltávolítására és talajlazításra.

4. MŰKÖDÉS



Mindig bizonyosodjon meg arról, hogy a gép biztonságosan üzemeltethető. Vizsgálja meg és ellenőrizze a biztonsági berendezéseket és a védőburkolatokat, és ellenőrizze, hogy minden anya, csapszeg és csavar biztonságosan rögzítve van-e.



Győződjön meg róla, hogyan kell leállítani a gépet, és mindenképpen ismerje meg a vészleállítás menetét.



Az utasításokat követve indítsa el a gépet és maradjon távol a gép mozgó részeitől.

A munkamélység beállítása (F. ábra)

A munkamélység 5 magasságba állítható: -12mm, -9mm, -6mm, -3mm és +10mm. Vigyázzon, hogy ne használja a gépet túl mély beállításon. Ha a motor túlzottan nagy igénybevételnek van kitéve, veszíteni fog a fordulatszámából és kevésbé lesz hatékony. A munkamélység beállításához:

- Húzza kifelé (a gépháztól) a magasságbeállító kart (20).
- A magasságbeállító kar (20) kifelé mutató helyzetben tartása mellett nyomja azt előre vagy hátra a kívánt munkamélységbe.
- Engedje fel a kart (20), és győződjön meg róla, hogy az megfelelően került a nyílásba.

A tápkábel rögzítése (E., J. ábra)

Szerelje a kábelt a húzásmentesítőre (6), az J. ábra szerint.

A gép be- és kikapcsolása (E., K. ábra)

- A gép beindításához nyomja és tartsa lenyomva a biztonsági gombot (19), majd nyomja le a be- és kikapcsolót (18). A be/kikapcsoló gomb (18) tartása közben engedhet a biztonsági gombra (19) nehezedő nyomásból.
- A berendezés leállításához oldja fel a be/kikapcsoló gombot (18), és várja míg, amíg a vágópengé forgása leáll. Az L. ábra szerint minden esetben a kábelektől elfelé dolgozzon, hogy nehogy átvágja azokat.

A talajlazító penge használata (H. ábra)

- Talajlazítás segítségével el tudja távolítani a megkeményedett felületet, az összetapadt fűszálakat és a talaj mentén nőtt gyomokat, és fellazítja a kéreggel borított fűgököket. A gyepek újra lélegezni kezd és felveszi a tápláló anyagokat: az oxigént és a vizet. Szintén megakadályozza, hogy a gyepek a tél folyamán baktériumok telepedjenek meg.
- Talajlazítás előtt vágja le a fűvet körülbelül 40 mm magasra. A gép használatakor a gyepek legyenek szárazak. A talajlazítás leginkább a növekedési időszakban, áprilistól szeptemberig van alkalmas. Évente legalább egyszer érdemes elvégezni. Amennyiben zöld, szőnyegszerű gyepek szeretne, javasoljuk, hogy közvetlenül a szellőztetés után használjon műtrágyát.

A gereblyézőpenge használata (I. ábra)

- A gereblyézéssel eltávolítja a gyepek elcsúfító elhalt anyagokat, mohát és gyomokat. Az elhalt fű elterjedése nedvszívó szálakból álló szőnyegképez, amely megakadályozza, hogy a víz a talajba jusson.
- A gereblyézőt ne erőltesse 75mm-nél magasabb fűben. A gép használatakor a gyepek legyenek szárazak. Használatát minden fűnyírási szezon elején és végén javasoljuk, alaposan átgereblyézve a gyepek. Alkalmazhatja minden fűnyírás után is a fűnyíró által hátrahagyott fűnyesedékek eltávolítására.

Megfelelő használat (L. ábra)

- A legjobb eredmény érdekében a gépet helyezze a gyepterület szélére és előre felé kezdjen dolgozni vele. A sávok végén forduljon meg és nyírdjon az ellenkező irányban, enyhén átlapolva az előző lenyírt sávot. Tekintse meg az L. ábrát is.
- Ügyeljen rá, hogy ne legyen kő, bot, drót vagy más olyan tárgy a fűnyíró útjában, amely kárt tehetne a termékben.
- Virágágysok körül írjon le köröket. Ha a gyepterület közepén virágágysokhoz ér, nyírdjon egy-két sort az ágyás körül.
- Irányváltáskor legyen különösen óvatos.
- Mindig a lejtő mentén haladjon (ne fel-le irányban). A gép lecsúszását úgy akadályozhatja meg, ha kis szögben felfelé tartó helyzetben tartja azt.
- Rendszeresen őrítse a fűtartályt.
- A legjobb eredmény elérése érdekében a gyepterületet 4-6 hetente érdemes fellazítani.
- Javasoljuk, hogy a gyepterületet tavasszal és ősszel is lazítsa fel.
- A gyepterület szellőztetését a teljes növekedési időszak alatt folyamatosan javasoljuk.

Tárolás

Tárolja a gépet biztonságos, száraz helyen, ahol gyermekek nem férhetnek hozzá. Ne tegyen semmilyen tárgyat a gép tetejére.

- A gép tárolásához hajtsa le a felső és az alsó fogantyút a gép irányában.
- A csomag egy fali tartókonzolt (11) is tartalmaz, amelynek segítségével a gépet felakaszthatja a falra. A fali tartókonzolt felszereléséhez használja a csomagban található csavarokat. Szükség esetén használjon megfelelő tipliket.

5. KARBANTARTÁS

Az Ön gépét minimális karbantartás melletti hosszú távú használatra terveztük. Folyamatos, megfelelő működése a megfelelő gondozástól és a rendszeres tisztítástól is függ.

- Tartsa a gépet tisztán és szárazon.
- Rendszeresen távolítsa el a fűvet és a szennyeződést a gépről egy tompa kaparóeszközzel.
- Kizárólag enyhe szappanos vízzel megnedvesített törülközővel tisztítsa a gépet. Soha ne hagyja, hogy folyadék kerüljön az eszközbe és az eszköz egyetlen részét se merítse folyadékba. Ne használjon maró hatású vagy oldószer alapú tisztítószeret.

Állítsa le pengé(ke)t, ha a berendezést oldalra kell dönteni a szállításkor; ha nem fűvön, hanem más felületen tolja át azt; vagy éppen a fűnyírót a fűnyírási területére, illetve onnan el szállítja a fűnyírót. Ne indítsa be a gépet, ha az üritőnyílás előtt áll. Ez lehetővé teszi a gép biztonságos lehúzását a tárolás előtt.

A biztonság kedvéért cserélje ki a kopott vagy sérült alkatrészeket. Kizárólag eredeti pótalkatrészeket és tartozékokat használjon.

KÖRNYEZETVÉDELEM



A hibás vagy már feleslegessé vált elektromos, elektronikus készülékeket az ezzel foglalkozó gyűjtőpontokon kell leadni.

Csak EU országokban

Elektromos eszközt ne dobjon a háztartási hulladékba. Az elektromos és elektronikai hulladékokra vonatkozó, 2012/19/EK európai irányelv és annak a nemzeti törvénykezésbe történő átültetése értelmében az elhasznált elektromos készülékeket külön kell gyűjteni és környezetbarát módon kell ártalmatlanítani.

JÓTÁLLÁS

A VONROC termékei a legmagasabb minőségi normák szerint készülnek, és az eredeti vásárlás napjától számított, törvényileg előírt időtartamig garantáljuk, hogy anyag- és gyártási hibáktól mentesen fognak működni. Ha a termékben ezen időszak alatt bármilyen hiba jelentkezik anyag- és/vagy gyártási hiba miatt, kérjük, forduljon közvetlenül az Ön VONROC kapcsolattartójához.

A szavatosság nem érvényes a következő körülmények egyikére sem:

- Nem hivatalos szervizközpontok javítást vagy módosítást végeztek (vagy megkíséreltek javítást vagy módosítást végezni) a berendezésen;
- Normál elhasználódás és kopás.
- A szerszámot erőszakosan vagy nem rendeltetésszerűen használták, vagy a karbantartása nem volt megfelelő.
- Nem eredeti pótalkatrészeket használtak.

A garancia a vállalat által (akár kifejezetten, akár hallgatólágosan) biztosított kizárólagos garancia. Nem létezik olyan egyéb garanciák (sem kifejezett, sem hallgatólágos garanciák, beleértve az értékesíthetőségre és az adott célra való alkalmasságra vonatkozó hallgatólágos garanciákat is), amelyek a jelen garancia hatókörén túlmutatnak. A VONROC semmilyen esetben sem felelős semmilyen járulékos vagy következményes kárért. A forgalmazók javításai kizárólag az előírásoknak nem megfelelő egységek vagy alkatrészek javítására és cseréjére vonatkoznak.

A termék és a használati útmutató változtatásának jogát fenntartjuk. A műszaki adatok előzetes bejelentés nélkül változhatnak.

1. BEZPEČNOSTNÍ POKYNY

Přečtěte si přiložené bezpečnostní výstrahy, dodatečné bezpečnostní výstrahy a bezpečnostní pokyny. Nebudete-li dodržovat tyto bezpečnostní výstrahy a pokyny, může dojít k úrazu elektrickým proudem, k vzniku požáru nebo k vážnému zranění. Ušchovejte tyto bezpečnostní výstrahy a pokyny pro budoucí použití.

V tomto návodu k obsluze a na tomto výrobku jsou použity následující symboly:



Přečtěte si návod k obsluze.



Upozorňuje na riziko zranění osob, ztráty života nebo poškození zařízení, nebudou-li dodržovány pokyny uvedené v tomto návodu.



Nebezpečí úrazu elektrickým proudem.



Používejte ochranu sluchu.



Používejte ochranu zraku.



Upozornění: Nedotýkejte se otáčející se nožů. Ostré hrany. Pozor na možné useknutí prstů na nohou nebo rukou. Udržujte přihlížející, zejména děti a domácí zvířata, ve vzdálenosti větší než 10 metrů.



Počkejte, až se všechny otáčející se části stroje úplně zastaví, než se jich dotknete. Nože se otáčejí ještě chvíli po vypnutí stroje a rotující nůž může způsobit zranění.



Udržujte napájecí kabel v bezpečné vzdálenosti od nožů.



Před údržbou, nastavováním, čištěním nebo pokud je kabel zamotaný nebo poškozený, vytáhněte zástrčku ze sítě.



Stroj nepoužívejte za deště, ani ho nenechávejte venku, když prší.



Dávejte pozor, aby osoby nacházející se v blízkosti nebyly zasaženy odhozenými předměty.



Varování: Při provozu udržujte bezpečnou vzdálenost od výrobku.



Pečlivě zkontrolujte oblast, kde chcete stroj používat, zda se v ní nenacházejí divoká ani domácí zvířata. Když je stroj v provozu, může dojít ke zranění divokých i domácích zvířat. Důkladně zkontrolujte pracovní prostor a odstraňte všechny kameny, klacky, dráty, kosti a cizí předměty. Před použitím stroje zkontrolujte, zda se v husté trávě neskrývá žádná divoká zvěř, domácí zvířata ani malé pařezy stromů.



Dvojitá izolace pro dodatečnou ochranu.



Vyhovuje všem příslušným evropským směrnicím.



Nevyhazuje tento výrobek do nevhodného kontejneru.



Garantovaná hladina akustického výkonu
LWA = 96 dB(A).

ZÁKLADNÍ BEZPEČNOSTNÍ VÝSTRAHY PRO ELEKTRICKÉ NÁŘADÍ



VAROVÁNÍ! Přečtěte si všechny bezpečnostní výstrahy a všechny pokyny. Nebudete-li dodržovat tyto bezpečnostní výstrahy a pokyny, může dojít k úrazu elektrickým proudem, ke vzniku požáru nebo k vážnému zranění.

Uchovejte všechny bezpečnostní výstrahy a pokyny pro budoucí použití. Pojem „elektrické nářadí“ v těchto varováních odkazuje na elektrické nářadí napájené z elektrické sítě (s napájecím kabelem) nebo z akumulátoru (bez napájecího kabelu).

1) Bezpečnost pracovního prostoru

- Udržujte čistotu na pracovišti a zajistěte jeho řádné osvětlení.** Neuklizená nebo tmavá místa přivolávají nehody.
- Nepoužívejte elektrická nářadí ve výbušných prostředích, jako jsou místa, kde se vyskytují hořlavé kapaliny, plyny nebo prašné látky.** V elektrickém nářadí dochází k jiskření, které může způsobit vznícení prachu nebo výparů.
- Při práci s tímto elektrickým nářadím udržujte děti a okolo stojící osoby v bezpečné vzdálenosti.** Rozptylování může způsobit ztrátu kontroly nad nářadím.

2) Elektrická bezpečnost

- Zástrčka napájecího kabelu nářadí musí odpovídat zásuvce. Zástrčku nikdy žádným způsobem neupravujte. Nepoužívejte u uzemněného elektrického nářadí žádné adaptérové zástrčky.** Neupravené zástrčky a odpovídající zásuvky sníží riziko úrazu elektrickým proudem.
- Vyvarujte se kontaktu těla s uzemněnými povrchy, jako jsou potrubí, radiátory, trouby a ledničky.** Dojde-li k uzemnění vašeho těla, hrozí zvýšené riziko způsobení úrazu elektrickým proudem.
- Nevystavujte elektrické nářadí dešti ani vlhkému prostředí.** Dostane-li se do elektrického nářadí voda, zvýší se riziko úrazu elektrickým proudem.
- Nezacházejte špatně s napájecím kabelem. Nikdy nepoužívejte napájecí kabel pro přenášení nebo tahání elektrického nářadí ani netahejte za tento kabel při vypořádání zástrčky ze zásuvky. Dbejte na to, aby tento kabel nepřecházel přes horké a mastné povrchy nebo přes ostré hrany, a aby se nedostal do kontaktu s pohyblivými se částmi.** Poškozené nebo zamotané kabely zvyšují riziko úrazu elektrickým proudem.
- Používáte-li elektrické nářadí venku, použijte prodlužovací kabel vhodný pro venkovní použití.** Použití prodlužovacího kabelu pro venkovní použití snižuje riziko úrazu elektrickým proudem.
- Musíte-li používat toto elektrické nářadí ve vlhkém prostředí, používejte v elektrickém obvodu proudový chránič (RCD).** Použití proudového chrániče (RCD) snižuje riziko úrazu elektrickým proudem.

3) Bezpečnost osob

- Při práci s tímto elektrickým nářadím buďte stále pozorní, sledujte, co provádíte a používejte zdravý rozum. Nepoužívejte elektrické nářadí, jste-li unaveni nebo jste-li pod vlivem drog, alkoholu nebo léků.** Chvilková nepozornost při práci s elektrickým nářadím může vést k velmi nebezpečným zraněním.
- Vždy používejte osobní ochranné prostředky. Vždy používejte ochranu zraku.** Ochranné prostředky, jako jsou maska proti prachu, neklouzavá pracovní ochranná obuv, pevná přilba nebo chrániče sluchu, které jsou používány v příslušných podmínkách, zmenšují riziko způsobení zranění osob.

- c) **Zabraňte náhodnému spuštění nářadí.** Před připojením elektrického nářadí k napájecímu zdroji nebo před vložením akumulátoru do nářadí, před zvednutím nářadí nebo před jeho přenášením se ujistěte, zda je spínač nářadí v poloze vypnuto. Přenášení elektrického nářadí s prstem na spínači nebo připojení elektrického nářadí ke zdroji elektrické energie, je-li spínač v poloze zapnuto, zvyšuje pravděpodobnost vzniku nehod.
- d) **Před zapnutím elektrického nářadí vždy odstraňte všechny klíče a seřizovací přípravky.** Klíče nebo seřizovací přípravky ponechané na rotující části elektrického nářadí mohou způsobit zranění osob.
- e) **Nepreceňujte své síly. Vždy udržujte správný postoj a rovnováhu.** Tak si zachováte lepší kontrolu nad nářadím v neočekávaných situacích.
- f) **Vhodně se oblékejte. Nenoste volný oděv nebo šperky. Udržujte vlasy, oblečení a rukavice v bezpečné vzdálenosti od všech pohyblivých částí.** Volný oděv, šperky nebo dlouhé vlasy mohou být zachyceny pohybujícími se částmi.
- g) **Jsou-li zařízení vybavena adaptérem pro připojení odsávacího systému, ujistěte se, zda je odsávací zařízení správně připojeno a zda správně plní svoji funkci.** Použití odsávání prachu může snížit rizika spojená prací v prašném prostředí.
- h) **Nedovolte, aby jistota získaná častým používáním nářadí vedla ke snížení vaší pozornosti a ignorování zásad bezpečné práce s nářadím.** Chvilková nepozornost může během zlomku sekundy způsobit vážné zranění.
- 4) Použití elektrického nářadí a jeho údržba**
- a) **Nepřetěžujte elektrické nářadí. Používejte pro prováděnou práci správné elektrické nářadí.** Správné elektrické nářadí provede práci lépe a bezpečněji, je-li použito pro práce, pro které je určeno.
- b) **Nepoužívejte elektrické nářadí, nepracuje-li správně jeho spouštěcí spínač.** Elektrické nářadí, které nelze ovládat pomocí spouštěcího spínače, je velmi nebezpečné a musí být opraveno.
- c) **Před prováděním jakéhokoliv seřízení, před výměnou příslušenství nebo před uložením odpojte napájecí kabel nářadí od napájecího zdroje nebo z nářadí vyjměte akumulátor.** Tato preventivní bezpečnostní opatření snižují riziko náhodného spuštění elektrického nářadí.
- d) **Uložte nepoužívané elektrické nářadí mimo dosah dětí a nedovolte osobám, které nejsou obeznámeny s tímto nářadím nebo s těmito pokyny, aby toto elektrické nářadí používaly.** Elektrické nářadí je v rukách neproškolených osob nebezpečné.
- e) **Provádějte údržbu elektrického nářadí. Zkontrolujte vychýlení nebo zablokování pohyblivých částí, poškození dílů a jiné stavy nářadí, které by mohly mít vliv na jeho správnou funkci. Je-li elektrické nářadí poškozeno, zajistěte jeho opravu dřívě, než jej použijete.** Mnohé nehody bývají způsobeny nedostatečnou údržbou elektrického nářadí.
- f) **Udržujte řezné nástroje ostré a čisté.** U správně udržovaných řezných nástrojů s ostrými řeznými břity je menší pravděpodobnost jejich zablokování a lépe se s nimi pracuje.
- g) **Používejte elektrické nářadí, příslušenství, pracovní nástroje atd., podle těchto pokynů a berte v úvahu pracovní podmínky a práci, která bude prováděna.** Použití elektrického nářadí pro operace, pro které není určeno, může vést k nebezpečným situacím.
- h) **Dbejte na to, aby byly rukojeti a úchopné povrchy suché, čisté a zbavené olejů a maziv.** Kluzké rukojeti a úchopné plochy neumožňují bezpečnou manipulaci a ovládání nářadí v neočekávaných situacích.
- 5) Servis**
- a) **Svěřte opravu svého elektrického nářadí pouze osobě s příslušnou kvalifikací, která bude používat výhradně originální náhradní díly.** Tím zajistíte bezpečný provoz tohoto elektrického nářadí.

SPECIFICKÉ BEZPEČNOSTNÍ POKYNY

- Nikdy nedovolte dětem ani osobám, které nejsou seznámeny s těmito pokyny, aby používaly tento výrobek. Místní platné předpisy mohou omezovat věk obsluhy. Není-li tento výrobek používán, uložte ho mimo dosah dětí.
- Nikdy nedovolte používat tento výrobek dětem, osobám s fyzickými, smyslovými nebo mentálními omezeními nebo nedostatkem zkušeností anebo znalostí ani osobám, které nejsou obeznámeny s těmito pokyny. Místní platné předpisy mohou omezovat věk obsluhy.
- Nikdy toto nářadí nepoužívejte, jste-li unavení, nemocní nebo pod vlivem alkoholu nebo drog.

- Nikdy nepracujte v blízkosti osob, zejména děti a domácích zvířat.
- Děti musí být pod dozorem, aby bylo zajištěno, že si nebudou s výrobkem hrát.
- Uživatel je odpovědný za nehody nebo nebezpečí hrozící jiným osobám nebo jejich majetku.
- Při práci s výrobkem vždy používejte ochranu sluchu a ochranné brýle.
- Při používání výrobku nenoste otevřené gumové boty ani sandály. Vždy noste pevnou obuv a dlouhé kalhoty. Nechodte bosí.
- Důkladně prohleďte oblast, kde budete výrobek používat, a odstraňte všechny kameny, klacky, dráty, kosti a jiné cizí předměty.
- Před použitím vždy pohledem zkontrolujte, že nejsou nože nebo hroty opotřebené ani poškozené.
- Vyměňujte opotřebované nebo poškozené hroty a nože v sadách, abyste zachovali vyvážení válce. Na strojích s více segmenty buďte opatrní, protože roztočení jednoho segmentu může způsobit roztočení i ostatních segmentů.
- Chodte, nikdy neběhejte.
- Pracujte pouze za denního světla nebo při kvalitním umělém osvětlení.
- Pokud je to možné, nepoužívejte výrobek na mokré trávě nebo přijměte další opatření, abyste zabránili uklouznutí.
- Nepracujte na příliš příkrých svazích.
- Práce na svazích může být nebezpečná. Na svahu nebo mokré trávě vždy udržujte správný postoj. Nikdy napracujte po svahu nahoru a dolů. – Při změně směru na svahu buďte mimořádně opatrní.
- Při couvání nebo přitahování stroje k sobě buďte mimořádně opatrní, abyste to nepřehnali a vždy si zachovali rovnováhu.
- Při provzdušňování/vertikutaci trávníku vždy tlačte stroj směrem dopředu, nikdy jej netahejte směrem k tělu.
- Počkejte, dokud se hroty/nože nezastaví, potřebujete-li stroj naklonit při přejezdění jiných povrchů než trávy a při přesouvání výrobku na místo, kde chcete hrabat/provzdušňovat.
- Nikdy neprovozujte stroj s vadnými kryty nebo ochranami ani bez namontovaných bezpečnostních zařízení, jako jsou deflektory anebo sběrný koš.
- Zapněte motor podle pokynů s nohama v dostatečné vzdálenosti od rotujících částí.
- Stroj při spuštění nenaklánějte, pokud to není z důvodu vysoké trávy. V takovém případě ho nenaklánějte víc, než je nutné, a zvedejte pouze tu část, která se nachází na opačné straně než obsluha. Před vrácením stroje na zem se vždy ujistěte, že máte obě ruce v pracovní poloze.
- Nedávejte ruce ani nohy do blízkosti rotujících součástí ani pod ně.
- Při práci se strojem neblokujte vyhazovací otvor.
- Nikdy stroj nezvedejte ani nepřenášejte, pokud je motor v chodu.
- Při skladování dbejte na to, aby všechna 4 kola zahradního nářadí stála na zemi/podlaze.
- Zahradní nářadí zvedejte pouze za rukojeť. Používejte rukojeť pro přenášení opatrně.
- Stroj neupravujte. Neoprávněné úpravy mohou narušit bezpečnost vašeho stroje, vést ke zvýšené hlučnosti a vibracím a ke snížení výkonu.
- Při seřizování výrobku buďte opatrní, aby nedošlo k zachycení nohou a rukou mezi otáčejícími se hroty/noži a pevnými částmi stroje.
- Nepracujte s tímto výrobkem za špatného počasí, zejména když hrozí výskyt blesků.
- Pravidelně kontrolujte stroj včetně napájecího kabelu a případných prodlužovacích kabelů, zda nejsou poškozené kryty a pláště kabelů, popřípadě obnažené vodiče a kabelové úchyty. Nepřipojujte poškozený kabel do sítě, ani se nedotýkejte poškozeného kabelu před tím, než ho odpojíte od napájení. Poškozený kabel může způsobit kontakt s částmi pod napětím. Pamatujte na nebezpečí úrazu elektrickým proudem při kontrole možného kontaktu mezi vodou a elektřinou.
- Nedotýkejte se hrotů, dokud není stroj odpojen od napájení a hroty se úplně nezastaví.
- Udržujte napájecí a prodlužovací kabely v dostatečné vzdálenosti od hrotů. Hroty mohou poškodit kabely a vést ke kontaktu se živými částmi. Pamatujte na nebezpečí úrazu elektrickým proudem při kontrole možného kontaktu mezi vodou a elektřinou.

DALŠÍ BEZPEČNOSTNÍ VÝSTRAHY

- Přečtěte si prosím následující řádky společně s návodem k použití.
- Při couvání nebo přitahování stroje k sobě buďte mimořádně opatrní, abyste to nepřehnali a vždy si zachovali rovnováhu.
- Pravidelně kontrolujte stroj včetně napájecího kabelu a případných prodlužovacích kabelů, zda nejsou poškozené kryty a pláště kabelů, popřípadě obnažené vodiče a kabelové úchyty.

Nepřipojujte poškozený kabel do sítě, ani se nedotýkejte poškozeného kabelu před tím, než ho odpojíte od napájení. Poškozený kabel může způsobit kontakt s částmi pod napětím. Pamatujte na nebezpečí úrazu elektrickým proudem při kontrole možného kontaktu mezi vodou a elektřinou.

- Udržujte napájecí a prodlužovací kabely v dostatečné vzdálenosti od hrotů. Hroty mohou poškodit kabely a vést ke kontaktu se živými částmi. Pamatujte na nebezpečí úrazu elektrickým proudem při kontrole možného kontaktu mezi vodou a elektřinou.
- Tento výrobek používejte pouze v případě, že je zapojen do zásuvky, která je chráněna jističem, jenž by byl aktivován zbytkovým proudem 30 mA.
- Pro elektrickou bezpečnost používejte proudový chránič (RCD) s vybavovacím proudem nižším než 30 mA. Při každém použití RCD vždy zkontrolujte.
- Vypojte zástrčku ze síťové zásuvky:
 - Vždy, když stroj opouštíte.
 - Než začnete odstraňovat uvlízlou trávu.
 - Před kontrolou, čištěním nebo jinou prací na stroji.
 - Po nárazu do neznámého předmětu. Zkontrolujte stroj, zda není stroj poškozen, a v případě potřeby vyměňte nůž.
 - Pokud začne výrobek neobvykle vibrovat (zkontrolujte okamžitě).
- Připojení k elektrické síti
 - Napětí sítě musí odpovídat údajům na typovém štítku výrobku.
 - Výrobek používejte pouze v případě, že je zapojen do zásuvky, která je chráněna jističem, jenž by byl aktivován zbytkovým proudem 30 mA.
 - S tímto strojem používejte pouze takové napájecí kabely, které odpovídají typům uvedeným výrobcem. Pro více informací kontaktujte zákaznický servis VONROC.
 - Dojde-li k poškození napájecího kabelu, musí být nahrazen speciálním kabelem nebo sestavou, kterou získáte od výrobce nebo jeho servisního zástupce.
 - Nikdy se nedotýkejte síťové zástrčky mokřímá rukama.
 - Nepřejiždějte přes napájecí nebo prodlužovací kabel, nedrťte ho, ani za něj netahejte; mohlo by dojít k jeho poškození. Chraňte ka-

bel před teplem, olejem a ostrými hranami.

- Prodlužovací kabel musí mít průřez v souladu s návodem k obsluze a musí být odolný vůči stříkající vodě. Připojení se nesmí nacházet ve vodě.
- Při manipulaci s ostrými noži/hroty nebo při práci v jejich blízkosti vždy používejte rukavice.

Elektrická bezpečnost

Varování! Při práci s tímto elektrickým náradím musí být vždy dodržovány základní bezpečnostní předpisy, aby bylo omezeno riziko způsobení požáru, úrazu způsobeného elektrickým proudem a zranění osob. Předtím, než se pokusíte výrobek používat, přečtěte a uložte si všechny tyto pokyny.



Vždy zkontrolujte, zda se napájecí napětí sítě shoduje s napájecím napětím na vykonovém štítku.



Tento stroj je opatřen dvojitou izolací, a proto není nutné použití uzemňovacího vodiče.

Výměna kabelů nebo zástrček

Je-li nutná výměna napájecího kabelu, musí být provedena výrobcem nebo jeho autorizovaným zástupcem, aby bylo zabráněno bezpečnostnímu riziku.

Použití prodlužovacích kabelů

Používejte pouze schválený prodlužovací kabel, který je vhodný pro příkon tohoto stroje. Minimální průřez vodiče je 1,5 mm². Používáte-li cívku s kabelem, vždy z cívky odviňte celý kabel.

2. INFORMACE O ZAŘÍZENÍ

Určené použití

Tento výrobek je určen pro domácí prostředí, např. pro soukromé zahrady u domů. Toto zahradní nářadí je určeno pro hrabání, vertikutaci nebo provzdušňování trávníku. Toto zahradní nářadí je určeno pro použití na úrovni země. Toto nářadí nesmí být použito pro sekání křovin, živých plotů nebo keřů, vegetace na stupňovitých terasách, osázených střech nebo balkónové trávy, k odstraňování špiny a nečistot z chodníků ani pro sekání stromů či živých plotů. Mimo se nesmí toto nářadí používat jako kultivátor pro vyrovnání vyvýšenin, jako jsou krtince.

Tento výrobek může být používán pouze pro určený účel. Jakékoli jiné použití bude považováno za nesprávné použití.

TECHNICKÉ ÚDAJE

Model č.	SA501AC
Výkon	1300 W
Otáčky naprázdno	3600/min
Šířka záběru	320 mm
Pracovní výška	-12/-9/-6/-3/+10 mm
Objem sběrného koše	35 L
Hmotnost	11,0 kg
Krytí	IPX4
Třída ochrany	Třída II
LpA na pozici obsluhy	78 dB(A), nejistota K=3 dB
Úroveň akustického tlaku (L _{pa})	72,9 dB(A), nejistota K = 1,88 dB
Úroveň akustického výkonu (L _{wa})	92,9 dB(A), nejistota K = 1,88 dB
Garantovaná hladina akustického výkonu	96 dB(A)
Vibrace	Max.: 3,6 m/s ² K = 1,8 m/s ²

POPIS

Čísła v následujícím textu odkazují na obrázky na stranách 2 až 5.

1. Horní rukojeť
2. Spodní rukojeť
3. Informace
4. Držák pro nastavení úhlu
5. Přichytka kabelu
6. Držák pro odlehčení tahu
7. Šroub
8. Křídlová matice
9. Podložka
10. Sběrný koš
11. Nástěnný držák se šrouby
12. Vertikutační válec
13. Pro vzdušňovací válec
14. Kabel
15. Víko sběrného koše
16. Rukojeť pro přenášení
17. Kolečko
18. Vypínač
19. Bezpečnostní tlačítko

20. Páčka nastavení hloubky řezu
21. Křídlový šroub
22. Přídržná svorka
23. Šroub na rukojeti

3. SESTAVENÍ

Prostudujte si jednotlivé obrázky a podle obrázku „obsah balení“ a výše uvedených popisů identifikujte jednotlivé součásti.

Připojení rukojeti (obr. A, B, C)

1. Nasuňte spodní rukojeť (2) do držáku pro nastavení úhlu (4) a potom ji nasuňte na šroub (23) vyčnívající z těla stroje (3).
2. Vyrovnajte závity v držáku a ve stroji. Nasadte podložku na šroub (23) a na ni našroubujte křídlovou matici (8). Utáhněte po směru hodinových ručiček.
3. Nasadte držák pro odlehčení tahu (6) na pravou stranu horní rukojeti (1), jak ukazuje obrázek B.
4. Nyní připevněte horní rukojeť (1) ke spodní rukojeti (2) pomocí dodaných šroubů (7), podložek (9) a křídlových matic (8), jak ukazuje obrázek B. Ujistěte se, že se sestava bezpečnostního tlačítka (19) nachází na pravé straně, když stojíte za strojem.
5. Upevněte kabel (14) k rukojeti pomocí přichytek kabelu (5), jak ukazuje obrázek C.
6. Správně sestavený stroj ukazuje obrázek E.

Poznámka: Když křídlové matice uvolníte, můžete rukojeť sklopit dolů při uskladnění stroje. Zajistěte, aby nedošlo k zachycení napájecího kabelu.

Sestavení sběrného koše (obr. D)

1. Zkontrolujte, zda je do sběrného koše (10) správně vložen jeho kovový rám.
2. Zvedněte víko sběrného koše (15) a nasadte sběrný koš do stroje (3). Zkontrolujte, zda jsou držáky na sběrném koši řádně vyrovnány se zářezy na těle stroje.

Výměna válce (obr. E, G a H)



Odpojte stroj od elektrické sítě.



Používejte silné rukavice.

1. Položte stroj (3) na bok a uvolněte přídržnou svorku válce (22) otočením křídlového šroubu (21) proti směru hodinových ručiček.
2. Vyklopte přídržnou svorku (22) směrem nahoru a vytáhněte válec směrem k sobě, abyste ho vyzvedli z hnací objímky.
3. Při nasazování válce vložte jeho jeden konec do hnací objímky a druhý do přídržné svorky válce (22), pak utáhněte křídlový šroub (21) jeho otočením po směru hodinových ručiček.

Poznámka: Pro vzdušňovací válec (13) se smí používat pouze ve třech nejvyšších pracovních výškách. Pokud jej nastavíte příliš hluboko, účinnost se sníží a po delším používání může dojít k poškození hrotů. Úkolem pružných hrotů je odstraňovat trávu a mech z povrchu. Není nutné zasahovat hlouběji do půdy. Nejnižší dvě pracovní výšky se používají pro vertikutační válec (12) při intenzivnějším odstraňování mechu a vertikutaci trávníku.

4. POUŽITÍ



Vždy se ujistěte, že je stroj v bezpečném provozním stavu. Pravidelně kontrolujte bezpečnostní zařízení a kryty a ověřujte, že jsou všechny matice a šrouby utaženy.



Ujistěte se, že víte, jak stroj zastavit, a seznamte se s nouzovým zastavením.



Spusťte stroj podle pokynů a držte se v dostatečné vzdálenosti od pohyblivých částí stroje.

Nastavení pracovní výšky (obr. F)

Pracovní výšku můžete nastavit na jednu z 5 hodnot: -12 mm, -9 mm, -6 mm, -3 mm a +10 mm. Dejte pozor, abyste stroj nepoužívali při příliš hlubokém nastavení. Pokud je motor nadměrně namáhán, ztrácí otáčky a je méně efektivní. Jak nastavit pracovní výšku:

1. Zatahněte páčku pro nastavení výšky (20) směrem ven (od pláště stroje).
2. Přidržte páčku pro nastavení výšky (20) ve vnější poloze a zatlačte ji dopředu nebo dozadu na požadovanou pracovní výšku.
3. Uvolněte páčku (20) a zkontrolujte, zda správně zapadla do slotu.

Zajištění napájecího kabelu (obr. E, J)

Upevněte kabel do držáku pro odlehčení tahu (6), jak ukazuje obrázek J.

Zapnutí a vypnutí stroje (obr. E, K)

- Chcete-li tento stroj nastartovat, podržte stisknuté bezpečnostní tlačítko (19) a stiskněte vypínač (18). Přidržte stisknutý vypínač (18) a uvolněte bezpečnostní tlačítko (19).
- Chcete-li stroj zastavit, uvolněte vypínač (18) a počkejte, dokud se nůž nepřestane otáčet. Vždy pracujte v dostatečné vzdálenosti od kabelů, jak ukazuje obrázek L, aby nedošlo k jejich přeseknutí.

Použití vertikutačního válce (obr. H)

- Vertikutací trávniku odstraníte ztvrdlý povrch a travní plst', uvolníte naplocho rostoucí plevel i krustu nad kořeny trávy. Trávnik začne znovu dýchat a vstřebávat výživné látky, kyslík a vodu. Vertikutace také zabraňuje usazování bakterií v trávniku během zimy.
- Před vertikutací trávnik posekejte na výšku asi 40 mm. Při používání stroje musí být trávnik suchý. Nejlepší čas pro vertikutaci je kdykoliv během vegetačního období, od dubna do září. Vertikutaci provádějte alespoň jednou ročně. Doporučujeme použít hnojivo ihned po provzdušnění, chcete-li mít trávnik jako hustý zelený koberec.

Použití provzdušňovacího válce (obr. I)

- Hrabáním odstraníte odumřelou hmotu, mech a plevel, které hyzdí trávnik. Nahromaděná odumřelá tráva vytváří nepropustnou vrstvu, která brání pronikání vody k zemi.
- Netlačte provzdušňovací válec silou do trávy, která je vyšší než 75 mm. Při používání stroje musí být trávnik suchý. Doporučujeme jej používat na začátku a na konci každé sezóny sekání trávy, aby byl váš trávnik důkladně prohrabán. Lze jej také použít po každém sekání k odstranění veškeré posečené trávy, která může zůstat po sekačce.

Správné použití (obr. L)

- Pro dosažení nejlepších výsledků umístěte stroj na okraj trávníku a postupujte směrem vpřed. Na konci každého průchodu se otočte a postupujte v opačném směru, přičemž mírně překryjte dříve ošetřený pás. Viz také obrázek L.

- Ujistěte se, že se na trávníku nenacházejí kameny, klacky, dráty nebo jiné předměty, které by mohly poškodit stroj nebo jeho součásti.
- Kolem květinových záhonů pracujte v kruzích. Když uprostřed trávníku narazíte na květinový záhon, udělejte jeden nebo dva kruhy po obvodu záhonu.
- Obzvláště opatrní buďte při změně směru.
- Vždy pracujte podél svahu (ne nahoru a dolů). Můžete zabránit sklouznutí stroje tím, že zaujmete pozici pod úhlem směrem nahoru.
- Pravidelně vyprazdňujte sběrný koš.
- Pro dosažení nejlepších výsledků by měl být váš trávník ošetřen vertikutátorem jednou za 4-6 týdnů.
- Vertikutaci trávníku doporučujeme na jaře a na podzim.
- Doporučujeme trávník provzdušňovat po celou dobu růstu.

Uložení

Skladujte tento stroj na bezpečném a suchém místě mimo dosah dětí. Nepokládejte na tento stroj žádné předměty.

- Chcete-li stroj uložit, sklopte horní a spodní rukojeti směrem dolů ke stroji.
- Součástí dodávky je i nástěnný držák (11), pomocí kterého můžete umístit stroj na zeď. K upevnění nástěnného držáku použijte dodané šrouby. Podle potřeby použijte do zdi hmoždinky.

5. ÚDRŽBA

Váš stroj byl navržen tak, aby pracoval dlouhou dobu s minimálními nároky na údržbu. Nepřetržitý uspokojivý provoz závisí na řádné péči o toto zařízení a na jeho pravidelném čištění.

- Udržujte stroj čistý a suchý.
- K odstranění trávy a nečistot ze stroje pravidelně používejte tupou škrabku
- K čištění stroje používejte pouze jemný čisticí prostředek a vlhký hadřík. Nedovolte, aby se do náradí dostala jakákoliv kapalina a nikdy žádnou část náradí neponořujte do kapaliny. Nepoužívejte žádné čisticí prostředky s abrazivou nebo rozpouštědly.

Počkejte, dokud se nože nezastaví, potřebujete-li stroj naklonit při přejíždění jiných povrchů než trávy a přesouvání stroje na místo, kde chcete pracovat.

Nestartujte stroj, když stojíte před vyhazovacím otvorem.

Před uskladněním nechte stroj vždy vychladnout. Kvůli bezpečnosti vyměňte opotřebené nebo poškozené díly. Používejte pouze originální náhradní díly a příslušenství.

OCHRANA ŽIVOTNÍHO PROSTŘEDÍ



Poškozená a likvidovaná elektrická nebo elektronická zařízení musí být odevzdána ve sběrných dvorech, které jsou určeny pro tento účel.

Pouze pro země EU

Nevyhazujte elektrická nářadí do běžného domácího odpadu. Podle evropské směrnice 2012/19/EU týkající se likvidace elektrických a elektronických zařízení a její implementace do vnitrostátního práva, musí být nepoužívaná elektrická nářadí shromažďována odděleně a jejich likvidace musí být provedena tak, aby nedošlo k ohrožení životního prostředí.

ZÁRUKA

Výrobky VONROC jsou vyvíjeny v souladu s požadavky norem na nejvyšší kvalitu a je zaručeno, že po dobu platné záruky, která začíná běžet dnem původního nákupu, nebudou na těchto výrobcích žádné vady materiálu, ani vady způsobené špatným dílenským zpracováním. Dojde-li během tohoto období k závadě v důsledku vady materiálu nebo dílenského zpracování, kontaktujte přímo firmu VONROC.

Z této záruky jsou vyloučeny následující případy:

- Opravy nebo úpravy tohoto zařízení byly provedeny nebo byly provedeny pokusy o jejich provedení v neautorizovaných servisech;
- Běžné opotřebenování;
- Toto zařízení bylo nesprávně použito, nevhodně použito nebo nebyla prováděna jeho správná údržba;
- Byly použity neoriginální náhradní díly.

Výše uvedené představuje jedinou záruku poskytovanou společností, ať už výslovnou nebo předpokládanou. Neexistují žádné další záruky, výslovné ani nebo předpokládané, které přesahují rámec zde uvedeného, včetně předpokládaných záruk prodejnosti a vhodnosti pro určitý účel.

VONROC v žádném případě neodpovídá за jakékoliv náhodné ani následné škody. Opravné prostředky prodejců se omezují výhradně na opravu nebo výměnu nevyhovujících jednotek nebo dílů.

Na tomto výrobku a v tomto návodu mohou být prováděny změny. Specifikace mohou být změněny bez dalšího upozornění.

1. ИНСТРУКЦИИ ЗА БЕЗОПАСНОСТ

Прочетете приложените предупреждения за безопасност, допълнителните предупреждения за безопасност и инструкциите. Неспазването на предупрежденията за безопасност и инструкциите може да доведе до токов удар, пожар и/или сериозно нараняване. Запазете предупрежденията за безопасност и инструкциите за бъдещи справки.

Следните символи се използват в ръководството за потребителя или върху продукта:



Прочетете ръководството за потребителя.



Означава риск от нараняване, загуба на живот или повреда на инструмента в случай на неспазване на инструкциите в това ръководство.



Риск от токов удар.



Носете защита за слуха.



Носете предпазни очила.



Внимание: Не докосвайте въртящите се ножове. Остро острие(та). Пазете се от отрязване на пръстите на краката или ръцете. Дръжте минувачите, особено децата и домашните любимци, на разстояние по-голямо от 10 метра.



Изчакайте, докато всички компоненти на машината спрат напълно, преди да ги докоснете. Остриетата продължават да се въртят, след като машината е изключена, въртящо се острие може да причини нараняване.



Дръжте захранващия кабел далеч от режещите ножове.



Извадете щепсела от електрическата мрежа преди поддръжка, настройка, почистване или ако кабелът е оплетен или повреден.



Не използвайте при дъжд и не оставяйте косачката на открито, докато вали.



Уверете се, че минувачите не са наранени от изхвърлени чужди предмети.



Внимание: Спазвайте безопасно разстояние до продукта, когато работите.



Внимателно проверете мястото, където ще се използва инструментът, за диви животни и домашни любимци. Диви животни и домашни любимци могат да бъдат наранени, докато машината работи. Проверете внимателно работната зона и отстранете всякакви камъни, пръчки, жици, кости и чужди предмети. Когато използвате машината, се уверете, че в гъстата трева няма скрити диви животни, домашни любимци или малки пънове.



Двойно изолиран за допълнителна защита.



Съответства на всички приложими европейски директиви.



Не изхвърляйте продукта в неподходящи контейнери.



Гарантираното ниво на звукова мощност LWA = 96 dB(A).

ОБЩИ ПРЕДУПРЕЖДЕНИЯ ЗА БЕЗОПАСНОСТ НА ЕЛЕКТРОИНСТРУМЕНТИ



ПРЕДУПРЕЖДЕНИЕ! Прочетете всички предупреждения за безопасност и всички инструкции. Неспазването на предупрежденията и инструкциите може да доведе до токов удар, пожар и/или сериозно нараняване.

Запазете всички предупреждения и инструкции за бъдещи справки. Терминът „електроинструмент“ в предупрежденията се отнася за вашия захранван от електрическата мрежа (с кабел) електроинструмент или работещ с батерии (безкабелен) електроинструмент.

1) Безопасност на работната зона

- Поддържайте работното място чисто и добре осветено. Разхвърляните или тъмни зони предразполагат към инциденти.
- Не работете с електрически инструменти в експлозивни атмосфери, като например в присъствието на запалими течности, газове

или прах. Електрическите инструменти създават искри, които могат да възпламенят праха или изпаренията.

- Дръжте децата и минувачите далеч, докато работите с електроинструмент. Разсейването може да ви накара да загубите контрол.
- ### 2) Електрическа безопасност
- Щепселите на електроинструмента трябва да съответстват на контакта. Никога не променяйте щепсела по никакъв начин. Не използвайте адаптерни щепсели със заземени електрически инструменти. Непроменени щепсели и съпадащи контакти ще намалят риска от токов удар.
 - Избягвайте контакт на тялото със заземени повърхности, като тръби, радиатори, печки и хладилници. Съществува повишен риск от токов удар, ако тялото ви е заземено.
 - Не излагайте електрическите инструменти на дъжд или мокри условия. Попадането на вода в електроинструмента ще увеличи риска от токов удар.
 - Не злоупотребявайте с кабела. Никога не използвайте кабела за пренасяне, дърпане или изключване на електрическия инструмент. Дръжте кабела далеч от топлина, масло, остри ръбове или движещи се части. Повредените или заплетени кабели увеличават риска от токов удар.
 - Когато работите с електроинструмент на открито, използвайте удължителен кабел, подходящ за употреба на открито. Използването на кабел, подходящ за употреба на открито, намалява риска от токов удар.
 - Ако работата с електроинструмент на влажно място е неизбежна, използвайте захранване с устройство за остатъчен ток (RCD). Използването на ДТЗ намалява риска от токов удар.
- ### 3) Лична безопасност
- Бъдете нащрек, внимавайте какво правите и използвайте здрав разум, когато работите с електроинструмент. Не използвайте електрически инструмент, докато сте уморени или под въздействието на наркотици, алкохол или лекарства. Момент на невнимание при работа с електрически инструменти може да доведе до сериозно нараняване.
 - Използвайте лични предпазни средства. Винаги носете предпазни очила. Защитно оборудва-

не като маска за прах, предпазни обувки против хлъзгане, каска или защита за слуха, използвани при подходящи условия, ще намалят нараняванията.

- c) **Предотвратете неволно стартиране. Уверете се, че превключателят е в изключено положение, преди да свържете към източник на хранване и/или батерия, да вземете или пренесете инструмента.** Носенето на електроинструменти с пръст върху превключателя или включването на електроинструменти с включен превключател води до инциденти.
 - d) **Отстранете всички регулиращи ключове или гаечни ключове, преди да включите електроинструмента.** Гаечен ключ или ключ, оставен прикрепен към въртяща се част на електроинструмента, може да доведе до нараняване.
 - e) **Не прекалявайте. Поддържайте правилна опора и баланс през цялото време.** Това позволява по-добър контрол на електроинструмента в неочаквани ситуации.
 - f) **Облечете се правилно. Не носете широки дрехи или бижута. Дръжте косата, дрехите и ръкавиците си далеч от движещи се части.** Свободни дрехи, бижута или дълга коса могат да бъдат захванати от движещи се части.
 - g) **Ако са осигурени устройства за свързване на устройства за изсмукване и събиране на прах, уверете се, че те са свързани и използвани правилно.** Използването на събиране на прах може да намали опасностите, свързани с праха.
 - h) **Не допускайте самочувствието, придобито от познанията ви, получени от честото използване на инструменти, да стане пречка при спазване на принципите за безопасност на инструментите.** Едно необмислено действие може да причини тежки наранявания за части от секундата.
- 4) Използване и грижи за електрически инструменти**
- a) **Не насилвайте електроинструмента. Използвайте правилния електроинструмент за вашето приложение.** Правилният електроинструмент ще свърши работата по-добре и по-безопасно при скоростта, за която е проектиран.
 - b) **Не използвайте електроинструмента, ако превключателят не го включва и изключва.** Всеки електроинструмент, който не може да се управлява с превключателя, е опасен и трябва да бъде ремонтиран.

- c) **Изключете щепсела от източника на хранване и/или батерията от електроинструмента, преди да правите каквито и да било настройки, смяна на аксесоари или съхраняване на електроинструмента.** Таква превантивни мерки за безопасност намаляват риска от случайно стартиране на електроинструмента.
 - d) **Съхранявайте неизползваните електроинструменти далеч от обсега на деца и не позволявайте на хора, които не са запознати с електроинструмента или тези инструкции, да работят с електроинструмента.** Електрическите инструменти са опасни в ръцете на необучени потребители.
 - e) **Поддържайте електроинструментите.** Проверете за разместване или залепване на движещи се части, счупване на части и всяко друго състояние, което може да повлияе на работата на електроинструмента. Ако е повреден, поправете електроинструмента преди употреба. Много злополуки са причинени от лошо поддържани електрически инструменти.
 - f) **Поддържайте режещите инструменти остри и чисти.** Правилно поддържаните режещи инструменти с остри режещи ръбове е по-малко вероятно да се заядат и са по-лесни за контрол.
 - g) **Използвайте електроинструмента, аксесоарите и найкрайниците за инструменти и т.н. в съответствие с тези инструкции, като вземете предвид условията на работа и работата, която трябва да се извърши.** Използването на електроинструмента за операции, различни от предвидените, може да доведе до опасна ситуация.
 - h) **Поддържайте дръжките и захващащите повърхности сухи и чисти от масло и грес.** Хлъзгавите дръжки и захващащи повърхности пречат на безопасното боравене и управление на инструмента при неочаквани ситуации.
- 5) Обслужване**
- a) **Поддръжката на Вашия електроинструмент трябва да се извършва от квалифициран сервиз, като се използват само идентични резервни части.** Това ще гарантира поддръжката на безопасността на електроинструмента.

СПЕЦИАЛНИ ИНСТРУКЦИИ ЗА БЕЗОПАСНОСТ

- Никога не позволявайте на деца или хора, които не са запознати с тези инструкции, да използват продукта. Местните разпоредби може да

ограничават възрастта на оператора. Когато не се използва, съхранявайте продукта на място, недостъпно за деца.

- Никога не позволявайте на деца, хора с физически, сетивни или умствени ограничения или липса на опит и/или познания и/или хора, които не са запознати с тези инструкции, да използват продукта. Местните разпоредби може да ограничават възрастта на оператора.
- Никога не работете с продукта, когато сте уморени, болни или под въздействието на алкохол, наркотици или лекарства.
- Никога не работете, докато наблизко има хора, особено деца или домашни любимци
- Децата трябва да бъдат наблюдавани, за да се гарантира, че не си играят с продукта.
- Потребителят е отговорен за злополуки или опасности, възникващи за други хора или тяхното имущество.
- Винаги носете защита за слуха и предпазни очила, когато работите с продукта.
- Не носете отворени гумени обувки или сандали, когато използвате продукта. Винаги носете здрави обувки и дълги панталони. Не използвайте боси.
- Огледайте внимателно мястото, където ще се използва продуктът и отстранете всички камъни, пръчки, жици, кости и други чужди предмети.
- Преди употреба винаги проверявайте визуално, за да видите дали зъбците и монтажът на зъбците не са износени, повредени или разхлабени.
- Сменете износените или повредени зъбци и възли в комплекти, за да запазите баланса. При машини с много зъбци внимавайте, тъй като въртенето на един зъбец може да доведе до завъртане на други зъбци.
- Ходете, никога не бягайте.
- Работете с греблото/вертикулирането на дневна светлина или при добра изкуствена светлина.
- Ако е възможно, избягвайте да използвате продукта върху мокра трева или вземете допълнителни предпазни мерки, за да избегнете подхлъзване.
- Не загребвайте/вертикулирайте по прекалено стръмни склонове.
- Работата на бряг може да бъде опасна. Винаги се уверете, че стъпвате върху склонове или мокра трева. Извършвайте загребване/вертикулиране по дължината на склонове никога нагоре и надолу – Бъдете изключително внимателни, когато променят посоката по склонове.
- Бъдете изключително внимателни, когато се от-

дърпвате или дърпате машината към себе си, не прекалявайте и поддържайте баланс през цялото време.

- Винаги натискайте продукта напред, когато загребвате/вертикулирате моравата и никога не го дърпайте към тялото.
- Изчакайте, докато зъбците/остриетата спрат, ако машината трябва да бъде наклонена за транспортиране, когато пресичате повърхности, различни от трева, и когато транспортирате продукта до и от зоната, която ще се гребе/вертикутира.
- Никога не работете с машината с дефектни предпазители или щитове, или без предпазни устройства, например дефлектори и/или кутия за трева.
- Включете двигателя според инструкциите, като краката ви да са доста далеч от въртящите се части.
- Не накланяйте продукта, когато стартирате или включвате двигателя, освен ако машината трябва да бъде наклонена за стартиране в дълга трева. В този случай не го накланяйте повече, отколкото е абсолютно необходимо, и наклонете само частта, която е далеч от оператора. Винаги се уверявайте, че двете ръце са в работно положение, преди да върнете машината на земята.
- Не поставяйте ръцете или краката близо до или под въртящи се части.
- Винаги стойте далече от изпразване, когато работите с машината.
- Никога не повдигайте и не носете машината, докато двигателят работи.
- При съхранение се уверете, че всичките 4 колела на градинския инструмент стоят на земята/пода.
- Повдигайте градинския инструмент само с дръжката за носене. Използвайте внимателно дръжката за носене.
- Не модифицирайте машината. Неоторизираното сканиране за модификация влошава безопасността на вашата машина, води до повишен шум и вибрации и лоша производителност.
- Бъдете внимателни по време на регулиране на продукта, за да предотвратите закльцване на краката и ръцете между движещите се зъбци/остриета и неподвижните части на машината.
- Избягвайте да използвате продукта при лоши метеорологични условия, особено когато има риск от мъляния.
- Редовно проверявайте машината, включително захранващия кабел и всички удължителни кабели за повредени корпуси, кабелни обвивки, оголени

проводници и кабелни ръкохватки. Не свързвайте повредени кабели към захранването и не докосвайте повреден кабел, преди да бъде изключен от захранването. Повреден кабел може да доведе до контакт с части под напрежение. Пазете се от опасност от токов удар, когато проверявате за потенциален контакт между вода и електричество.

- Не докосвайте зъбците, преди машината да бъде изключена от захранването и зъбците са спрели напълно.
- Дръжте захранващите кабели и удължителите далеч от зъбците. Зъбците могат да причинят повреда на кабелите и да доведат до контакт с части под напрежение. Пазете се от опасност от токов удар, когато проверявате за потенциален контакт между вода и електричество.

ДОПЪЛНИТЕЛНИ ПРОДЪЛЖЕНИЯ ЗА БЕЗОПАСНОСТ

- Моля, прочетете това заедно с ръководството за употреба.
- Бъдете изключително внимателни, когато се отдръпвате или дърпате машината към себе си, не прекалявайте и поддържайте баланс през цялото време.
- Редовно проверявайте машината, включително захранващия кабел и всички удължителни кабели за повредени корпуси, кабелни обвивки, оголени проводници и кабелни ръкохватки. Не свързвайте повредени кабели към захранването и не докосвайте повреден кабел, преди да бъде изключен от захранването. Повреден кабел може да доведе до контакт с части под напрежение. Пазете се от опасност от токов удар, когато проверявате за потенциален контакт между вода и електричество.
- Дръжте захранващите кабели и удължителите далеч от зъбците. Зъбците могат да причинят повреда на кабелите и да доведат до контакт с части под напрежение. Пазете се от опасност от токов удар, когато проверявате за потенциален контакт между вода и електричество.
- Използвайте този продукт само, когато е свързан в гнездо, което е защитено от прекъсвач, който би се задействал от 30 mA остатъчен ток.
- За електрическа безопасност използвайте устройство за остатъчен ток (RCD) с ток на изключване не повече от 30 mA. Винаги проверявайте вашата RCD всеки път, когато го използвате.
- Извадете щепсела от контакта:
 - Всеки път, когато оставите машината.

- Преди отстраняване на запушване.
- Преди проверка, почистване или работа по машината,
- След удар в чужд предмет. Проверете машината за повреди и сменете острието, ако е необходимо.
- Ако машината започне да вибрира необичайно (проверете незабавно).
- Свързване към електрическата мрежа
 - Напрежението на източника на захранване трябва да съответства на данните върху типова табелка на продукта.
 - Използвайте този продукт само, когато е свързан в гнездо, което е защитено от прекъсвач, който би се задействал от 30 mA остатъчен ток.
 - Използвайте или сменяйте само захранващи кабели за този уред, които отговарят на типовете, посочени от производителя. Свържете се с отдела за обслужване на клиенти на VONROC за повече информация.
 - Ако захранващият кабел е повреден, той трябва да бъде сменен със специален кабел или комплект, наличен от производителя или негов сервизен агент.
 - Никога не докосвайте щепсела с мокри ръце.
 - Не прегазвайте, мачкайте или дърпайте захранващия кабел или удължителния кабел, в противен случай може да се повреди. Пазете кабела от топлина, масло и остри ръбове.
 - Удължителният кабел трябва да има напречно сечение в съответствие с инструкциите за експлоатация и да бъде защитен от пръски вода. Връзката не трябва да е във вода.
 - Винаги носете градински ръкавици, когато боравите или работите близо до острия нож/зъбци.

Електрическа безопасност

Внимание! Когато използвате електрически инструменти, винаги трябва да се спазват основните предпазни мерки, за да се намали рискът от пожар, токов удар и нараняване. Прочетете всички тези инструкции, преди да опитате да работите с този продукт и запазете тези инструкции.



Винаги проверявайте дали напрежението на захранването съответства на напрежението на етикетата на табелката с данни.



Машината е с двойна изолация в съответствие с EN60335; следователно не е необходим заземителен проводник.

Подмяна на кабели или щепсели

Ако е необходима подмяна на захранващия кабел, това трябва да се направи от производителя или неговият представител, за да се избегне опасност от злополуки.

Използване на удължителни кабели

Използвайте само одобрен удължителен кабел, подходящ за входящата мощност на машината. Минималният размер на проводника е 1,5 мм². Когато използвате кабелна макара, винаги я развийте напълно.

2. ИНФОРМАЦИЯ ЗА МАШИНАТА

Предназначение

Този продукт е предназначен за домашна среда, напр. за частни градини у дома. Градинският инструмент е предназначен за загребване на тревни площи, вертикутиране или аериране. Градинският инструмент е предназначен за използване на нивото на земята. Инструмента не може да се използва за подрязване на храсти, живи плетове, за рязане на люспеста растителност, засадени покриви или трева, израснала на балкона, за почистване (вакуумно изсмукване) на мръсотия и отломки от пътеките или за нарязване на дървета или изрезки от жив плет. Освен това инструментът не може да се използва като култиватор за изравняване на високи площи като къртиничини. Оборудването трябва да се използва само по предназначение. Всяка друга употреба се счита за случай на злоупотреба.

ТЕХНИЧЕСКИ СПЕЦИФИКАЦИИ

Модел №	SA501AC
Мощност	1300 W
Скорост на свободен ход	3600/мин.
Ширина на косене	320 мм
Дълбочина на рязане	-12/-9/-6/-3/+10 мм
Капацитет на коша за трева	35 л
Тегло	11,0 кг
Ниво на защита	IPX4
Клас на защита	Клас II
ЛрА на позицията на оператора	78dB(A), колебание K=3dB
Ниво на звуково налягане (L _{ра})	72,9dB(A) uncertainty K=1.88dB

Модел №	SA501AC
Ниво на звукова мощност (L _{WA})	92,9dB(A) колебание K=1,88dB
Гарантирано ниво на звуковата мощност	96 dB(A)
Вибрация	Макс. ah: 3,6 м/сек.2 K = 1,8 м/сек.2

ОПИСАНИЕ

Цифрите в следващия текст се отнасят до снимките на страница 2-5.

1. Горна дръжка
2. Долна дръжка
3. Машина
4. Копче за регулиране на ъгъла
5. Държач за кабел
6. Облекчаване на напрежението на кабела
7. Болт
8. Копче
9. Шайба
10. Уловител за трева
11. Стенна скоба с винтове
12. Скарификатор
13. Гребло
14. Кабел
15. Капак на захващача на трева
16. Дръжка за носене
17. Колело
18. Превключвател за вкл./изкл.
19. Бутон за безопасност
20. Лост за регулиране на дълбочината
21. Крилчат болт
22. Задържаща скоба
23. Болт на дръжката

3. МОНТАЖ

Проучете всяка фигура и идентифицирайте необходимите компоненти с позоваване на фигурата „съдържание на опаковката“ и таблицата със съдържанието по-горе.

Закрепване на дръжката (Фиг. А, В, С)

1. Натиснете долната дръжка (2) в скобата за регулиране на ъгъла (4) и след това я плъзнете върху болта (23), стърчащ от тялото на машината (3).
2. Подравнете резбовата част на конзолата и машината. Добавете шайба към болта (23) и сега монтирайте копчето (8). Затегнете по посока на

часовниковата стрелка.

3. Поставете ограничителя за опъване на кабела (6) от дясната страна на горната дръжка (1), както е показано на фигура В.
4. Сега прикрепете горната дръжка (1) към долната дръжка (2), като използвате доставените болтове (7), шайби (9) и копчета (8), както е показано на фигура В. Уверете се, че предпазният превключвател (19) е от дясната страна, когато стоите зад косачката.
5. Фиксирайте кабела (14) към дръжката с помощта на кабелните държачи (5), както е показано на фигура С.
6. Правилно сглобена машина може да се види на фигура Е.

Забележка: Когато копчетата на дръжката са разхлабени, дръжката може да се сгъне надолу за съхранение на машината. Уверете се, че захранващият кабел не е захванат.

Сглобяване на коша за трева (фиг. D)

1. Уверете се, че металната рамка е предварително сглобена правилно в коша за трева (10).
2. Повдигнете капака на коша за трева (15) и прикрепете коша за трева към машината (3). Уверете се, че държачите на кутията за трева са подравнени правилно с вдлъбнатините на тялото на машината.

Смяна на острието (фиг. Е, G, H)

 Изключете от електрическата мрежа.

 Носете здрави ръкавици.

1. Завъртете машината (3) настрани и освободете задържащата скоба на ножа (22), като завъртите крилчатия болт (21) обратно на часовниковата стрелка.
2. Сгънете задържащата скоба (22) нагоре и издърпайте острието към вас, за да повдигнете гнездото за задвижване на острието.
3. За да смените, поставете острието в гнездото за задвижване и другия край в скобата за задържане на острието (22) и затегнете крилчатия болт (21), като го завъртите по посока на часовниковата стрелка.

Забележка: Пружинното острие (13) трябва да се използва само при най-високите три работни дълбочини. Ако трябва да го използвате твърде дълбоко, ефективността ще бъде намалена и пружината може да се повреди след продължителна употреба. Пружините са направени за премахване на тревата и мъха от повърхността. Не е необходимо да се навлиза по-дълбоко в почвата. Двете най-ниски работни дълбочини се използват за острието на фрезер (12) за по-тежко отстраняване на мъх и скарифициране.

4. ЕКСПЛОАТАЦИЯ



Винаги се уверявайте, че машината е в безопасно работно състояние. Проверете предпазните устройства и предпазителите и проверете дали всички гайки, болтове и винтове са здраво затегнати.



Уверете се, че знаете как да спрете машината и се уверете, че сте запознати с аварийното спиране.



Стартирайте машината, като следвате инструкциите и стойте далеч от движещите се части на машината.

Регулиране на работната дълбочина (Фиг. F)

Работната дълбочина се регулира на 5 височини: -12 мм, -9 мм, -6 мм, -3 мм и +10 мм.

Внимавайте да не използвате машината на твърде дълбока настройка. Ако има прекомерно натоварване на двигателя, той ще загуби скорост и ще бъде по-малко ефективен.

За регулиране на работната дълбочина:

1. Издърпайте лоста за регулиране на височината (20) навън (далеч от корпуса на машината).
2. Докато държите лоста за регулиране на височината (20) в позиция навън, го натиснете напред или назад до желаната работна дълбочина.
3. Освободете лоста (20) и се уверете, че е захванат правилно в слота.

Закрепване на захранващия кабел (фиг. Е, J)

Монтирайте кабела в кабелния ограничител за опъване (6), както е показано на фигура J.

Включване/изключване на машината (фиг. Е, K)

- За да стартирате машината, натиснете и задържете предпазния бутон (19) и натиснете бутона за включване/изключване (18). Докато държите

превключвателя за включване/изключване (18), можете да освободите натиска върху предпазния бутон (19).

- За да спрете машината, отпуснете превключвателя за включване/изключване (18) и изчакайте, докато режещият диск спре да се върти. Винаги работете далеч от кабелите, за да избегнете срязването им, както е показано на фигура L.

Използване на острието на скарификатора (фиг. H)

- Чрез скарифициране вие премахвате втвърдената повърхност, тревният филц и плевелите, които растат в плоска форма, и кората по низовите корени се разхлабват. Тревната площ отново ще започне да диша и да усвоява хранителни вещества, кислород и вода. Това също предотвратява установяването на бактерии в моравата през зимата.
- Нарезете тревата на височина от около 40 мм, преди да я скарифицирате. Тревата трябва да е суха, когато използвате машината. Най-доброто време за скарификация е всяко време през вегетационния сезон, от април до септември. Скарифицирайте го поне веднъж годишно. Препоръчваме да използвате тор веднага след проветряване, ако искате моравата като зелен килим.

Използване на острието на греблото (фиг. I)

- Чрез изгребване премахвате мъртвата материя, мъха и плевелите, които обезобразяват моравата. Натрупването на мъртва трева осигурява подложка от абсорбиращи влакна, която предотвратява проникването на вода до земята.
- Не прокарвайте със сила гребло през трева, която е по-дълга от 75 мм. Тревата трябва да е суха, когато използвате машината. Препоръчва се това да се използва в началото и в края на всеки сезон за косене на трева, за да се изгребе щателно моравата ви. Това може да се използва и след всяко косене, за да се премахне окосената трева, която може да е останала от вашата косачка.

Правилна употреба (фиг. L)

- За най-добри резултати поставете машината на ръба на моравата и работете в посока напред. След това завъртете в края на всеки ход и косете в обратна посока, като леко припокривате предвабително изрязаната лента. Вижте също фигура L.
- Уверете се, че моравата е чиста от камъни, пръчки, тел или други предмети, които биха могли да повредят продукта или неговия продукт.

- Кръг около цветните лехи. Когато стигнете до цветна лека в средата на моравата, окосете ред или два по обиколката на лехата.
- Обръщайте специално внимание при смяна на посоката.
- Винаги работете по дължината на наклони (не нагоре и надолу). Можете да предотвратите подхлъзване на машината за трева, като задържите позицията под ъгъл нагоре.
- Изпразвайте редовно коша за трева.
- За най-добри резултати вашата моравата трябва да се скарифицира на всеки 4-6 седмици.
- Препоръчваме скарификация на моравата през пролетта и есента.
- Препоръчваме аериране на моравата през целия период на отглеждане.

Съхранение

Съхранявайте машината на сигурно и сухо място, недостъпно за деца. Не поставяйте други предмети върху машината.

- За да съхранявате машината, сгънете горната и долната дръжка надолу към машината.
- В доставката е включена стенна скоба (11) за монтиране на машината на стена, когато е предпочитано. Използвайте предоставените винтове, за да монтирате стенната скоба. Използвайте подходящи дюбели, ако е необходимо.

5. ПОДДРЪЖКА

Вашата машина е проектирана да работи за дълъг период от време с минимална поддръжка. Непрекъснатата удовлетворителна работа зависи от правилната грижа за машината и редовното почистване.

- Поддържайте машината чиста и суха.
- Редовно използвайте тъпа стъргалка, за да отстраните тревата и мръсотията от машината
- За почистване на машината използвайте само мек сапун и влажна кърпа. Никога не позволявайте течност да попадне вътре в инструмента и никога не потапяйте част от инструмента в течност. Не използвайте никакви абразиви или почистващи препарати на основата на разтворители.

Спрете острието(ата), ако машината трябва да се наклони за транспортиране, когато пресича повърхности, различни от трева, и когато транспортирате машината до и от зоната, която ще използвате. Не стартирайте машината, когато стоите пред изпускателния отвор.

Винаги оставяйте машината да се охлади, преди да я приберете.

Сменете износените или повредени части за безопасност. Използвайте само оригинални резервни части и аксесоари.

ЗАОБИКАЛЯЩА СРЕДА



Дефектните и/или изхвърлени електрически или електронни уреди трябва да се събират в подходящите места за рециклиране.

Само за страните от ЕК

Не изхвърляйте електроинструментите в битовите отпадъци. Съгласно Европейската насока 2012/19/ЕС за отпадъци от електрическо и електронно оборудване и нейното прилагане в национално право, електроинструментите, които вече не могат да се използват, трябва да се събират отделно и да се изхвърлят по екологичен начин.

ГАРАНЦИЯ

Продуктите на VONROC са разработени по най-високите стандарти за качество и са гарантирани без дефекти както в материалите, така и в изработката за законно определения период, считано от датата на първоначалната покупка. Ако продуктът се повреди през този период поради дефектен материал и/или изработка, свържете се директно с VONROC.

Следните обстоятелства са изключени от тази гаранция:

- Извършвани са ремонти и/или промени на машината от неоторизирани сервизни центрове.
- Нормално износване;
- Инструментът е бил третиран и използван неправилно;
- Използвани са неоригинални резервни части.

Това представлява единствената гаранция, предоставена от компанията, изрична или подразбираща се. Няма други изрични или подразбиращи се гаранции, които се простират извън лицето на това, тук, включително подразбиращите се гаранции за продаваемост и пригодност за определена цел. В никакъв случай VONROC не носи отговорност за случайни или последващи щети. Средствата на търговското лице се ограничават до ремонт или подмяна на несъответстващи възли или части.

Продуктът и ръководството за потребителя подлежат на промяна. Спецификациите могат да бъдат променени без допълнително предупреждение.



DECLARATION OF CONFORMITY SA501AC - SCARIFIER AERATOR

- (EN) We declare under our sole responsibility that this product is in conformity with directive 2011/65/EU of the European parliament and of the council of 8 June on the restriction of the use of certain hazardous substances in electrical and electronic equipment is in conformity and accordance with the following standards and regulations:
- (DE) Der Hersteller erklärt eigenverantwortlich, dass dieses Produkt der Richtlinie 2011/65/EU des Europäischen Parlaments und des Rats vom 8. Juni 2011 über die Einschränkung der Anwendung von bestimmten gefährlichen Stoffen in elektrischen und elektronischen Geräten entspricht. den folgenden Standards und Vorschriften entspricht:
- (NL) Wij verklaren onder onze volledige verantwoordelijkheid dat dit product voldoet aan de conform Richtlijn 2011/65/EU van het Europees Parlement en de Raad van 8 juni 2011 betreffende beperking van het gebruik van bepaalde gevaarlijke stoffen in elektrische en elektronische apparatuur en in overeenstemming is met de volgende standaarden en reguleringen:
- (FR) Nous déclarons sous notre seule responsabilité que ce produit est conforme aux standards et directives suivants: est conforme à la Directive 2011/65/EU du Parlement Européen et du Conseil du 8 juin 2011 concernant la limitation d'usage de certaines substances dangereuses dans l'équipement électrique et électronique.
- (ES) Declaramos bajo nuestra exclusiva responsabilidad que este producto cumple con las siguientes normas y estándares de funcionamiento: se encuentra conforme con la Directiva 2011/65/UE del Parlamento Europeo y del Consejo de 8 de junio de 2011 sobre la restricción del uso de determinadas sustancias peligrosas en los equipos eléctricos y electrónicos.
- (IT) Dichiariamo, sotto la nostra responsabilità, che questo prodotto è conforme alle normative e ai regolamenti seguenti: è conforme alla Direttiva 2011/65/UE del Parlamento Europeo e del Consiglio dell'8 giugno 2011 sulla limitazione dell'uso di determinate sostanze pericolose nelle apparecchiature elettriche ed elettroniche.
- (SV) Vi garanterar på eget ansvar att denna produkt uppfyller och följer följande standarder och bestämmelser: uppfyller direktiv 2011/65/EU från Europeiska parlamentet och EG-rådet från den 8 juni 2011 om begränsningen av användning av farliga substanser i elektrisk och elektronisk utrustning.
- (DA) Vi erklærer under eget ansvar, at dette produkt er i overensstemmelse med følgende standarder og bestemmelser: er i overensstemmelse med direktiv 2011/65/EU fra Europa-Parlamentet og Rådet af 8. juni 2011 om begrænsning af anvendelsen af visse farlige stoffer i elektrisk og elektronisk udstyr.
- (PL) Deklarujemy na własną odpowiedzialność, że ten produkt spełnia wymogi zawarte w następujących normach i przepisach: jest zgodny z Dyrektywą 2011/65/UE Parlamentu Europejskiego i Rady z dnia 8 czerwca 2011 r. w sprawie ograniczenia stosowania niektórych niebezpiecznych substancji w sprzęcie elektrycznym i elektronicznym.
- (RO) Declaram prin aceasta cu răspunderea deplină că produsul acesta este în conformitate cu următoarele standarde sau directive: este în conformitate cu Directiva 2011/65/UE a Parlamentului European și a Consiliului din 8 iunie 2011 cu privire la interzicerea utilizării anumitor substanțe periculoase la echipamentele electrice și electronice.
- (PT) Declaramos, sob nossa exclusiva responsabilidade, que este produto está em conformidade com a directiva 2011/65/UE do Parlamento Europeu e com a directiva do conselho de 8 de Junho sobre a restrição da utilização de determinadas substâncias perigosas em equipamento eléctrico e electrónico está em conformidade e de acordo com as seguintes normas e regulamentações:
- (HU) Kizárólagos felelősségünk tudatában kijelentjük, hogy a termék megfelel az Európai Parlamentnek és a Tanácsnak az egyes veszélyes anyagok elektromos és elektronikus berendezésekben való alkalmazásának korlátozásáról szóló 2011/65/EU irányelvének (június 8.), valamint a következő szabványoknak és jogszabályoknak:
- (CS) Prohlašujeme na svou výhradní odpovědnost, že tento výrobek splňuje požadavky směrnice 2011/65/EU Evropské rady a parlamentu ze dne 8. června, která se týká omezení používání určitých nebezpečných látek v elektrických a elektronických zařízeních, a splňuje také všechny požadavky následujících norem a předpisů:
- (BG) Ние декларираме на наша лична отговорност, че този продукт е в съответствие с Директива 2011/65/ЕС на Европейския парламент и на Съвета от 8 юни относно ограничаването на употребата на определени опасни вещества в електрическо и електронно оборудване, е в съответствие със следните стандарти и разпоредби:

Measured sound power level: 92.9 dB(A)

Guaranteed sound power level: 96 dB(A)

Conformity assessment method to Annex V Directive 2000/14/EC amended by 2005/88/EC.

The notified body involved: TÜV SÜD Industrie Service GmbH, Certification Body of the Notified Body 0036

EN 60335-1, EN 50636-2-92, EN 62233, EN 55014-1, EN 55014-2, EN 61000-3-2, EN 61000-3-3, 2006/42/EC, 2014/30/EU, 2000/14/EC ANNEX V & 2005/88/EC, 2012/19/EU, 2011/65/EU

Zwolle, 01-11-2024

H.G.F Rosberg
CEO

VONROC • Lingenstraat 6 • 8028 PM Zwolle • The Netherlands



VONROC®
BUILD YOUR FUTURE

©2024 VONROC
WWW.VONROC.COM

2411-28